

Bestway[®]

65132

www.bestwaycorp.com

OWNER'S MANUAL

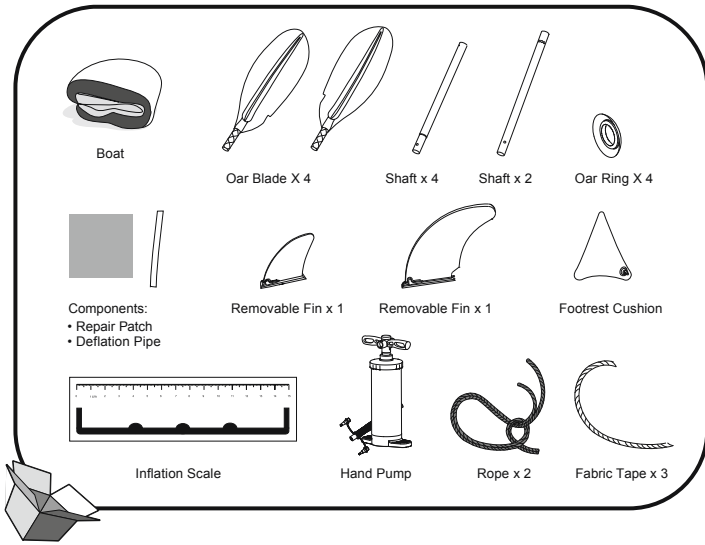

WARNING: To avoid damage to the boat and injury to passengers, please don't exceed the data given on the builder's plate.

Technical Specifications

Item	Inflated Size	Recommended Working Pressure	Maximum Load Capacity	Maximum Number of Persons
65132	3.81 m x 1.00 m (12'6" x 39")	0.07 bar 1 psi	250 kg (551 lbs)	3 adults

WARNING IMPORTANT SAFETY INSTRUCTIONS

Follow all the Safety and Operating Instructions. If you don't follow these instructions, it may cause the boat to overturn or explode and result in drowning.

- Do not exceed the maximum recommended number of persons. Regardless of the number of persons on board, the total weight of persons and equipment must never exceed the maximum recommended load. Always use the seats /seating spaces provided.
- When loading the craft, never exceed the maximum recommended load. Always load the craft carefully and distribute loads appropriately to maintain design trim (approximately level). Avoid placing heavy weights high up.
NOTE: The maximum recommended load includes the weight of all persons onboard, all provisions and personal effects, any equipment not included in the light craft mass, cargo (if any) and all consumable liquids (water, fuel, etc.).
- When using the boat, life saving devices such as life jackets and buoys should be pre-inspected and used at all times.
- Before every use, carefully inspect all boat components including air-chambers, grab ropes, oars, and air valves, to ensure everything is in good condition and tightly secured. If you find any damage, please stop to repair it.
- Buckets, water scoops and air pumps should always be available in case of air leakage or if the boat takes on water.
- When the boat is in motion, all passengers must remain seated at all times to avoid falling overboard. Keep the boat balanced. Uneven distribution of persons or load in the boat may cause the boat to overturn and result in drowning.
- Use the craft in sheltered water, up to 300m (984 feet). Be careful with natural factors such as wind, tide waters and tidal waves. **BE AWARE OF OFFSHORE WINDS AND CURRENTS. ALWAYS WEAR A LIFE JACKET!**
- If one chamber is punctured when the boat is in the water, it may be necessary to fully inflate the other air chamber to prevent the boat from sinking.
- Be careful when landing on the shore. Sharp and rough objects such as rocks, cement, shells, glass, etc. may puncture the boat. To avoid damage, do not drag the boat on rough surfaces.
- The boat is intended for beach use, short-time and short-distance cruising.
- Be aware of the potential harmful effects of liquids such as battery acid, oil or petrol. The liquids may damage your boat.
- Inflate according to the numbered air chamber and rated pressure of the boat, or it will cause over-inflation and potential and boat explosion. Exceeding the data given on the capacity plate may cause the craft to be damaged, overturn and lead to drowning.
- Know how to operate a boat. Check in your local area for information and/or training as needed. Inform yourself about local regulations and dangers related to boating and/or other water activities.

SAVE THESE INSTRUCTIONS

ASSEMBLING OF THE BOAT

NEVER USE HIGH PRESSURE AIR TO INFLATE INFLATABLES. THIS CAN DAMAGE YOUR PRODUCT.

- Spread out the boat on level ground.
- Assemble the removable fin to the bottom of the boat (Fig.1). Make sure the curvature of the fin is pointed towards the back end of the boat.

NOTE: Assemble the fin before inflation and also disassemble it after deflation.

NOTE: To avoid damage to the removable fin, do not enter shallow water.

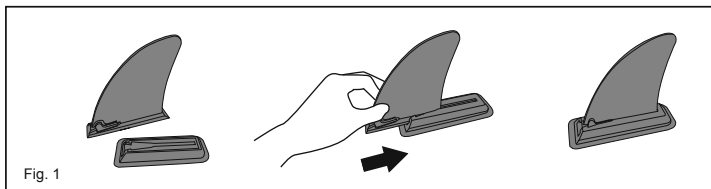
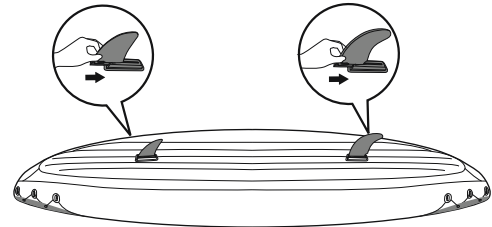
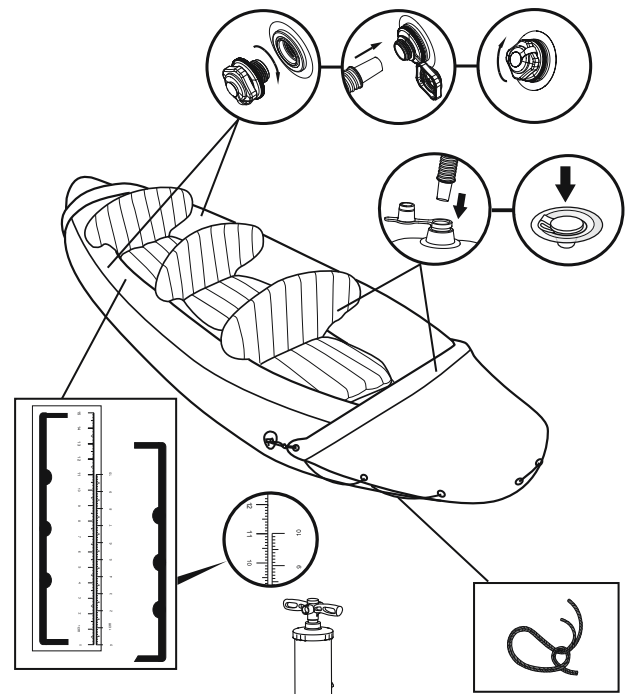

Fig. 1



- Inflate the air chambers with a HAND air pump. An inflation scale is provided with the product.
- Inflate the product until the printed scale is charged up to the same level as that of the supplied scale. (refer the following Table and Illustration)
- Caution:** Under and over-inflation of the boat will result in safety hazards. It is better to check the pressure of the boat each time before using. If you use other pressure gauge, the boat pressure should not be more than the data given on the builder's plate.
- Never stand on or rest objects on the boat during inflation.
- Inflate bottom chamber and other accessories such as seat until it is stiff to the touch but NOT hard.
- Extended exposure to sun can shorten the lifespan of your boat. We suggest not leaving boats in direct sunlight for more than 1 hour after use.

Item	Product Inflated Size	Printed Scale	
		Deflated Size	Inflated Size
65132	3.81 m x 1.00 m (12'6" x 39")	5 cm / 10 cm	5.3 cm / 11.3 cm

Seat and footrest assembly

Assemble the belt to the seat and tie to the boat.

Put the inflated footrest into the front of the boat, make sure the footrest not entangle the feet of the occupants in the event of a capsizing.

Oars Installation

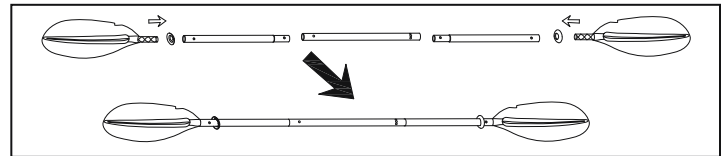

NOTE: All drawings for illustration purpose only. May not reflect actual product.

Storage

- Keep all accessories for future use.
- Carefully clean the boat using a mild soap with clean water.
Note: Do not use acetone, acid, and/or alkaline solutions.
- Use a cloth to gently dry all surfaces.
Note: Do not dry the product in direct sunlight. Also, never dry with equipment such as electric blowers. Doing so will cause damage and shorten the boat's life span.
- Deflate the hull chambers. Deflate all the hull chambers at the same time so the air-pressure drops together. This will prevent damage from occurring to the boat inner structures. Next deflate the floor and seat.
- Fold the boat from front to back to remove additional air. You can also use a pump to drain any remaining air.

Repair

- If there is a small puncture, repair it according to the instruction on repair patch.
- If the hole is too big to be repaired with the provided patch, purchase a Bestway repair kit or send the boat to a speciality shop to make the repair.

Registration (For US/Canada customers only)

If you need to register your boat, please have the boat Hull Identification Number and model name ready and then visit bestwaycorp.com/support to obtain your Certificate of Origin, or you can send e-mail to service@bestwaycorp.us for the Certificate of Origin.
The HIN is located on the starboard outboard side of the hull and near the stern.

PLEASE KEEP THIS MANUAL IN A SECURE PLACE, AND HAND IT OVER TO THE NEW OWNER WHEN YOU SELL THE CRAFT.

MANUEL DE L'UTILISATEUR

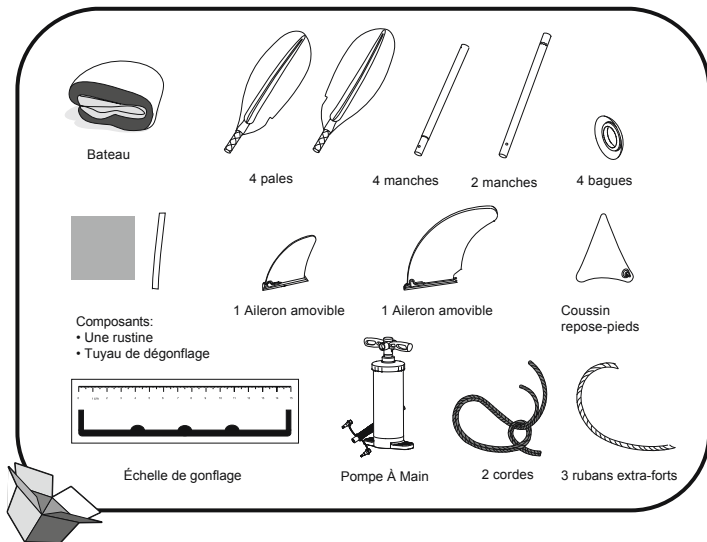

ATTENTION: Pour éviter des dommages au bateau et des blessures aux passagers, ne pas dépasser SVP les données fournies sur la plaque du fabricant.

Spécifications techniques

Article	Dimension Gonflée	Pression de fonctionnement recommandée	Capacité de charge maximale	Nombre maximum de personnes
65132	3,81 m x 1,00 m (12'6" x 39")	0,07 bar 1 psi	250 kg (551 lbs.)	3 adultes

ATTENTION IMPORTANTES CONSIGNES DE SÉCURITÉ

Suivez toutes les instructions de sécurité et de fonctionnement. Si vous ne suivez pas ces instructions, cela pourrait provoquer un renversement du bateau, son explosion et provoquer des noyades.

- Ne dépassez pas le nombre maximal recommandé de personnes. En ce qui concerne le nombre de personnes sur le canot, le poids total des personnes et de l'équipement ne doit jamais dépasser la charge maximale recommandée. Utilisez toujours les sièges fournis.
- Quand vous chargez le canot, ne dépassez jamais la charge maximale recommandée. Chargez toujours le canot avec attention et distribuez les charges de manière appropriée pour maintenir l'assiette (niveau approximatif). Évitez de placer les poids très lourds en haut.
- REMARQUE:** La charge maximale recommandée comprend le poids de toutes les personnes à bord, toutes les provisions et les effets personnels, tout équipement non compris dans le chargement de l'embarcation (s'il y en a) et tous les liquides consommables (eau, carburant, etc.).
- Quand vous utilisez le bateau, les dispositifs de sauvetage comme les gilets et les bouées doivent toujours être contrôlés et utilisés.
- Avant chaque utilisation, contrôlez soigneusement tous les composants du bateau, y compris les chambres à air, les cordes de sauvetage, les avirons et les soupapes d'admission de l'air pour vous assurer que tout soit en bonne condition et bien fixé. Arrêtez-vous pour réparer si vous trouvez un dommage.
- Des seaux, des écopés et des pompes à air devraient toujours être disponibles en cas de fuite d'air ou si le bateau prend l'eau.
- Quand le bateau est en mouvement, tous les passagers doivent rester tout le temps assis pour éviter de tomber par-dessus bord. Maintenez le bateau équilibré. Une distribution non uniforme des personnes ou des charges sur le bateau peut provoquer son renversement et des noyades.
- Utilisez le bateau dans des zones côtières protégées, jusqu'à 300 m (984 pieds). Faites attention aux facteurs naturels comme le vent, les marées et les raz de marée. **FAIRE ATTENTION AUX VENTS ET AUX COURANTS DE REFLUX. Portez toujours un gilet de sauvetage!**
- Il pourrait être nécessaire de gonfler complètement l'autre chambre à air pour éviter que le bateau ne coule.
- Faites attention quand vous débarquez sur la rive. Les objets pointus et rugueux comme les pierres, le ciment, les coquilles, le verre, etc. pourraient perforer le bateau. Pour éviter les dommages, ne traînez pas le bateau sur des surfaces accidentées.
- Le bateau est prévu pour être utilisé à la plage, pour une navigation de courte durée et pas loin.
- Ayez conscience des risques potentiels que présentent les liquides tels que l'acide pour batterie, l'huile ou l'essence. Ces liquides pourraient endommager votre canot.
- Gonflez les chambres à air numérotées à la pression nominale du bateau, sinon vous pourriez trop gonfler le bateau et provoquer son explosion. Si vous dépassez la capacité indiquée sur la plaque vous risquez d'endommager le canot, de le faire chavirer et de vous noyer.
- Sachez comment vous comporter à bord Contrôlez dans votre région s'il y a la nécessité d'informations et/ou de formation. Informez-vous sur les arrêtés municipaux et sur les dangers relatifs aux activités de navigation et/ou aux autres activités aquatiques.

CONSERVEZ CES INSTRUCTIONS

MONTAGE DU BATEAU N'UTILISEZ JAMAIS DE L'AIR HAUTE PRESSION POUR GONFLER LES ARTICLES PNEUMATIQUES, CELA PEUT ENDOMMAGER VOTRE PRODUIT.

- Étalez le bateau sur un sol plan.
- Montez l'aïeron amovible sur le fond du bateau (Fig.1). Vérifiez que la courbure de l'aïeron est dirigée vers l'arrière du bateau.

NOTE: Montez l'aïeron avant de gonfler et démontez-le également après avoir dégonflé.
NOTE: Pour éviter d'endommager l'aïeron amovible, n'allez pas en eaux peu profondes.

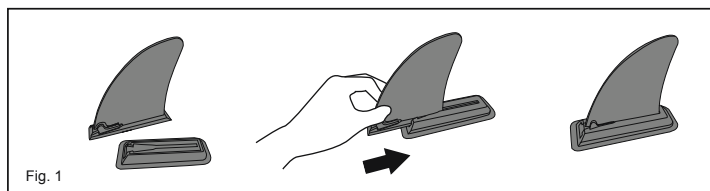
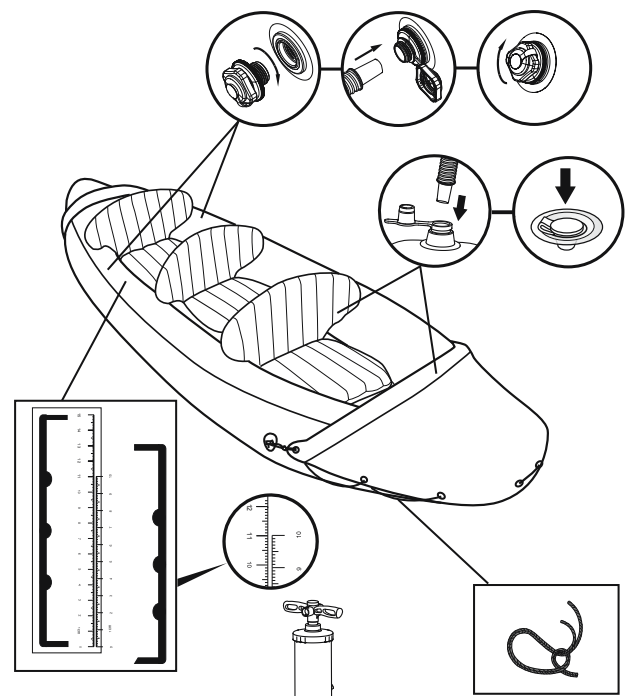

Fig. 1



- Gonflez les boudins avec une pompe à air MANUELLE. Une échelle de gonflage est fournie avec le produit. Gonflez le produit jusqu'à ce que l'échelle imprimée ait atteint le même niveau que celui de l'échelle fournie. (consultez le tableau et l'illustration ci-dessous)
- Mise en garde:** Si le bateau est trop ou trop peu gonflé, cela peut entraîner des risques. Il vaut mieux contrôler la pression du bateau à chaque fois avant de l'utiliser. Si vous utilisez un autre manomètre, la pression du bateau ne doit pas dépasser celle indiquée sur la plaque signalétique du fabricant.
- Ne stationnez pas sur le bateau et ne posez pas d'objets dessus pendant que vous le gonflez.
- Gonflez le boudin du bas et les autres accessoires comme le siège jusqu'à ce qu'ils soient fermes au toucher mais PAS durs.
- Une exposition prolongée au soleil peut réduire la durée de vie de votre bateau. Nous vous conseillons de ne pas laisser les bateaux en plein soleil pendant plus d'1 heure après utilisation.

Article	Taille du produit gonflé	Échelle imprimée	
		Taille dégonflé	Taille gonflé
65132	3,81 m x 1,00 m (12'6" x 39")	5 cm / 10 cm	5,3 cm / 11,3 cm

Montage du siège et du repose-pieds

Montez la ceinture sur le siège et attachez-la sur le bateau. Placez le repose-pieds gonflé à l'avant du bateau, vérifiez qu'il n'empêche pas les pieds des occupants si le bateau chavire.

Installation des avirons

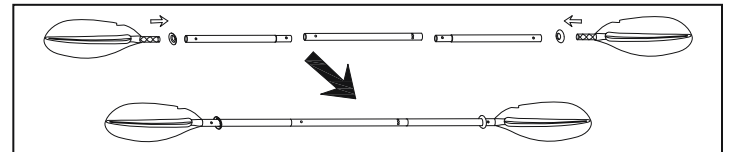

REMARQUE: Les dessins servent uniquement à illustrer le produit. Ils ne correspondent pas nécessairement au produit réel et ne sont pas à l'échelle réelle.

Rangement

- Conservez tous les accessoires pour pouvoir les réutiliser.
- Nettoyez soigneusement le bateau avec un savon doux et de l'eau claire.
Remarque: N'utilisez pas d'acétone, d'acide ni de solutions alcalines.
- Séchez délicatement toutes les surfaces avec un chiffon.
Remarque: Ne séchez pas le produit en plein soleil. En outre, ne le séchez jamais avec un équipement, comme par exemple des ventilateurs électriques. Cela abîmera le bateau et réduira sa durée de vie.
- Dégonflez les boudins de la coque. Dégonflez tous les boudins de la coque en même temps afin que la pression de l'air chute simultanément. Cette opération évitera d'endommager les structures intérieures du bateau. Puis dégonflez le sol et le siège.
- Pliez le bateau de l'avant vers l'arrière pour faire sortir l'air restant. Vous pouvez également utiliser une pompe pour évacuer l'air restant.

Réparation

- En cas de petite piqûre, réparez-la selon les instructions figurant sur le patch de réparation.
- Si le trou est trop gros pour être réparé avec la rustine fournie, achetez un kit de réparation Bestway ou faites réparer le bateau dans un atelier spécialisé.

Enregistrement (Uniquement pour clients des US/Canada)

Si vous devez enregistrer votre bateau, vous devez avoir à disposition le numéro d'identification de la coque du bateau et le nom du modèle, puis allez sur le site www.bestwaycorp.com/support pour obtenir votre Certificat d'Origine ou bien vous pouvez envoyer un mail à service@bestwaycorp.us pour obtenir le Certificat d'Origine.

CONSERVEZ CE MANUEL EN LIEU SÛR ET CÉDEZ-LE AU NOUVEAU PROPRIÉTAIRE QUAND VOUS VENDEZ L'EMBARCATION.

Benutzerhandbuch

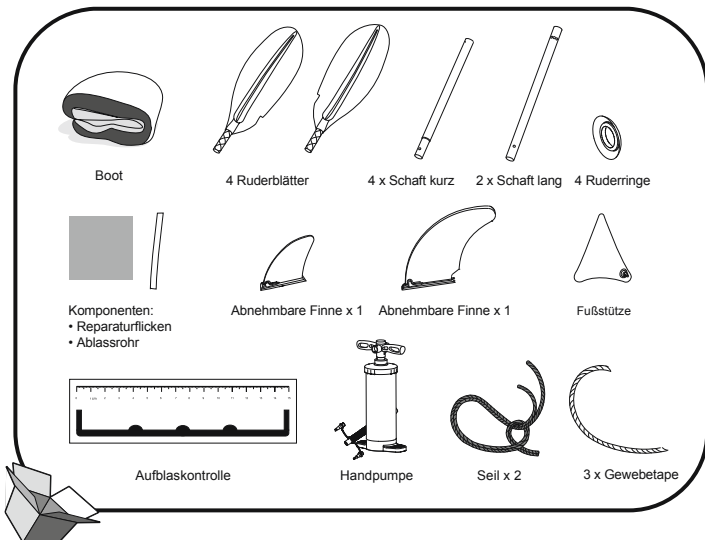

ACHTUNG: Um Schäden am Boot und Verletzungen der Passagiere zu vermeiden, überschreiten Sie bitte nicht die Daten, die auf der Herstellerplakette angegeben sind.

Technische Spezifikationen

Position	Größe Aufgeblasen	Empfohlener Betriebsdruck	Maximale Tragfähigkeit	Maximale Personenzahl
65132	3.81 m x 1.00 m (12'6" x 39")	0.07 bar 1 psi	250 kg (551 lbs)	3 Erwachsene

ACHTUNG WICHTIGE SICHERHEITSHINWEISE

Beachten Sie alle Sicherheits- und Anwendungshinweise. Wenn Sie diese Anweisungen nicht beachten, kann das Boot umkippen, explodieren und Ursache für ein Ertrinken sein.

- Überschreiten Sie nicht die maximale empfohlene Anzahl an Personen. Unabhängig von der Anzahl an Personen an Bord, darf das Gesamtgewicht der Personen und Ausrüstung niemals die maximale empfohlene Beladung überschreiten. Benutzen Sie immer die bereitgestellten Sitze / Sitzplätze.
- Überschreiten Sie niemals die empfohlene Ladung, wenn das Fahrzeug beladen wird: Beladen Sie das Fahrzeug immer vorsichtig und verteilen Sie die Ladungen entsprechend, um die Gleichgewichtslage (annähernde Lage) beizubehalten. Vermeiden Sie es, schwere Ladungen hoch oben zu platzieren.
HINWEIS: Die maximale empfohlene Ladung umfasst das Gewicht aller Personen an Bord, alle Vorräte und persönliche Dinge, jegliche Ausrüstung, die nicht in der Masse des leichten Fahrzeugs eingeschlossen ist, Fracht (sofern vorhanden) und alle verbrauchbaren Flüssigkeiten (Wasser, Treibstoff etc.).
- Verwenden Sie das Boot, sollten Schwimmhilfen wie Schwimmwesten und Bojen vorher inspiziert und ständig getragen werden.
- Vor jeder Verwendung alle Bootsteile einschließlich Luftkammern, Griffseile, Ruder und Luftventile gewissenhaft nachsehen, um sicher zu sein, dass sich alles in ordnungsgemäßem Zustand befindet und fest gesichert ist. Falls Schäden festgestellt werden, bitte anhalten, um diese zu reparieren.
- Es sollten stets Kübel, Wassereimer und Luftpumpen verfügbar sein, falls Luft austritt oder Wasser in das Boot eindringt.
- Alle mitfahrenden Personen müssen während der gesamten Fahrt im Boot sitzen bleiben, um ein Überbordgehen zu vermeiden. Halten Sie das Boot ausbalanciert. Eine ungleichmäßige Verteilung der Personen oder Last im Boot kann zu einem Umkippen des Bootes und somit zum Ertrinken führen.
- Verwenden Sie das Boot in Uferschutzonen bis zu 300 m (984 Fuß). Lassen Sie natürliche Faktoren wie Wind, Gezeiten und Flutwellen nicht außer Acht. **VORSICHT BEI ABLANDIGEM WIND UND STRÖMUNGEN. Tragen Sie immer eine Schwimmweste!**
- Kann es notwendig sein die anderen Luftkammern vollständig aufzupumpen, um zu verhindern, dass das Boot sinkt.
- Seien Sie vorsichtig, wenn Sie an Land gehen. Scharfe und kantige Objekte wie Steine, Zement, Muscheln, Glas usw. Können Löcher in das Boot reißen. Um Schäden zu vermeiden, ziehen Sie das Boot nicht über raue Oberflächen.
- Das Boot ist für den Strandgebrauch und kurzzeitige Belastungen sowie kurze Strecken vorgesehen.
- Seien Sie sich der potenziellen Schäden bewusst, die Flüssigkeiten wie Batteriesäure, Öl oder Benzin hervorrufen können. Die Flüssigkeiten können Ihr Boot beschädigen.
- Lassen Sie das Boot entsprechend den nummerierten Luftkammern und dem darauf angegebenen Nenndruck auf. Andernfalls kommt es zu einer Überfüllung und einem Explodieren des Bootes. Ein Überschreiten der auf dem Typenschild angegebenen Daten kann das Boot beschädigen, zum Kentern bringen und zu Ertrinken führen.
- Know-How zum Betreiben eines Boots. Überprüfen Sie Ihre regionale Umgebung auf Informationen und/oder Training wie dies nötig ist. Informieren Sie sich selbst über lokale Bestimmungen und Gefahren in Bezug auf das Bootfahren und/oder andere Wassereigenschaften.

BEWAHREN SIE DIESES HANDBUCH AUF

AUFBAU DES BOOTES BENUTZEN SIE ZUM AUFPUMPEN NIEMALS HOCHDRUCKLUFT, DA DIES DAS PRODUKT ERNSTHAFT BESCHÄDIGEN KANN.

- Breiten Sie das Boot auf einem ebenen Untergrund aus.
- Montieren Sie die abnehmbare Finne an der Unterseite des Bootes (Abb. 1). Vergewissern Sie sich, dass die Krümmung der Finne zum hinteren Ende des Bootes zeigt.
HINWEIS: Montieren Sie die Finne vor dem Aufblasen und entfernen Sie sie erst nach dem Ablassen der Luft.
HINWEIS: Meiden Sie flaches Wasser, um Beschädigungen an der abnehmbaren Finne zu vermeiden.



Abb. 1



- Blasen Sie die Luftkammern mit einer HAND-Luftpumpe auf. Eine Aufblaskontrolle wird mit dem Produkt geliefert. Blasen Sie das Produkt auf, bis die aufgedruckte Skala der Größe der mitgelieferten Kontrollskala entspricht. (beachten Sie nachstehende Tabelle und Illustration)
- Vorsicht:** Ein unzureichendes oder übermäßiges Aufblasen des Bootes gefährdet die Sicherheit. Es empfiehlt sich, den Druck vor jeder Benutzung des Bootes zu prüfen. Wenn Sie einen anderen Druckmesser verwenden, darf der Druck des Bootes nicht höher sein als auf der Herstellerplakette angegeben.
- Stellen Sie sich während des Aufblasens niemals auf das Boot und legen Sie keine Gegenstände darauf ab.
- Blasen Sie die untere Kammer und anderes Zubehör wie zum Beispiel die Sitze auf, bis sie sich fest, aber NICHT hart anfühlen.
- Übermäßige Sonneneinstrahlung kann die Lebensdauer Ihres Bootes verkürzen. Wir empfehlen, das Boot nach dem Gebrauch nicht länger als 1 Stunde der direkten Sonneneinstrahlung auszusetzen.

Artikelnummer	Größe aufgeblasen	Gedruckter Maßstab	
		Größe unaufgeblasen	Größe aufgeblasen
65132	3.81 m x 1.00 m (12'6" x 39")	5 cm / 10 cm	5.3 cm / 11.3 cm

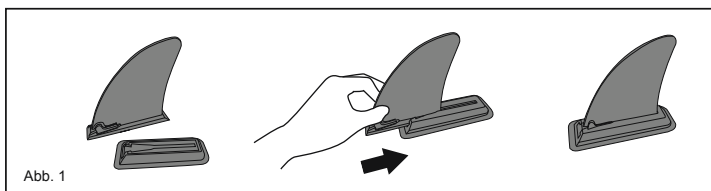
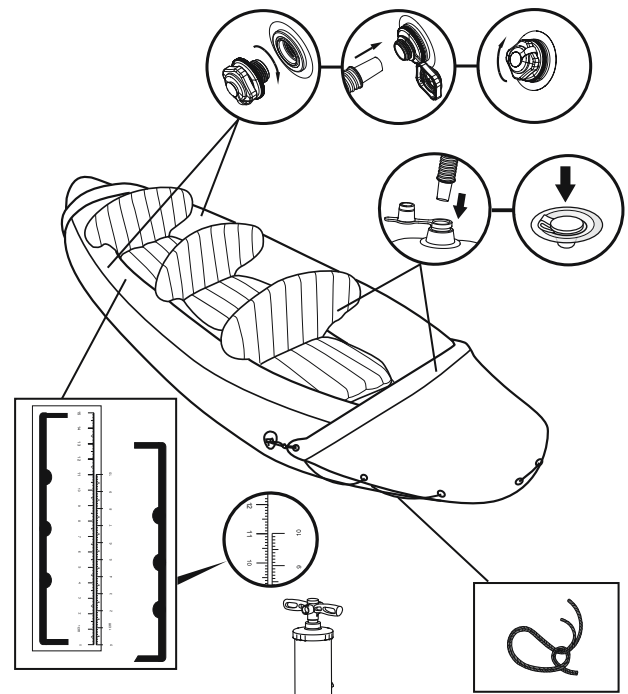
Montage der Sitze und Fußstützen

Montieren Sie den Gurt am Sitz und verbinden Sie ihn mit dem Boot. Stecken Sie die aufblasbare Fußstütze in die Vorderseite des Bootes und prüfen Sie, dass die Füße der Insassen sich bei einem Umkippen nicht in der Fußstütze verfangen können.

Installation der Ruder

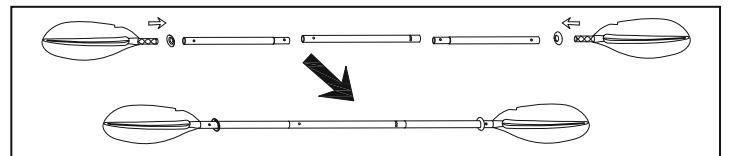

HINWEIS: Zeichnungen nur zu Illustrationszwecken. Eventuelle Abweichungen zum Produkt möglich.

Lagerung

- Bewahren Sie sämtliches Zubehör für eine zukünftige Verwendung auf.
- Reinigen Sie das Boot vorsichtig mit einer milden Seife und klarem Wasser.
Hinweis: Verwenden Sie kein Aceton, keine Säure und/oder alkalische Lösungen.
- Verwenden Sie ein Tuch, um alle Oberflächen vorsichtig zu trocknen.
Hinweis: Trocknen Sie das Produkt nicht im direkten Sonnenlicht. Verwenden Sie zum Trocknen niemals Geräte wie elektrische Gebläse. Dies führt zu Beschädigungen und verkürzt die Lebensdauer des Bootes.
- Lassen Sie die Luft aus den Rumpfkammern ab. Lassen Sie gleichzeitig die Luft aus allen Rumpfkammern ab. Hierdurch wird der Luftdruck gleichmäßig abgesenkt. Dies schützt die Innenstrukturen des Bootes vor Beschädigungen. Lassen Sie anschließend die Luft aus dem Boden und den Sitzen ab.
- Falten Sie das Boot von vorne nach hinten, um die restliche Luft zu entfernen. Sie können auch eine Pumpe verwenden, um die verbleibende Luft abzulassen.

Reparaturen

- Handelt es sich um ein kleines Leck, führen Sie die Reparatur gemäß der Anweisungen für den Reparaturflücken durch.
- Falls das Loch für eine Reparatur mit dem mitgelieferten Flicker zu groß ist, erwerben Sie ein Bestway Reparaturkit oder schicken Sie das Boot an ein Fachgeschäft, um die Reparatur durchführen zu lassen.

Registrierung (Nur für Kunden in den USA/Kanada)

Möchten Sie Ihr Boot registrieren, halten Sie bitte die Bootskörper-Identifikationsnummer und den Modellnamen bereit und besuchen dann www.bestwaycorp.com/support, um Ihr Ursprungszertifikat zu erhalten, oder Sie können eine E-Mail an service@bestwaycorp.us senden, um das Ursprungszertifikat zu erhalten.

HALTEN SIE DIESES HANDBUCH AN EINEM SICHEREN ORT UND ÜBERGEBEN SIE ES DEM NEUEN BESITZER, WENN SIE DAS FAHRZEUG VERKAUFEN.

MANUALE D'USO

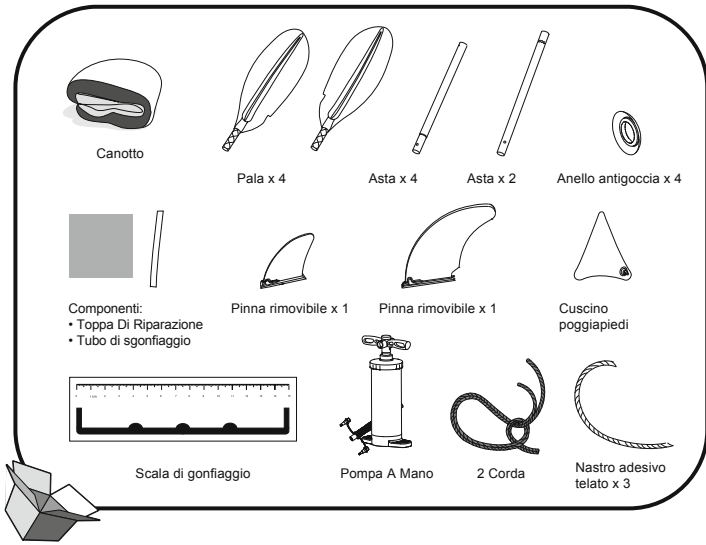

AVVERTENZA: Per evitare danni alla barca e lesioni ai passeggeri, rispettare i dati riportati sulla targhetta del produttore.

Specifiche tecniche

Articolo	Misura Da Gonfio	Pressione di esercizio	Max capacità di carico	Nr. max di persone
65132	3.81 m x 1.00 m (12'6" x 3'9")	0.07 bar 1 psi	250 kg (551 lbs.)	3 adulti

AVVERTENZA ISTRUZIONI DI SICUREZZA IMPORTANTI

Seguire tutte le istruzioni di sicurezza e per l'uso. Se queste istruzioni non vengono rispettate, la barca potrebbe capovolgersi o esplodere e le persone che la stanno utilizzando correrebbero il rischio di affogare.

- Rispettare il numero massimo di passeggeri indicato nelle istruzioni. Indipendentemente dal numero di persone a bordo, il peso totale di equipaggio e attrezzatura non deve mai superare il carico massimo consigliato. Utilizzare sempre le sedute e i sedili forniti.
- Quando si carica l'imbarcazione non superare mai il carico massimo consigliato. Durante il caricamento prestare particolare attenzione e verificare che i carichi siano distribuiti uniformemente, in modo da mantenere l'assetto previsto (il più possibile in piano). Evitare di posizionare pesi considerevoli nella parte alta.
NOTA: Il carico massimo consigliato si riferisce al peso di tutte le persone a bordo, di provviste ed effetti personali, di eventuali apparecchiature non incluse nella dotazione, merci (se presenti) e di tutti i liquidi di consumo (acqua, carburante, ecc.).
- Ogni volta che si utilizza l'imbarcazione è necessario verificare che i dispositivi di salvataggio come giubbini e ciambelle non siano danneggiati.
- Prima di ogni uso, controllare attentamente tutti i componenti dell'imbarcazione, inclusi camere ad aria, cordoni di sicurezza, remi e valvole per l'aria, assicurandosi che siano in buone condizioni e saldamente fissati. Eseguire immediatamente le riparazioni in caso di danni.
- Secchi, palette per acqua e pompe devono essere sempre tenuti a portata di mano in caso di perdita d'aria o quando il prodotto imbarca acqua.
- Quando l'imbarcazione è in movimento, tutti i passeggeri devono rimanere sempre seduti per evitare cadute in acqua. Mantenere bilanciata l'imbarcazione. La distribuzione non uniforme del peso delle persone o dei carichi può causare il capovolgimento e l'affondamento della barca.
- Utilizzare il gommoni in acque protette, entro 300 metri dalla riva. Prestare particolare attenzione a fattori naturali quali vento, acque basse e maree. **FARE ATTENZIONE AI VENTI E ALLE CORRENTI AL LARGO. Indossare sempre un giubbotto salvagente!**
- Potrebbe essere necessario gonfiare completamente l'altra camera per evitare l'affondamento.
- Quando si sbarca sulla riva, fare attenzione agli oggetti appuntiti e affilati quali rocce, parti in cemento, conchiglie e pezzi di vetro che possono forare l'imbarcazione. Evitare di trascinare l'imbarcazione su superfici aspre.
- L'imbarcazione è progettata per l'utilizzo in spiaggia per brevi navigazioni a corto raggio.
- Prestare attenzione agli effetti potenzialmente dannosi di liquidi, quali acido per batterie, olio o benzina, che potrebbero danneggiare l'imbarcazione.
- Gonfiare il prodotto seguendo la numerazione delle camere d'aria; rispettare la pressione nominale per evitare il sovrangonfiaggio o l'esplosione della barca. Il mancato rispetto dei dati indicati sulla targhetta della capacità potrebbe causare il danneggiamento e l'eventuale rovesciamento dell'imbarcazione, con conseguente rischio di annegamento dei passeggeri.
- È importante sapere come guidare un canotto. Informarsi sul posto per ulteriori informazioni e/o corsi di nautica, nonché sulle normative locali e sui pericoli legati alla navigazione e/o alle attività acquatiche.

CONSERVARE QUESTE ISTRUZIONI

ASSEMBLAGGIO DELL'IMBARCAZIONE NON UTILIZZARE MAI COMPRESSORI O POMPE AD ALTA PRESSIONE PER GONFIARE IL PRODOTTO; UNA PRESSIONE DELL'ARIA ECCESSIVA POTREBBE DANNEGGIARE IL GONFIABILE.

- Stendere l'imbarcazione su una superficie piana.
- Montare la pinna rimovibile sulla parte inferiore dell'imbarcazione (Fig. 1). La curvatura della pinna deve essere rivolta verso la parte posteriore dell'imbarcazione.

NOTA: Montare e smontare la pinna quando l'imbarcazione è sgonfia.

NOTA: Per evitare di danneggiare la pinna rimovibile, non adoperare il prodotto in acque poco profonde.

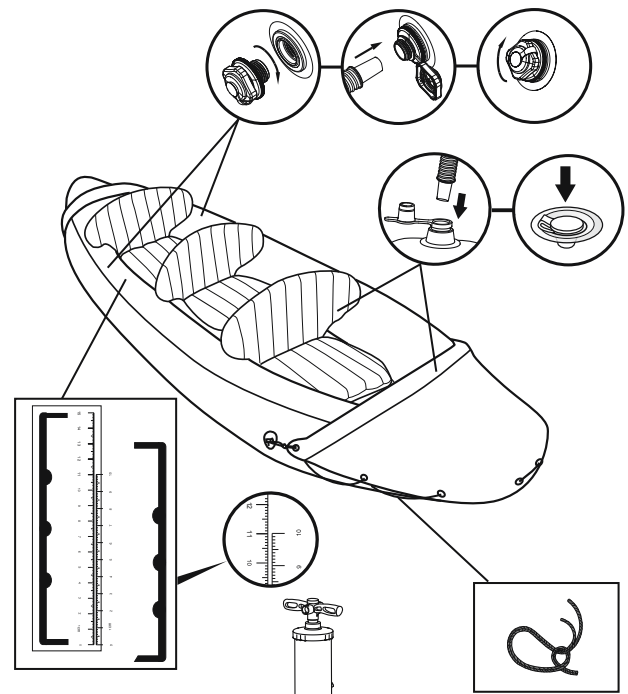
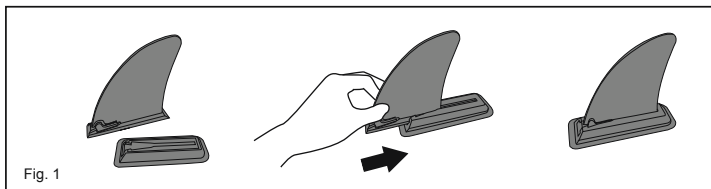

- Gonfiare le camere d'aria con la pompa MANUALE.

Il prodotto è dotato di una scala di gonfiaggio.

Gonfiare il prodotto fino a quando il livello della scala stampata coincide con quello della scala fornita (fare riferimento alla tabella e all'illustrazione seguente).

Attenzione: Se il gonfiaggio dell'imbarcazione è insufficiente o eccessivo, l'imbarcazione non è sicura. Prima di utilizzare l'imbarcazione, è preferibile controllare sempre la pressione di gonfiaggio. Se si utilizza un altro manometro, la pressione dell'imbarcazione non deve superare i valori indicati sulla targhetta del produttore.

- Non poggiare oggetti sull'imbarcazione durante il gonfiaggio.
- Gonfiare la camera d'aria inferiore e gli altri accessori (ad esempio la seduta) fino a quando la camera d'aria diventa rigida MA NON troppo dura.
- L'esposizione prolungata al sole può ridurre la durata della vostra barca. Sugeriamo di non lasciare le barche alla luce diretta del sole per più di 1 ora dopo l'uso.

Prodotto n.	Dimensioni prodotto gonfiato	Dimensioni in scala	
		Gonfiato	Sgonfio
65132	3.81 m x 1.00 m (12'6" x 3'9")	5 cm / 10 cm	5.3 cm / 11.3 cm

Montaggio della seduta e del poggiatesta

Fissare la fascia al sedile e legarla all'imbarcazione. Gonfiare il poggiatesta e posizionarlo nella parte anteriore della barca, assicurandosi che gli occupant possano muovere liberamente i piedi in caso di capovolgimento.

Installazione dei remi

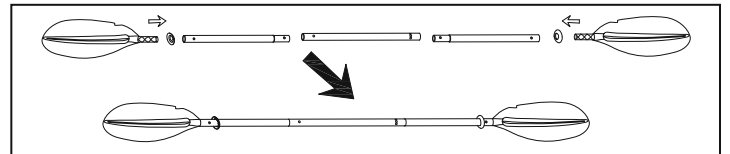

NOTA: Le immagini sono solo a scopo illustrativo e potrebbero non corrispondere a quelle del prodotto.

Conservazione

- Conservare tutti gli accessori per usi futuri.
- Pulire con cura l'imbarcazione con acqua pulita e un detergente non aggressivo.
Nota: Non utilizzare acetone, acido e/o soluzioni alcaline.
- Asciugare delicatamente tutte le superfici con un panno.
Nota: Non lasciare asciugare il prodotto sotto la luce solare diretta. Non asciugare l'imbarcazione con elettrodomestici (ad es. soffiatori elettrici), altrimenti il prodotto potrebbe danneggiarsi e durare di meno.
- Sgonfiare le camere d'aria del guscio. Sgonfiare tutte le camere d'aria del guscio contemporaneamente in modo che la pressione dell'aria si riduca costantemente in In tal modo si evitano danni alle strutture interne dell'imbarcazione. Sgonfiare, poi, il pavimento e la seduta.
- Piegare l'imbarcazione dalla parte anteriore alla parte posteriore per rimuovere altra aria. Per svuotare l'aria rimanente è possibile adoperare anche una pompa.

Riparazione

- I piccoli fori devono essere riparati seguendo le istruzioni riportate sul patch di riparazione.
- Se il foro è troppo grande per la riparazione con la toppa in dotazione, acquistare un kit di riparazione Bestway o inviare l'imbarcazione a un'officina specializzata.

Registrazione (Solo per clienti di Stati Uniti e Canada)

Per registrare il canotto sul sito www.bestwaycorp.com/support sono necessari il numero di identificazione dello scafo (riportato nella parte inferiore dell'etichetta relativa alla portata applicata sul canotto). Il certificato di origine può essere richiesto sul sito www.bestwaycorp.com/support oppure inviando una e-mail all'indirizzo service@bestwaycorp.us.

CONSERVARE IL MANUALE IN UN LUOGO SICURO E CONSEGNARLO AL NUOVO PROPRIETARIO IN CASO DI VENDITA.

HANDLEIDING

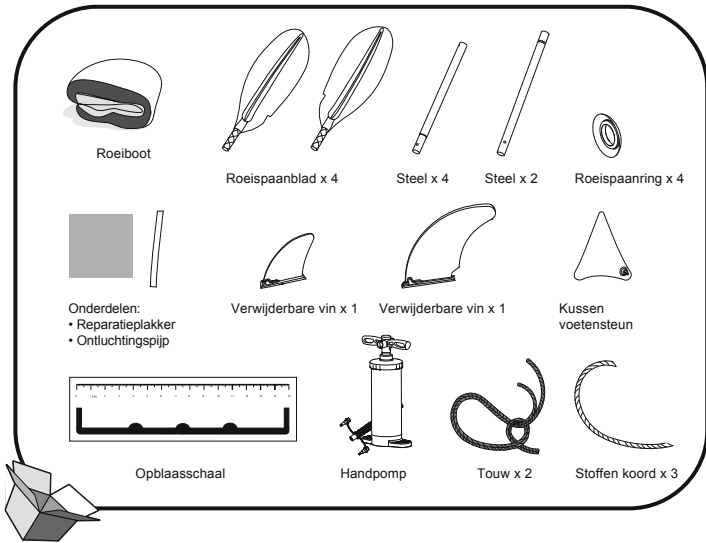

WAARSCHUWING: Om de boot niet te beschadigen en de inzittenden niet te verwonden, gelieve de gegevens aangeduid op het plaatje van de fabrikant niet te overschrijden.

Technische Kenmerken

Item	Opgeblazen Maat	Geadviseerde werkdruk	Maximale laadcapaciteit	Maximaal aantal personen
65132	3,81 m x 1,00 m (12'6" x 39")	0,07 bar 1 psi	250 kg (551 pond.)	3 volwassenen

WAARSCHUWING BELANGRIJKE VEILIGHEIDSVOORSCHRIFTEN

Volg alle Veiligheidsvoorschriften en Gebruiksaanwijzingen. Als u dit niet doet, kan dit leiden tot overbelasting, ontploffen van de boot en verdrinking.

- Overschrijdt het maximaal toegelaten aantal inzittenden niet. Ongeacht het aantal personen aan boord, moet het total gewicht van de personen en uitrustingen nooit meer bedragen dan de maximaal aanbevolen last. Gebruik altijd de zittingen / zitplaatsen die voorzien zijn.
- Bij het laden van het vaartuig mag de maximaal aanbevolen last niet overschreden worden: Laad het vaartuig voorzichtig en verdeel het gewicht zodat de boot het evenwicht niet verliest. Zware gewichten worden het best niet rechtopstaand geplaatst.
OPMERKING: De maximaal aanbevolen last behelst het gewicht van alle personen aan boord, de provies en persoonlijke bezittingen, alle uitrustingen die niet begrepen zijn in de massa van het vaartuig, cargo (indien aanwezig) en alle consumables zoals water, brandstof, enz.
- Wanneer de boot gebruikt wordt, moeten de veiligheidsinrichtingen zoals zwemvesten en boeien vooraf gecontroleerd worden en altijd gebruikt worden.
- Vóór elk gebruik worden alle onderdelen van de boot grondig nagekeken, inclusief de luchtkamers, de grijptouwen, de roeispanen en luchtkleppen, om erover te waken dat alles in goede conditie verkeert en stevig vast zit. Voer de nodige reparaties uit wanneer u schade vaststelt.
- Emmers, waterschoppen en luchtpompen moeten altijd beschikbaar zijn in geval van een luchttek of wanneer de boot water opneemt.
- Wanneer de boot in beweging is, moeten alle inzittenden blijven zitten om niet in het water te vallen. Houd de boot in evenwicht. Een ongelijke verdeling van de personen of lasten in de boot kan de boot doen kantelen en zal leiden tot verdrinking.
- Gebruik de boot in gebieden met beschermde kust, tot 300m (984 voet). Let op natuurlijke factoren zoals de wind, vloedwater en getijdgevolgen. **LET OP VOOR AFLANDIGE WINDSTOTEN EN STROMINGEN. Draag altijd een veiligheidsvest!**
- Kan het noodzakelijk zijn de overige kamers wat meer op te blazen om te voorkomen dat de boot gaat zinken.
- Scherpe en ruwe voorwerpen zoals rotsen, cement, schelpen, glas enz. kunnen de boot doorboren. Om schade te voorkomen, de boot niet slepen over ruwe oppervlakken.
- De boot is bedoeld voor gebruik op het strand, voor korte tochten en korte afstanden.
- Wees u bewust van de potentieel schadelijke effecten van zulke vloeistoffen als batterijzuur, olie en benzine. De vloeistoffen kunnen uw boot beschadigen.
- Blaas op volgens de genummerde luchtkamers en nominale waarde aangegeven op de boot, want als te veel opgeblazen wordt kan de boot ontploffen. Overschrijding van de hoeveelheden die op het typeplaatje staan aangegeven kan leiden tot beschadiging, kapseizen en zinken.
- Raak vertrouwd met het gebruik van een boot. Controleer in uw buurt of een opleiding nodig is. Informeer uzelf over plaatselijke regels en gevaren verbonden met varen en/of andere wateractiviteiten.

BEWAAR DEZE INSTRUCTIES

MONTAGE VAN DE BOOT

GEbruik NOOIT HOGEDRUKLUCHT VOOR HET OPPOMPEN VAN OPBLAASPRODUCTEN, UW PRODUCT KAN DAARDOOR BESCHADIGEN.

- Spread de boot uit op een vlakke ondergrond.
- Monteer de verwijderbare vin aan de onderkant van de boot (Fig.1). Zorg ervoor dat de kromming van de vin naar de achterkant van de boot gericht is.

OPMERKING: Monteer de vin voor het opblazen en verwijder ook na het leeglopen.

OPMERKING: Om schade aan de verwijderbare vin te vermijden, ga niet in ondiep water.

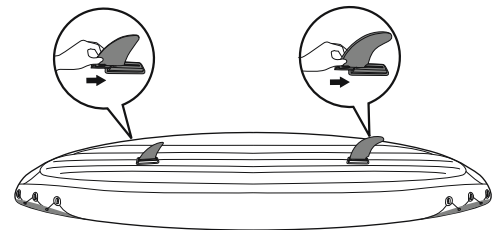
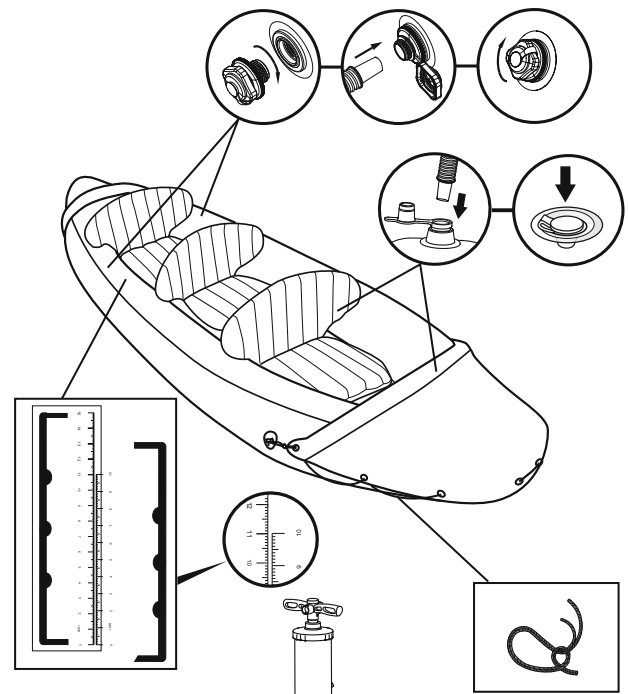
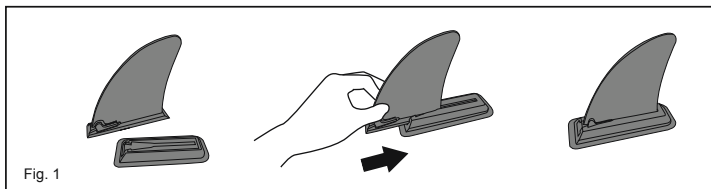

- Blaas de luchtkamers met een MANUELE luchtpomp op. Er wordt een opblaaschaal geleverd bij het product. Blaas het product op tot de gedrukte schaal opgeblazen is tot hetzelfde niveau als de bijgeleverde schaal. (zie de onderstaande tabel en illustratie)
- Let op:** Te weinig of te veel opblazen van de boot kan resulteren in veiligheidsgevaren. Het is beter om de druk van de boot vóór elk gebruik te testen. Als u een andere manometer gebruikt, zou de bootdruk niet hoger mogen zijn dan de gegevens vermeld op het typeplaatje van de fabrikant.
- Tijdens het opblazen nooit op de boot staan of voorwerpen erop zetten.
- Blaas de onderste kamer en andere accessoires zoals het zijte op tot ze stijf zijn bij aanraking maar NIET hard.
- Een langdurige blootstelling aan de zon kan de levensduur van uw boot verkorten. We raden aan om boten niet langer dan 1 uur na gebruik in direct zonlicht te laten liggen.

Artikel	Opgepompte afmetingen product	Afgebeelde schaal	
		Niet-opgepompte afmetingen	Opgepompte afmetingen
65132	3,81 m x 1,00 m (12'6" x 39")	5 cm / 10 cm	5,3 cm / 11,3 cm

Montage van zijte en voetsteun

Monteer de band aan het zijte en maak vast aan de boot.

Plaats de opgeblazen voetsteun vooraan in de boot. Zorg ervoor dat de voetsteun de voeten van de inzittenden niet hindert in geval de boot kantelt.

Installatie Roerispanen

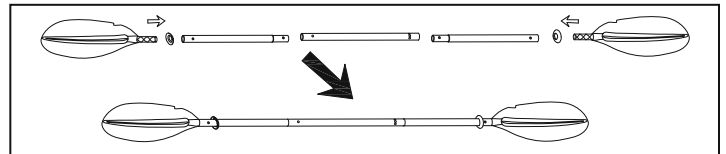

OPM.: Tekeningen louter voor illustratieve doeleinden. Weerspiegelt mogelijk niet het actuele product.

Opslag

- Bewaar alle accessoires voor toekomstig gebruik.
- Reinig de boot zorgvuldig met een zachte zeep en proper water.
OPMERKING: Gebruik geen aceton, zuur en/of alkalische oplossingen.
- Gebruik een doek om zachtjes alle oppervlakken te drogen.
OPMERKING: Laat het product niet in direct zonlicht drogen. Ook nooit drogen met apparatuur zoals elektrische blazers. Dit kan schade veroorzaken aan de levensduur van de boot verkorten.
- Laat de kamers van de romp leeglopen. Laat alle kamers van de romp tegelijkertijd leeglopen zodat de luchtdruk gelijkmatig daalt. Dit voorkomt schade aan de binnenste structuren van de boot. Laat vervolgens de lucht leeglopen uit de bodem en het zijte.
- Vouw de boot van de voorkant naar de achterkant om de extra lucht te verwijderen. U kunt ook een pomp gebruiken om de resterende lucht te verwijderen.

Reparaties

- Als er een klein gaatje zit, repareer dit dan volgens de instructies over reparatiepatch.
- Als het gat te groot is om gerepareerd te worden met de bijgeleverde plakker, schaf dan een Bestway reparatieset aan, of stuur de boot naar een speciaalzaak om hem te laten repareren.

Registratie (Alleen voor klanten uit VS/Canada)

Indien u uw boot moet registreren, noteer dan het Hull Identification Number van de boot en de modelnaam en ga naar de website www.bestwaycorp.com/support om uw Certificate of Origin te verkrijgen. U kunt ook een e-mail sturen naar service@bestwaycorp.us voor dit Certificate of Origin.

BEWAAR DEZE HANDLEIDING OP EEN VEILIGE PLAATS EN OVERHANDIG HEM AAN DE NIEUWE EIGENAAR INDIEN DE BOOT DOORVERKOCHT WORDT.

MANUAL DE INSTRUCCIONES

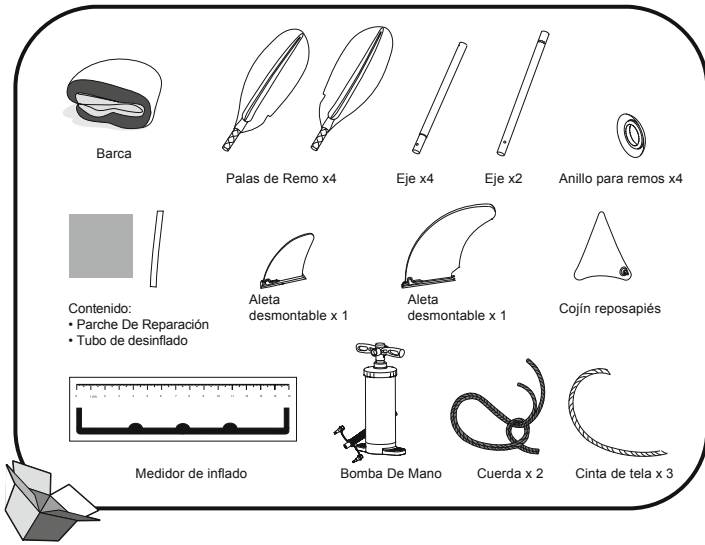

ADVERTENCIA: Para evitar daños en la barca y heridas a los pasajeros, no supere los datos incluidos en la chapa del fabricante.

Especificaciones técnicas

Artículo	Tamaño Inflado	Presión de funcionamiento recomendada	Capacidad de carga máxima	Número máximo de personas
65132	3.81 m x 1.00 m (12'6" x 39")	0.07 bar 1 psi	250 kg (551 lbs.)	3 Adultos

ADVERTENCIA INSTRUCCIONES DE SEGURIDAD IMPORTANTES

Siga las instrucciones de seguridad y funcionamiento. Si no sigue estas instrucciones, puede hacer que la barca se vuelque, explote, y se produzca un ahogamiento.

- No supere el número máximo de personas recomendado. Sea cual sea el número de personas a bordo, el peso total de las personas y el equipamiento nunca debe superar la carga máxima recomendada. Use siempre los asientos y los espacios para sentarse provistos.
- Al cargar la embarcación, no supere nunca la carga máxima recomendada. Cargue la barca con cuidado y distribuya las cargas adecuadamente para mantener el diseño de equilibrado (más o menos nivelado). Evite situar las cargas pesadas arriba.
NOTA: La carga máxima recomendada incluye el peso de todas las personas a bordo, las provisiones y los efectos personales, cualquier equipo no incluido en la masa de la embarcación, la carga (si procede) y todos los líquidos consumibles (agua, combustible, etc.).
- Al usar la barca, los dispositivos de seguridad como los chalecos salvavidas y las boyas deben ser revisados y usados en todo momento.
- Antes de usar la barca, revise cuidadosamente los componentes de la barca incluyendo las cámaras de aire, las cuerdas de sujeción, los remos, y las válvulas de aire para asegurarse de que todos los elementos están en buenas condiciones y bien ajustados. Por favor, pare para efectuar las reparaciones necesarias si detecta algún daño.
- Los cubos, las palas para el agua y las bombas de aire deben estar siempre al alcance de la mano en caso de pérdida de aire o si entra agua en la barca.
- Cuando la barca esté en movimiento, todos los pasajeros deben permanecer sentados para evitar caer al agua. Mantenga la barca equilibrada. Una distribución no equilibrada de las personas o la carga puede hacer que ésta se vuelque y provocar un ahogamiento.
- Utilice la barca únicamente en zonas costeras protegidas, y hasta una distancia de 300 m (984 pies). Preste atención a factores naturales, como el viento, la marea y las olas. **PRESTE ATENCIÓN AL VIENTO Y LAS CORRIENTES SUBMARINAS. ¡Utilice un salvavidas en todo momento!**
- Puede ser necesario hinchar la otra cámara de aire para evitar que la barca se hunda.
- Tenga cuidado al ir a la orilla. Los objetos afilados y duros, como rocas, cemento, conchas, vidrio, etc. pueden pinchar la barca. Para evitar daños no arrastre la barca sobre superficies duras.
- Solo para usos recreativos en la playa o para trayectos cortos y breves.
- Además, limpie el material de la barca inmediatamente si cae combustible en la superficie de la barca. Líquidos como ácido de batería, aceite o petróleo pueden dañar su embarcación.
- Hinche de acuerdo con la numeración de las cámaras de aire y presión nominal en la barca, o provocará un hinchado excesivo de la barca y una explosión de la misma. Superar los datos proporcionados en la placa de capacidad puede causar que la embarcación se dañe, vuelque, con el consiguiente riesgo de inmersión y ahogo.
- Aprenda cómo hacer funcionar una barca. Compruebe en su área local cuáles son los puntos de información o formación si es necesario. Infórmese sobre las reglamentaciones locales y los peligros relacionados con la navegación y otras actividades en el agua.

CONSERVE ESTAS INSTRUCCIONES

MONTAJE DE LA EMBARCACIÓN

NUNCA USE AIRE A ALTA PRESIÓN PARA HINCHAR LOS INFLABLES, ESTO PUEDE DAÑAR SU PRODUCTO.

- Coloque la barca sobre un terreno nivelado.
- Monte la aleta desmontable en la parte inferior de la barca (Fig.1). Asegúrese de que la curvatura de la aleta quede orientada hacia la parte de atrás de la barca.

NOTA: Monte la aleta antes de inflar el producto y desmóntela después de desinflarlo.

NOTA: Para evitar daños en la aleta desmontable, no debe utilizarse en aguas poco profundas.

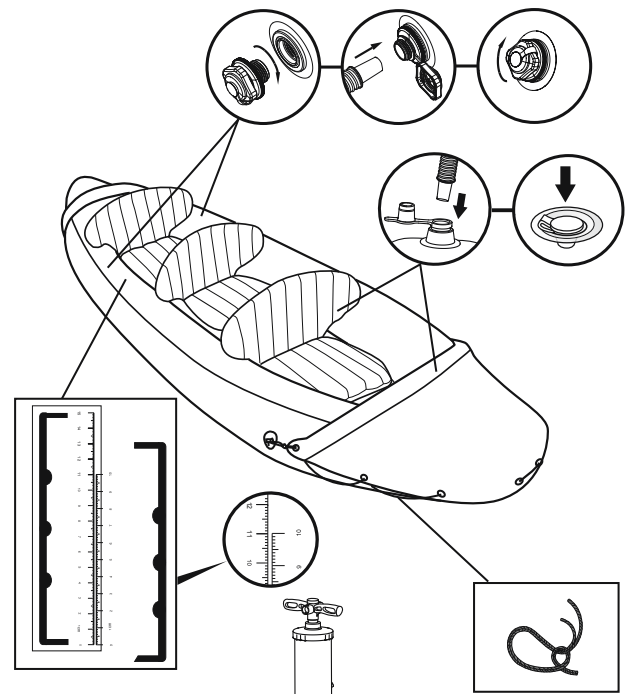
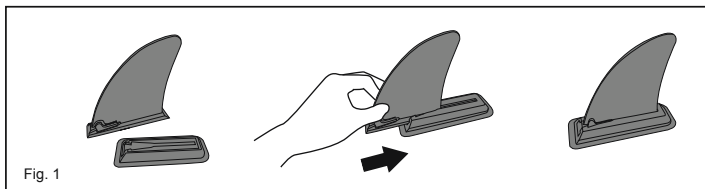

• Infile las cámaras de aire con una bomba de aire MANUAL.

Se incluye un medidor de inflado con el producto.

Infile el producto hasta que en la escala impresa se indique el mismo nivel que en el medidor suministrado. (consulte la tabla y la ilustración correspondientes).

Advertencia: Inflar la embarcación en exceso o por defecto puede provocar riesgos a la seguridad. Se recomienda comprobar siempre la presión de la embarcación antes de cada uso. Si utiliza otro medidor de presión, la presión de la embarcación no debería ser superior a los datos indicados en la placa del fabricante.

• No se coloque de pie sobre la embarcación durante el inflado, ni apoye objetos sobre ella.

• Infile la cámara inferior y otros accesorios, como el asiento, hasta que quede firme al tacto pero no DURO.

• La exposición prolongada al sol puede acortar la vida útil de su bote. Sugerimos no dejar los barcos a la luz solar directa durante más de 1 hora después de su uso.

Referencia	Medidas del product inflado	Escala impresa	
		Tamaño desinflado	Tamaño inflado
65132	3.81 m x 1.00 m (12'6" x 39")	5 cm / 10 cm	5.3 cm / 11.3 cm

Montaje de asiento y reposapiés

Monte la correa en el asiento y atelo al barco.

Ponga el reposapiés hinchado en la parte delantera de la barca, asegúrese de que el reposapiés no supone una molestia para los pies de los ocupantes si la barca zozobra.

Instalación de los remos

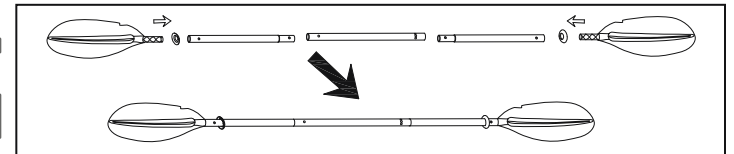

NOTA: Los diseños se han realizado solo como ilustración. Pueden no reflejar el producto real.

Almacenamiento

- Conserve todos los accesorios para un uso futuro.
- Limpie con cuidado la embarcación usando un jabón neutro con agua limpia.
Nota: No use acetona, ácido ni soluciones alcalinas.
- Utilice un paño para secar con cuidado todas las superficies.
Nota: No ponga el producto a secar al sol. Asimismo, no seque el equipo con secadores eléctricos. Esto podría causar daños y acortar la vida útil del barco.
- Desinfe las cámaras del casco. Desinfe todas las cámaras del casco al mismo tiempo para que la presión del aire se reduzca de manera simultánea. Así evitará daños en las estructuras internas de la embarcación. A continuación, desinfe el suelo y el asiento.
- Piegue la embarcación de adelante hacia atrás para eliminar todos los restos de aire. También puede utilizar una bomba para extraer los restos de aire.

Reparación

- Si detecta un pequeño pinchazo, proceda a repararlo siguiendo las instrucciones indicadas en el parche de reparación.
- Si el orificio es demasiado grande para ser reparado con el parche incluido, compre un kit de reparación Bestway o envíe el barco a reparar a un establecimiento especializado.

Registro (Solo para clientes en EE.UU./Canadá)

Si necesita registrar la barca, busque el número de identificación del casco de la barca y el nombre del modelo y visite www.bestwaycorp.com/support para obtener el Certificado de origen, o envíe un mensaje de correo electrónico a service@bestwaycorp.us para obtener el Certificado de origen.

GUARDE ESTE MANUAL EN UN LUGAR SEGURO, Y ENTREGUELO AL SIGUIENTE PROPIETARIO SI VENDE LA BARCA.

BRUGERMANUAL

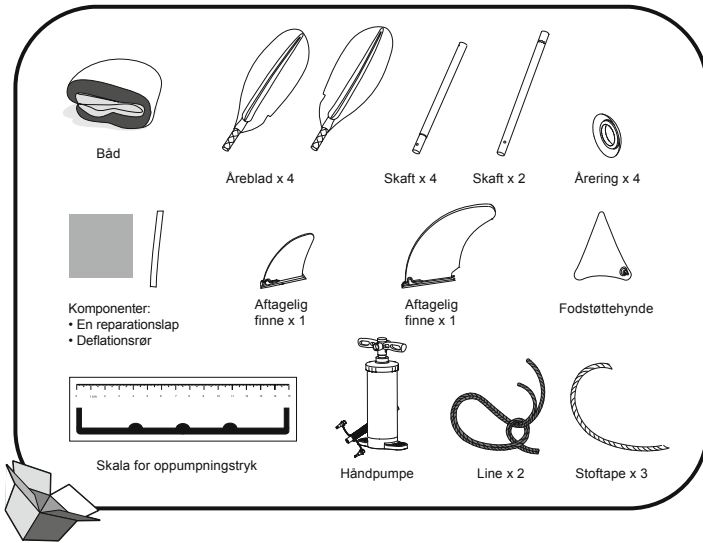

ADVARSEL: Undgå skader på båd og passagerer ved ikke at overskride de data, der står på mærkepladen.

Tekniske specifikationer

Vare	Størrelse i oppustet tilstand	Anbefalet arbejdstryk	Maks. belastningsevne	Maks. belastningsevne
65132	3,81 m x 1,00 m (12'6" x 39")	0,07 bar 1 psi	250 kg (551 lbs.)	3 voksne

ADVARSEL VIGTIGE SIKKERHEDSINSTRUKSER

Følg alle sikkerheds- og driftsinstruktioner. Hvis du ikke følger disse instruktioner, kan det forårsage væltning, eksplosion med drukning til følge.

1. Anvend ikke båden med flere end det maksimalt anbefalede antal personer. Uansat antallet af personer om bord må den samlede vægt af personer og udstyr aldrig overstige den maksimalt anbefalede belastning. Anvend altid sæderne / siddepladserne.
2. Overstig aldrig den maksimalt anbefalede belastning, når båden lastes: Last altid båden omhyggeligt og fordel lasten hensigtsmæssigt for at opretholde trimmet (omtrentligt niveau). Undgå at placere tunge ting højt oppe.
BEMÆRK: Den maksimalt anbefalede belastning inkluderer vægten af alle personer ombord, al proviant og personlige effekter, alt udstyr, der ikke er inkluderet i det lette fartøjs egenvægt, fragt (om nogen) og alle forbrugsvarer (vand, benzin og lignende).
3. Når du bruger båden, skal det livreddende udstyr såsom redningsveste og bøjler være præ-inspiceret og bruges på alle tidspunkter.
4. Gennemgå omhyggeligt, før hvert brug, alle bådens komponenter, inklusive luftkamre, gribereb, årer og luftventiler for at sikre, at alt er i god stand og korrekt sikret. Stands venligst for reparation, hvis du finder en beskadigelse.
5. Spande, vandoser og luftpumper skal altid være tilgængelige i tilfælde af luftlækage, eller hvis båden tager vand ind.
6. Når båden er i bevægelse, skal alle passagerer altid forblive siddende for at undgå at falde overbord. Hold balance i båden. Ubalance i personfordeling eller last kan få båden til at vælte og forårsage drukning.
7. Brug fartøjet i indelukket vand op til 300 m (984 fod). Vær forsigtig med naturlige faktorer såsom vind, tidevand og flodbølger. **VÆR OPMÆRKSOM PÅ FRALANDSVIND OG STRØM. Brug altid redningsvest!**
8. Hvis et kammer punkterer, mens båden er i vandet, kan det være nødvendigt at pumpe det andet kammer helt op for at forhindre båden i at synke.
9. Vær forsigtig, når den lander på kysten. Skarpe og ru genstande, såsom sten, beton, skaller, glas m.v. kan punktere båden. For at undgå beskadigelse træk ikke båden over ru overflader.
10. Båden er beregnet til strandbrug og korttidssejlsads over korte afstande.
11. Vær opmærksom på de potentielle skadelige virkninger af væsker fra batterisyre, olie og benzin. Væskerne kan beskadige din båd.
12. Pump op i henhold til de nummererede luftkamre og det anbefalede tryk, da det ellers kan forårsage overoppumpning og eksplosion. Overskridelse af de på kapacitetsmærkatet angivne data kan forårsage at båden beskadiges eller vælter, hvilket kan føre til drukning.
13. Vid hvordan du skal sejle en båd. Kontrollér i lokalområdet for oplysninger og/eller nødvendig uddannelse. Lær den lokale lovgivning og de farer, der er relateret til at sejle og/eller udøve andre vandaktiviteter.

GEM DENNE VEJLEDNING

SAMLING AF BÅDEN

BRUG ALDRIG TRYKLUF TIL AT PUMPE OPPUSTELIGT UDSTYR OP. DETTE KAN BESKADIGE PRODUKTET.

1. Læg båden ud på et plant underlag.
2. Fastgør den aftagelige finne til bunden af båden (Fig. 1). Sørg for, at finnens krumning peger mod bagenden af båden.

BEMÆRK: Fastgør finnen før oppustningen og tag den også af, når luften er lukket ud.

BEMÆRK: For at undgå skader på den aftagelige finne må du ikke sejle ind på lavt vand.

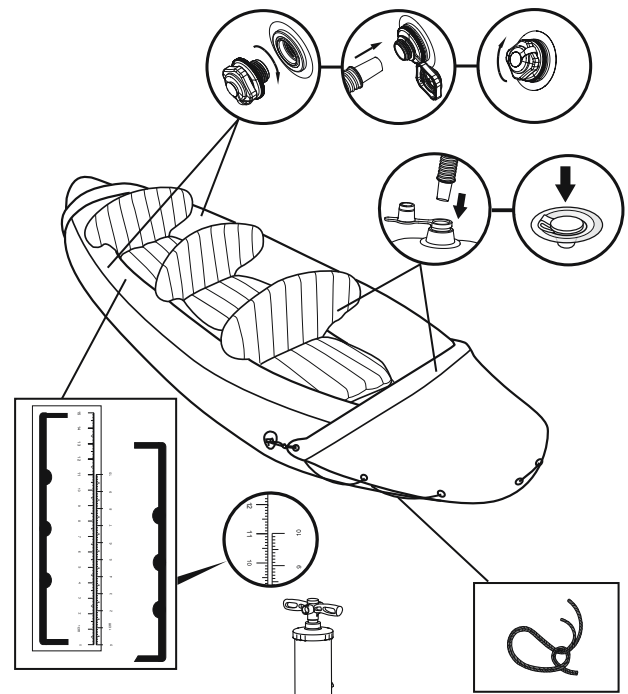
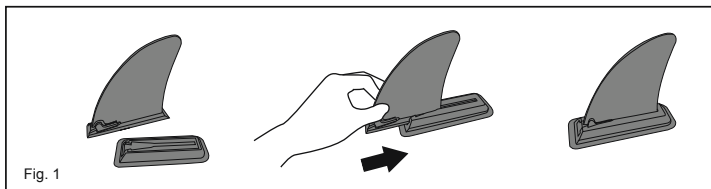

- Oppump luftkamrene med en HÅNDBETJENT luftpumpe. En oppumpningsskala leveres sammen med produktet. Pump produktet op, indtil den trykte skala på båden er pumpet op til samme størrelse som den medfølgende skala. (se skema og illustration nedenfor)
- **Forsigtig:** Utlustrækkelig eller for hård oppumpning af båden kan medføre sikkerhedsrisici. Det er bedst at kontrollere lufttrykket i båden for hver anvendelse. Hvis du anvender en anden trykmåler, bør bådens tryk ikke være mere end angivet i dataene anført på produktpladen.
- Stil eller læn aldrig genstande op mod båden under oppumpningen.
- Oppump de nederste kamre og andet tilbehør, såsom sæder til de fæles faste, men ALDRIG hårde.
- Længere tids udsættelse for sollys kan forkorte bådens levetid. Vi tilråder, at du ikke efterlader båden i direkte sollys i mere end 1 time efter brug.

Vare	Størrelse i oppustet tilstand	Trykt skala	
		Størrelse i tømt tilstand	Størrelse i oppustet tilstand
65132	3,81 m x 1,00 m (12'6" x 39")	5 cm / 10 cm	5,3 cm / 11,3 cm

Sæde og fodhviler

Fastgør remmen til sædet og bind den til båden.

Sæt den oppustede fodhviler foran i båden, sørg for at den ikke griber fat i passagerernes fødder i tilfælde af en kærtring.

Montering af årer

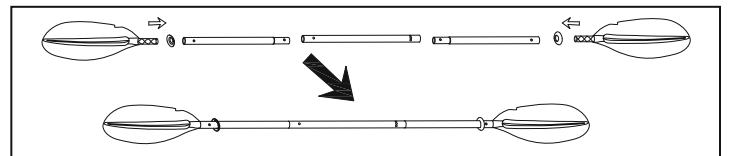

BEMÆRK: Alle tegninger er udelukkende til illustrationsbrug. De giver eventuelt ikke det aktuelle produkt.

Opbevaring

1. Opbevar alt tilbehør til senere brug.
2. Rengør omhyggeligt båden med mild sæbe og rent vand.
Bemærk: Anvend ikke acetone, syre og/eller basiske opløsninger.
3. Brug en tør klud til let aftørring af alle overflader.
Bemærk: Tør ikke produktet i direkte sollys. Tør heller aldrig udstyret med elektriske varmeblæser. Dette kan beskadige båden og forkorte dens levetid.
4. Luk luften ud af skrogets kamre. Luk luften ud af alle kamre samtidigt, så lufttrykket falder samtidigt. Dette vil forhindre, at der opstår beskadigelse af bådens indre struktur. Luk derefter luften ud af bund og sæde.
5. Fold båden sammen fra forende mod bagende for at fjerne tilbageværende luft. Du kan også anvende en pumpe til at suge resterende luft ud.

Reparation

1. Hvis der findes en mindre punktering, reparer ifølge instruktionen med reparationslappen.
2. Hvis huller er for store til at blive repareret med den medleverede lap, køb et Bestway reparationskit eller send båden til en ekspert for reparation.

Registrering (Kun for amerikanske/canadiske kunder)

Hvis du har brug for at registrere din båd, bedes du venligst have bådens skrogs identifikationsnummer, samt model og navn klar, og herefter gå til www.bestwaycorp.com/support for at få dit oprindelsescertifikat, eller du kan sende en e-mail til service@bestwaycorp.us for at få et oprindelsescertifikat.

OPBEVAR VENLIGST DENNE BRUGSANVISNING PÅ ET SIKKERT STED OG GIV DEN VIDERE TIL DEN NYE EJER, HVIS DU SÆLGER BÅDEN.

MANUAL DO USUÁRIO

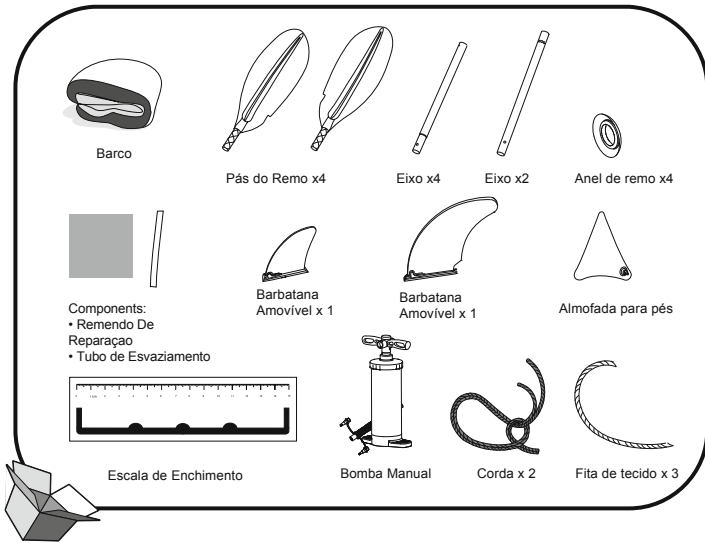

ATENÇÃO: Para evitar danos ao barco e aos passageiros, por favor não exceda os dados indicados na placa do construtor.

Especificações Técnicas

Artigo	Tamanho Inflado	Pressão de trabalho recomendada	Capacidade de carga máxima	Número máximo de pessoas
65132	3.81 m x 1.00 m (12'6" x 39")	0.07 bar 1 psi	250 kg (551 lbs.)	3 Adultos

ATENÇÃO INSTRUÇÕES DE SEGURANÇA IMPORTANTES

Siga todas as Instruções de Segurança e Funcionamento. Se você não seguir estas instruções, isto pode causar viragem, explosão do barco e inclusive afogamento.

- Não exceda o número máximo recomendado de pessoas. Independentemente do número de pessoas que estão a bordo, o peso total das pessoas e do equipamento não deve exceder a carga máxima recomendada. Utilize sempre os bancos / assentos disponíveis.
- Quando carrega a embarcação, nunca exceda a carga máxima recomendada: Carregue sempre a embarcação com cuidado e distribua as cargas adequadamente para manter a forma compensada (aproximadamente nivelada). Evite colocar grandes pesos em cima.
NOTA: A carga máxima recomendada inclui o peso de todas as pessoas a bordo, todas as provisões e bens pessoais, todo o equipamento que não está incluído na massa da embarcação, carga (se houver) e todo o tipo de líquidos consumíveis (água, combustível, etc.)
- Ao usar o barco, os dispositivos de salvamento como coletes salva-vidas e bóias devem ser previamente inspecionados constantemente.
- Antes de cada uso, inspecione cuidadosamente todos os componentes do barco, incluindo as câmaras de ar, as cordas de segurança, os remos e as válvulas de ar para garantir que tudo esteja em boas condições e no seu devido lugar. Conserte se for encontrado qualquer dano.
- Baldes, caçambas de água e bombas de ar devem estar sempre à disposição em caso de perda de ar ou se entrar água no barco.
- Quando o barco estiver em movimento, todos os passageiros devem permanecer sempre sentados para evitar cair fora do barco. Mantenha o barco equilibrado. Uma distribuição desequilibrada das pessoas ou da carga no barco podem causar viragem do barco e afogamento.
- Use o barco em zonas costeiras protegidas, até 300m (984 pés). Tenha atenção aos factores naturais tais como o vento, as marés e as ondas. **CUIDADO COM OS VENTOS COSTEIROS E CORRENTES. Use sempre um colete salva-vidas!**
- Pode ser necessário preencher totalmente a outra câmara para evitar que o barco vaze.
- Ao atracar em terra firme, carregue o barco. Objetos pontiagudos e duros como pedras, cimento, conchas, vidro, etc. podem furar o barco. Para evitar danos não arraste o barco em superfícies duras.
- O barco foi concebido apenas para uso na praia, para passeios de curta duração e curta distância.
- Tome atenção aos potenciais efeitos perigosos dos líquidos como ácido da bateria, petróleo, gasolina. Os líquidos podem danificar o seu barco.
- Encha de acordo com a câmara de ar numerada e à pressão nominal do barco, ou será causada inflação exagerada e explosão do barco. Ultrapassar os dados referidos na placa de capacidade poderá danificar a estrutura, dar origem ao seu capotamento e, posteriormente, afundamento.
- Saiba como operar uma embarcação. Obtenha mais informações e/ou formação, conforme o necessário. Informe-se sobre os regulamentos locais e sobre os perigos relacionados com a navegação e/ou outras actividades aquáticas.

GUARDE ESTAS INSTRUÇÕES

MONTAGEM DO BARCO

NUNCA USE AR DE ALTA PRESSÃO PARA INFLAR OS INFLÁVEIS, ISSO PODE DANIFICAR SEU PRODUTO.

- Estenda o barco em terreno plano.
- Monte a barbatana amovível no fundo do barco (Fig.1). Certifique-se que a curvatura da barbatana está apontada para a traseira do barco.

NOTA: Monte a barbatana antes do enchimento e também a desmonte depois do esvaziamento.

NOTA: Para evitar danos à barbatana amovível, não penetre em águas pouco profundas.

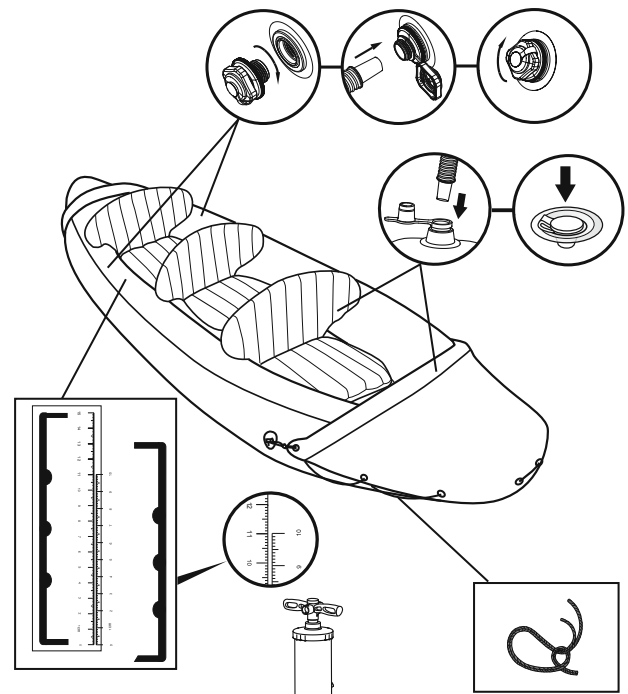
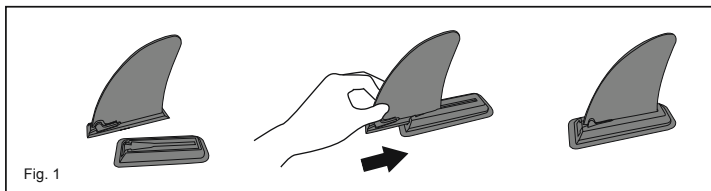

• Encha as câmaras de ar com uma bomba de ar MANUAL.

É fornecida uma escala de enchimento com o produto.

Encha o produto até que a escala impressa esteja carregada até ao mesmo nível do da escala fornecida. (consulte a Tabela e Ilustração abaixo)

Cuidado: O enchimento do barco em demasia ou a menos pode resultar em perigos de segurança. É melhor verificar a pressão do barco sempre antes da utilização. Caso utilize outro medidor de pressão a pressão do barco não deve ser superior aos dados fornecidos na etiqueta do fabricante.

• Nunca se posicione ou apoie objectos sobre o barco durante o enchimento.

• Encha a câmara inferior e outros acessórios tais como uma cadeira assim que esteja rígida ao toque mas NÃO dura.

• A exposição prolongada ao sol pode reduzir a vida útil do seu barco. Sugerimos não deixar os barcos sob luz solar direta por mais de 1 hora após o uso.

Referência	Tamanho Produto Insuflado	Escala Impressa	
		Tamanho desinflado	Tamanho inflado
65132	3.81 m x 1.00 m (12'6" x 39")	5 cm / 10 cm	5.3 cm / 11.3 cm

Montagem do assento e suporte para pés

Monte a correia no assento e prenda ao barco.

Coloque a pedana inflável na parte frontal do barco, certificando-se que a pedana não prenda o pé dos ocupantes em um caso de viragem.

Instalação dos remos

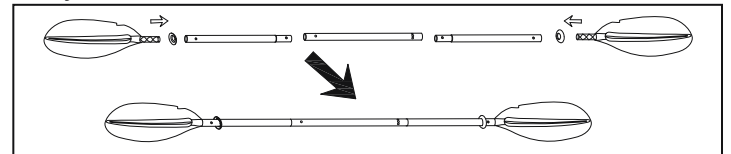

NOTA: Desenhos apenas para motivos de ilustração. Pode não representar o produto real.

Armazenamento

- Mantenha todos os acessórios para utilização futura.
- Limpe cuidadosamente o barco utilizando sabão suave com água limpa.

Nota: Não utilize acetona, ácido e/ou soluções alcalinas.

3. Use um pano para secar ligeiramente todas as superfícies.

Nota: Não seque o produto sob luz solar directa. Igualmente, nunca seque com equipamentos como sopradores elétricos. Caso o faça, isso danificará e reduzirá o tempo de vida útil do barco.

4. Esvazie as câmaras do casco. Esvazie as câmaras do casco ao mesmo tempo para que a pressão de ar desça igualmente. Isto irá evitar que ocorram danos nas estruturas internas do barco. De seguida esvazie o pavimento e o assento.

5. Dobre o barco da frente para trás para evitar ar adicional. Você também pode usar uma bomba para drenar o ar restante.

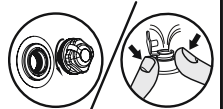

Conserto

1. Caso exista um pequeno orifício, repare-o de acordo com as instruções de do remendo de reparação.

2. Caso o orifício seja demasiado grande para ser reparado com o remendo fornecido, adquira um Kit de Reparação Bestway ou envie o barco para uma loja da especialidade para que procedam à reparação.

Registo (Somente para clientes dos EUA/Canadá)

Se precisar de registar o seu barco, por favor, tenha Número de Identificação do Casco do barco e o nome do modelo prontos e, em seguida, visite www.bestwaycorp.com/support para obter o seu Certificado de Origem, ou então pode enviar um email para service@bestwaycorp.us para o Certificado de Origem.

POR FAVOR, MANTENHA ESTE MANUAL NUM LOCAL SEGURO, E ENTREGUE-O AO NOVO PROPRIETÁRIO QUANDO VENDER A EMBARCAÇÃO.

ΕΓΧΕΙΡΙΔΙΟ ΙΔΙΟΚΤΗΤΗ

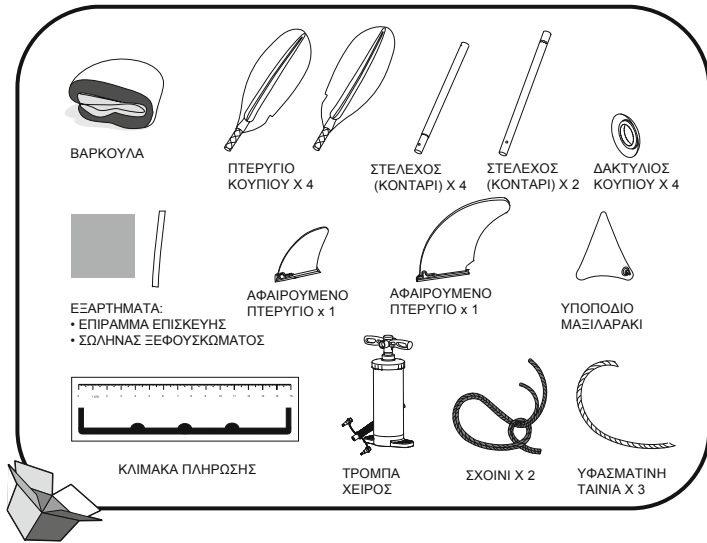

ΠΡΟΕΙΔΟΠΟΙΗΣΗ: ΓΙΑ ΤΗΝ ΑΠΟΦΥΓΗ ΒΛΑΒΗΣ ΣΤΗ ΒΑΡΚΑ ΚΑΙ ΤΡΑΥΜΑΤΙΣΜΟΥ ΤΩΝ ΕΠΙΒΑΤΩΝ, ΜΗΝ ΥΠΕΡΒΕΙΤΕ ΤΑ ΣΤΟΙΧΕΙΑ ΠΟΥ ΔΙΝΟΝΤΑΙ ΣΤΗΝ ΠΛΑΚΑ ΚΑΤΑΣΚΕΥΑΣΤΗ.

ΤΕΧΝΙΚΕΣ ΠΡΟΔΙΑΓΡΑΦΕΣ

ΑΡ. ΕΙΔΟΥΣ	ΜΕΓΕΘΟΣ ΟΤΑΝ ΕΙΝΑΙ ΦΟΥΣΚΩΜΕΝΟ	ΣΥΝΙΣΤΩΜΕΝΗ ΠΙΕΣΗ ΛΕΙΤΟΥΡΓΙΑΣ	ΙΚΑΝΟΤΗΤΑ ΜΕΓΙΣΤΟΥ ΦΟΡΤΙΟΥ	ΜΕΓΙΣΤΟΣ ΑΡΙΘΜΟΣ ΑΤΟΜΩΝ
65132	3.81 μ. x 1.00 μ. (12'6" x 39")	0.07 bar 1 psi	250 ΚΙΛΑ (551 ΛΙΒΡΕΣ)	3 ΕΝΗΛΙΚΕΣ

ΠΡΟΕΙΔΟΠΟΙΗΣΗ ΣΗΜΑΝΤΙΚΕΣ ΟΔΗΓΙΕΣ ΑΣΦΑΛΕΙΑΣ

- ΑΚΟΥΛΟΥΘΗΣΤΕ ΟΛΕΣ ΤΙΣ ΟΔΗΓΙΕΣ ΑΣΦΑΛΕΙΑΣ ΚΑΙ ΤΙΣ ΟΔΗΓΙΕΣ ΛΕΙΤΟΥΡΓΙΑΣ. ΑΝ ΔΕΝ ΑΚΟΥΛΟΥΘΗΣΤΕ ΑΥΤΕΣ ΤΙΣ ΟΔΗΓΙΕΣ, ΑΥΤΟ ΜΠΟΡΕΙ ΝΑ ΟΔΗΓΗΣΕΙ ΣΕ ΑΝΑΤΡΟΠΗ Ή ΕΚΡΗΣΗ ΤΗΣ ΒΑΡΚΑΣ ΚΑΙ ΠΡΟΚΛΗΣΗ ΠΙΝΙΓΜΟΥ.
- ΜΗΝ ΥΠΕΡΒΕΙΤΕ ΤΟΝ ΜΕΓΙΣΤΟ ΣΥΝΙΣΤΩΜΕΝΟ ΑΡΙΘΜΟ ΕΠΙΒΑΤΩΝ ΠΟΥ ΥΠΟΔΕΙΚΝΥΕΤΑΙ ΣΤΟ ΕΓΧΕΙΡΙΔΙΟ. ΑΝΕΞΑΡΤΗΤΑ ΑΠΟ ΤΟΝ ΑΡΙΘΜΟ ΑΤΟΜΩΝ ΕΠΙ ΤΗΣ ΒΑΡΚΑΣ, ΤΟ ΣΥΝΟΛΙΚΟ ΒΑΡΟΣ ΑΤΟΜΩΝ ΚΑΙ ΕΞΟΠΛΙΣΜΟΥ ΔΕΝ ΠΡΕΠΕΙ ΠΟΤΕ ΝΑ ΥΠΕΡΒΑΙΝΕΙ ΤΟ ΜΕΓΙΣΤΟ ΣΥΝΙΣΤΩΜΕΝΟ ΦΟΡΤΙΟ. ΝΑ ΧΡΗΣΙΜΟΠΟΙΕΙΤΕ ΠΑΝΤΟΤΕ ΤΑ ΚΑΘΙΣΜΑΤΑ/ΧΩΡΟΥΣ ΚΑΘΙΣΜΑΤΟΣ ΠΟΥ ΠΑΡΕΧΟΝΤΑΙ.
 - ΟΤΑΝ ΦΟΡΤΩΝΕΤΕ ΤΟ ΣΚΑΦΟΣ, ΜΗΝ ΥΠΕΡΒΑΙΝΕΤΕ ΠΟΤΕ ΤΟ ΜΕΓΙΣΤΟ ΣΥΝΙΣΤΩΜΕΝΟ ΦΟΡΤΙΟ. ΝΑ ΦΟΡΤΩΝΕΤΕ ΠΑΝΤΟΤΕ ΤΟ ΣΚΑΦΟΣ ΠΡΟΣΕΚΤΙΚΑ ΚΑΙ ΝΑ ΚΑΤΑΝΕΜΕΤΕ ΤΑ ΦΟΡΤΙΑ ΟΜΟΙΟΜΟΡΦΑ ΓΙΑ ΝΑ ΔΙΑΤΗΡΕΙΤΑΙ Η ΕΠΙΘΥΜΗΤΗ ΙΣΟΣΤΑΘΙΣΗ ΤΗΣ ΒΑΡΚΑΣ (ΠΕΡΙΠΟΥ ΕΠΙΠΕΔΗ), ΑΠΟΦΥΓΕΤΕ ΤΗΝ ΤΟΠΟΘΕΤΗΣΗ ΒΑΡΩΝ ΦΟΡΤΙΩΝ ΠΡΟΣ ΤΑ ΠΑΝΩ.
 - ΣΗΜΕΙΩΣΗ:** ΤΟ ΜΕΓΙΣΤΟ ΣΥΝΙΣΤΩΜΕΝΟ ΦΟΡΤΙΟ ΣΥΜΠΕΡΙΛΑΜΒΑΝΕΙ ΤΟ ΒΑΡΟΣ ΟΛΩΝ ΤΩΝ ΑΤΟΜΩΝ ΕΠΙ ΤΗΣ ΒΑΡΚΑΣ. ΟΛΕΣ ΤΙΣ ΠΡΟΜΗΘΕΙΕΣ ΚΑΙ ΤΑ ΠΡΟΣΩΠΙΚΑ ΕΙΔΗ, ΟΠΟΙΟΔΗΠΟΤΕ ΕΞΟΠΛΙΣΜΟ ΠΟΥ ΔΕΝ ΣΥΜΠΕΡΙΛΑΜΒΑΝΕΤΑΙ ΣΤΟΝ ΠΑΡΕΧΟΜΕΝΟ, ΕΜΠΟΡΕΥΜΑΤΑ (ΕΑΝ ΥΠΑΡΧΟΥΝ) ΚΑΙ ΟΛΑ ΤΑ ΑΝΑΛΩΣΙΜΑ (ΝΕΡΟ, ΚΑΥΣΙΜΑ Κ.Λ.Π.).
 - ΟΤΑΝ ΧΡΗΣΙΜΟΠΟΙΕΙΤΕ ΤΗ ΒΑΡΚΑ, ΘΑ ΠΡΕΠΕΙ ΝΑ ΠΡΟΕΤΟΙΜΑΖΟΝΤΑΙ ΜΑΖΙ, ΝΑ ΕΠΙΘΕΩΡΟΥΝΤΑΙ ΚΑΙ ΝΑ ΧΡΗΣΙΜΟΠΟΙΟΥΝΤΑΙ ΝΑΥΑΓΟΣΩΣΤΙΚΑ ΜΕΣΑ ΟΠΩΣ ΣΩΣΙΒΙΟ ΓΙΛΕΚΟ ΚΑΙ ΚΥΚΛΙΚΟ ΣΩΣΙΒΙΟ.
 - ΠΡΙΝ ΑΠΟ ΚΑΘΕ ΧΡΗΣΗ, ΕΠΙΘΕΩΡΗΣΤΕ ΠΡΟΣΕΚΤΙΚΑ ΟΛΑ ΤΑ ΜΕΡΗ ΤΗΣ ΒΑΡΚΑΣ. ΣΥΜΠΕΡΙΛΑΜΒΑΝΟΜΕΝΩΝ ΤΩΝ ΑΕΡΟΘΑΛΑΜΩΝ, ΣΧΟΙΝΙΩΝ ΓΙΑ ΚΡΑΤΗΜΑ, ΚΟΥΠΙΩΝ ΚΑΙ ΒΑΛΒΙΔΩΝ ΑΕΡΑ ΓΙΑ ΝΑ ΔΙΑΣΦΑΛΙΣΤΕ ΟΤΙ ΟΛΑ ΕΙΝΑΙ ΣΕ ΚΑΛΗ ΚΑΤΑΣΤΑΣΗ ΚΑΙ ΚΑΛΑ ΣΤΕΡΕΩΜΕΝΑ. ΣΤΑΜΑΤΗΣΤΕ ΓΙΑ ΤΗΝ ΕΠΙΔΙΟΡΘΩΣΗ ΕΑΝ ΒΡΕΙΤΕ ΚΑΛΟΪΑ ΖΗΜΙΑ.
 - ΘΑ ΠΡΕΠΕΙ ΝΑ ΕΙΝΑΙ ΠΑΝΤΑ ΔΙΑΘΕΣΙΜΟΙ ΚΟΥΒΑΔΕΣ, ΕΙΔΙΚΑ ΔΟΧΕΙΑ ΓΙΑ ΤΟ ΑΔΕΙΣΙΣΜΑ ΤΟΥ ΝΕΡΟΥ ΚΑΙ ΑΝΤΛΙΕΣ ΑΕΡΑ ΓΙΑ ΤΗΝ ΠΕΡΙΠΤΩΣΗ ΔΙΑΡΡΟΗΣ ΑΕΡΑ Η ΑΝ ΜΠΟΥΝ ΝΕΡΑ ΣΤΗ ΒΑΡΚΑ.
 - ΟΤΑΝ Η ΒΑΡΚΑ ΕΙΝΑΙ ΣΕ ΚΙΝΗΣΗ, ΟΛΟΙ ΟΙ ΕΠΙΒΑΤΕΣ ΘΑ ΠΡΕΠΕΙ ΝΑ ΜΕΝΟΥΝ ΣΥΝΕΧΩΣ ΚΑΘΙΣΤΟΙ ΓΙΑ ΝΑ ΜΗΝ ΠΕΣΟΥΝ ΕΞΩ ΑΠΟ ΤΗΝ ΒΑΡΚΑ. ΔΙΑΤΗΡΗΣΤΕ ΤΗΝ ΙΣΟΡΡΟΠΙΑ ΤΗΣ ΒΑΡΚΑΣ. Η ΑΝΟΜΟΙΟΓΕΝΗΣ ΚΑΤΑΝΟΜΗ ΑΤΟΜΩΝ Η ΦΟΡΤΙΩΝ ΣΤΗ ΒΑΡΚΑ ΜΠΟΡΕΙ ΝΑ ΠΡΟΚΑΛΕΣΤΕΙ ΑΝΑΤΡΟΠΗ ΤΗΣ ΒΑΡΚΑΣ ΚΑΙ ΠΙΝΙΓΜΟ.
 - ΧΡΗΣΙΜΟΠΟΙΗΣΤΕ ΤΗ ΒΑΡΚΑ ΣΑΣ ΣΕ ΠΡΟΣΤΑΤΕΥΜΕΝΕΣ ΖΩΝΕΣ ΚΟΝΤΑ ΣΤΗΝ ΑΚΤΗ, ΕΔΩ 300μ. (984 ΠΟΔΙΑ). ΠΡΟΣΕΞΤΕ ΦΥΣΙΚΟΥΣ ΠΑΡΑΓΟΝΤΕΣ ΟΠΩΣ Ο ΑΝΕΜΟΣ, Η ΠΛΗΜΜΥΡΙΔΑ ΚΑΙ ΤΑ ΠΛΑΝΙΡΟΙΑΚΑ ΚΥΜΑΤΑ. **ΝΑ ΠΡΟΣΕΧΤΕ ΤΟΥΣ ΑΝΕΜΟΥΣ ΚΑΙ ΤΑ ΡΕΥΜΑΤΑ ΜΕ ΚΑΤΕΥΘΥΝΣΗ ΑΠΟ ΤΗΝ ΞΗΡΑ ΠΡΟΣ ΤΟ ΠΕΛΑΓΟΣ. ΦΟΡΑΤΕ ΠΑΝΤΑ ΕΝΑ ΣΩΣΙΒΙΟ!**
 - ΜΠΟΡΕΙ ΝΑ ΚΑΤΑΣΤΕΙ ΑΝΑΓΚΑΙΟ ΝΑ ΦΟΥΣΚΩΣΤΕ ΠΛΗΡΩΣ ΤΟΝ ΑΛΛΟ ΑΕΡΟΘΑΛΑΜΟ ΓΙΑ ΤΗΝ ΑΠΟΦΥΓΗ ΤΗΣ ΒΥΘΙΣΗΣ ΤΗΣ ΒΑΡΚΑΣ.
 - ΠΡΟΣΕΞΤΕ ΟΤΑΝ ΒΓΑΙΝΕΤΕ ΣΤΗΝ ΑΚΤΗ, ΑΙΧΜΗΡΑ ΚΑΙ ΤΡΑΧΙΑ ΑΝΤΙΚΕΙΜΕΝΑ, ΟΠΩΣ ΒΡΑΧΙΑ, ΤΣΙΜΕΝΤΟ, ΟΣΤΡΑΚΑ, ΓΥΑ ΛΙ Κ.Λ.Π., ΕΝΔΕΧΕΤΑΙ ΝΑ ΤΡΥΠΗΣΟΥΝ ΤΗ ΒΑΡΚΑ. ΓΙΑ ΤΗΝ ΑΠΟΦΥΓΗ ΒΛΑΒΗΣ ΜΗ ΣΕΡΝΕΤΕ ΤΗ ΒΑΡΚΑ ΣΕ ΤΡΑΧΙΣ ΕΠΙΦΑΝΕΙΕΣ.
 - Η ΒΑΡΚΑ ΠΡΟΡΙΖΕΤΑΙ ΓΙΑ ΧΡΗΣΗ ΣΤΗΝ ΠΑΡΑΛΙΑ, ΚΑΙ ΓΙΑ ΣΥΝΤΟΜΕΣ ΠΛΕΥΣΕΙΣ ΣΕ ΜΙΚΡΗ ΑΠΟΣΤΑΣΗ.
 - ΠΡΟΣΟΧΗ ΣΤΙΣ ΔΥΝΗΤΙΚΕΣ ΒΛΑΒΕΡΕΣ ΕΠΙΠΤΩΣΕΙΣ ΤΩΝ ΥΓΡΩΝ, ΟΠΩΣ ΜΠΑΤΑΡΙΔΑΣ, ΟΞΕΩΝ, ΠΕΤΡΕΛΑΙΟΥ, ΒΕΝΖΙΝΗΣ. ΤΑ ΥΓΡΑ ΕΝΔΕΧΕΤΑΙ ΝΑ ΒΛΑΦΟΥΝ ΤΟ ΣΚΑΦΟΣ ΣΑΣ.
 - ΦΟΥΣΚΩΝΕΤΕ ΣΥΜΦΩΝΑ ΜΕ ΤΗΝ ΑΡΙΘΜΗΣΗ ΤΩΝ ΑΕΡΟΘΑΛΑΜΩΝ ΚΑΙ ΤΗΝ ΟΝΟΜΑΣΤΙΚΗ ΠΙΕΣΗ ΠΟΥ ΥΠΟΔΕΙΚΝΥΕΤΑΙ ΣΤΗ ΒΑΡΚΑ. ΔΙΑΦΟΡΕΤΙΚΑ ΘΑ ΠΡΟΚΛΗΘΕΙ ΥΠΕΡΒΟΛΙΚΟ ΦΟΥΣΚΩΜΑ ΤΗΣ ΒΑΡΚΑΣ ΚΑΙ ΕΚΡΗΣΗ ΑΥΤΗΣ. ΥΠΕΡΒΑΣΗ ΤΩΝ ΔΕΔΟΜΕΝΩΝ ΠΟΥ ΑΝΑΓΡΑΦΟΝΤΑΙ ΣΤΗΝ ΕΤΙΚΕΤΑ ΧΡΗΤΙΚΟΤΗΤΑΣ ΕΝΔΕΧΕΤΑΙ ΝΑ ΠΡΟΚΑΛΕΣΕΙ ΖΗΜΙΑ ΣΤΟ ΣΚΑΦΟΣ Ή ΑΝΑΤΡΟΠΗ ΚΑΙ ΠΙΝΙΓΜΟ.
 - ΘΑ ΠΡΕΠΕΙ ΝΑ ΓΝΩΡΙΖΕΤΕ ΤΟΝ ΤΡΟΠΟ ΧΕΙΡΙΣΜΟΥ ΜΙΑΣ ΒΑΡΚΑΣ. ΕΛΕΓΣΤΕ ΣΤΗΝ ΤΟΠΙΚΗ ΣΑΣ ΠΕΡΙΟΧΗ ΓΙΑ ΠΛΗΡΟΦΟΡΙΕΣ Ή ΚΑΙ ΕΚΠΑΙΔΕΥΣΗ ΟΠΩΣ ΑΠΑΙΤΕΙΤΑΙ. ΕΝΗΜΕΡΩΘΕΙΤΕ ΓΙΑ ΤΟΥΣ ΤΟΠΙΚΟΥΣ ΚΑΝΟΝΙΣΜΟΥΣ ΚΑΙ ΤΟΥΣ ΚΙΝΔΥΝΟΥΣ ΠΟΥ ΣΧΕΤΙΖΟΝΤΑΙ ΜΕ ΤΗΝ ΠΛΟΗΓΗΣΗ Ή ΚΑΙ ΑΛΛΕΣ ΥΔΑΤΙΝΕΣ ΔΡΑΣΤΗΡΙΟΤΗΤΕΣ.

ΦΥΛΑΞΤΕ ΑΥΤΕΣ ΤΙΣ ΟΔΗΓΙΕΣ

ΣΥΝΑΡΜΟΛΟΓΗΣΗ ΤΟΥ ΣΚΑΦΟΥΣ
ΜΗΝ ΧΡΗΣΙΜΟΠΟΙΕΙΤΕ ΠΟΤΕ ΑΕΡΑ ΥΨΗΛΗΣ ΠΙΕΣΗΣ ΓΙΑ ΝΑ ΦΟΥΣΚΩΝΕΤΕ ΤΑ ΦΟΥΣΚΩΤΑ, ΓΙΑΤΙ ΑΥΤΟ ΜΠΟΡΕΙ ΝΑ ΠΡΟΚΑΛΕΣΕΙ ΖΗΜΙΑ ΣΤΟ ΠΡΟΪΟΝ ΣΑΣ.

- ΑΠΛΩΣΤΕ ΤΟ ΣΚΑΦΟΣ ΣΕ ΕΠΙΠΕΔΟ ΕΔΑΦΟΣ.
- ΣΥΝΑΡΜΟΛΟΓΗΣΤΕ ΤΟ ΑΦΑΙΡΟΥΜΕΝΟ ΠΤΕΡΥΓΙΟ ΣΤΟ ΚΑΤΩ ΜΕΡΟΣ ΤΟΥ ΣΚΑΦΟΥΣ (ΕΙΚ. 1). ΒΕΒΑΙΩΘΕΙΤΕ ΟΤΙ Η ΚΑΜΠΥΛΟΤΗΤΑ ΤΟΥ ΠΤΕΡΥΓΙΟΥ ΚΑΤΕΥΘΥΝΕΤΑΙ ΠΡΟΣ ΤΟ ΠΙΣΩ ΑΚΡΟ ΤΟΥ ΣΚΑΦΟΥΣ.
- ΣΗΜΕΙΩΣΗ:** ΣΥΝΑΡΜΟΛΟΓΗΣΤΕ ΤΟ ΠΤΕΡΥΓΙΟ ΠΡΙΝ ΤΟ ΦΟΥΣΚΩΜΑ ΚΑΙ ΑΠΟΣΥΝΑΡΜΟΛΟΓΗΣΤΕ ΤΟ ΜΕΤΑ ΑΠΟ ΤΟ ΞΕΦΟΥΣΚΩΜΑ.
- ΣΗΜΕΙΩΣΗ:** ΓΙΑ ΑΠΟΦΥΓΗ ΒΛΑΒΗΣ ΣΤΟ ΑΦΑΙΡΟΥΜΕΝΟ ΠΤΕΡΥΓΙΟ, ΜΗΝ ΕΙΣΕΛΘΕΤΕ ΣΕ ΡΗΧΑ ΝΕΡΑ.

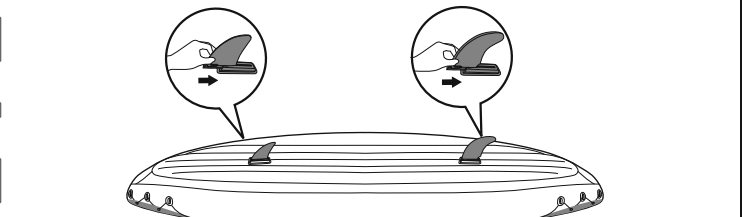
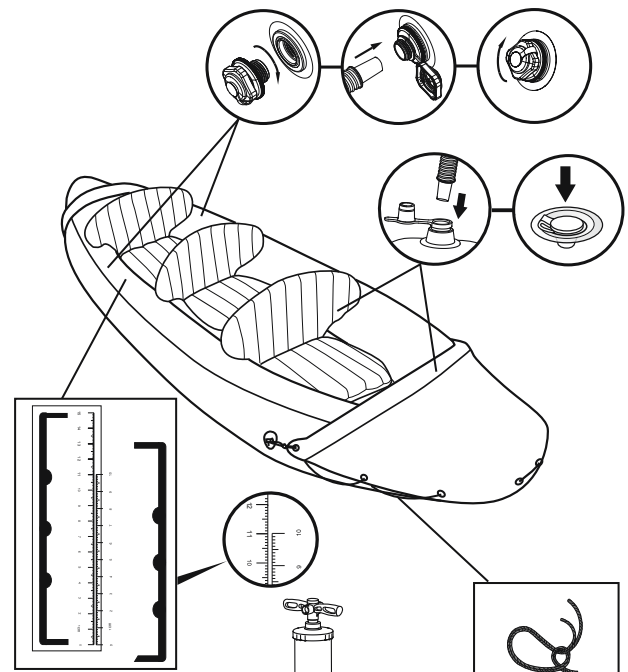
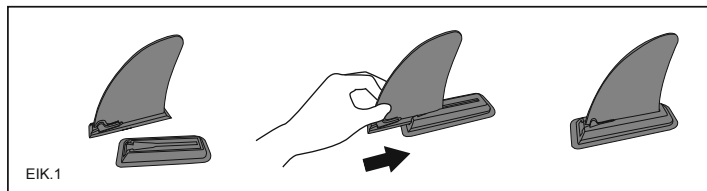

- ΦΟΥΣΚΩΣΤΕ ΤΟΥΣ ΑΕΡΟΘΑΛΑΜΟΥΣ ΜΕ ΜΙΑ ΧΕΙΡΑΝΤΛΙΑ ΑΕΡΑ. ΜΙΑ ΚΛΙΜΑΚΑ ΠΛΗΡΩΣΗΣ ΠΑΡΕΧΕΤΑΙ ΜΕ ΤΟ ΠΡΟΪΟΝ. ΦΟΥΣΚΩΣΤΕ ΤΟ ΠΡΟΪΟΝ ΕΔΩ ΟΤΟΥ Η ΕΚΤΥΠΩΜΕΝΗ ΚΛΙΜΑΚΑ ΦΟΥΣΚΩΣΕΙ ΣΤΗΝ ΙΔΙΑ ΣΤΑΘΜΗ ΜΕ ΕΚΕΙΝΗ ΤΗΣ ΠΑΡΕΧΟΜΕΝΗΣ ΚΛΙΜΑΚΑΣ. (ΑΝΑΓΡΕΪΤΕ ΣΤΟΝ ΠΙΝΑΚΑ ΦΟΥΣΚΩΜΑΤΟΣ ΚΑΙ ΣΤΙΣ ΕΙΚΟΝΕΣ)
- ΠΡΟΣΟΧΗ:** Η ΥΠΟΠΛΗΡΩΣΗ ΚΑΙ Η ΥΠΕΡΠΛΗΡΩΣΗ ΤΟΥ ΣΚΑΦΟΥΣ ΘΑ ΠΡΟΚΑΛΕΣΕΙ ΚΙΝΔΥΝΟΥΣ ΓΙΑ ΤΗΝ ΑΣΦΑΛΕΙΑ. ΕΙΝΑΙ ΠΡΟΤΙΜΟΤΕΡΟ ΝΑ ΕΛΕΓΧΕΤΕ ΤΗΝ ΠΙΕΣΗ ΤΟΥ ΣΚΑΦΟΥΣ ΚΑΘΕ ΦΟΡΑ ΠΡΙΝ ΑΠΟ ΤΗ ΧΡΗΣΗ. ΑΝ ΧΡΗΣΙΜΟΠΟΙΗΣΕΤΕ ΑΛΛΟ ΜΑΝΟΜΕΤΡΟ, Η ΠΙΕΣΗ ΤΟΥ ΣΚΑΦΟΥΣ ΔΕΝ ΠΡΕΠΕΙ ΝΑ ΕΙΝΑΙ ΜΕΓΑΛΥΤΕΡΗ ΑΠΟ ΤΗΝ ΠΙΕΣΗ ΠΟΥ ΑΝΑΓΡΑΦΕΤΑΙ ΣΤΗΝ ΠΙΝΑΚΙΔΑ ΤΟΥ ΚΑΤΑΣΚΕΥΑΣΤΗ.
- ΠΟΤΕ ΜΗ ΣΤΕΚΕΤΕ ΚΑΙ ΜΗΝ ΑΠΟΕΤΕΤΕ ΑΝΤΙΚΕΙΜΕΝΑ ΣΤΟ ΣΚΑΦΟΣ ΚΑΤΑ ΤΟ ΦΟΥΣΚΩΜΑ.
- ΦΟΥΣΚΩΣΤΕ ΤΟ ΘΑΛΑΜΟ ΤΟΥ ΠΥΘΜΕΝΑ ΚΑΙ ΤΑ ΑΛΛΑ ΑΞΕΣΟΥΡΑ ΟΠΩΣ ΤΟ ΚΑΘΙΣΜΑ ΜΕΧΡΙ ΝΑ ΕΙΝΑΙ ΑΚΑΜΠΤΟ ΣΤΗΝ ΑΦΗ ΑΛΛΑ ΟΧΙ ΣΚΛΗΡΟ.
- Η ΕΚΤΕΤΑΜΕΝΗ ΕΚΘΕΣΗ ΣΤΟΝ ΗΛΙΟ ΜΠΟΡΕΙ ΝΑ ΜΕΙΩΣΕΙ ΤΗ ΔΙΑΡΚΕΙΑ ΖΩΗΣ ΤΟΥ ΣΚΑΦΟΥΣ ΣΑΣ. ΠΡΟΤΙΝΟΥΜΕ ΝΑ ΜΗΝ ΑΦΗΝΕΤΕ ΤΑ ΣΚΑΦΗ ΕΚΤΕΘΕΙΜΕΝΑ ΣΤΗΝ ΑΜΕΣΗ ΗΛΙΑΚΗ ΑΚΤΙΝΟΒΟΛΙΑ ΓΙΑ ΠΕΡΙΣΣΟΤΕΡΟ ΑΠΟ 1 ΩΡΑ ΜΕΤΑ ΤΗ ΧΡΗΣΗ.

ΑΝΤΙΚΕΙΜΕΝΟ	ΜΕΓΕΘΟΣ ΠΡΟΪΟΝΤΟΣ ΦΟΥΣΚΩΜΕΝΟ	ΤΥΠΩΜΕΝΗ ΚΛΙΜΑΚΑ	
		ΜΕΓΕΘΟΣ ΞΕΦΟΥΣΚΩΤΟ	ΜΕΓΕΘΟΣ ΦΟΥΣΚΩΜΕΝΟ
65132	3.81 μ. x 1.00 μ. (12'6" x 39")	5 εκατ. / 10 εκατ.	5,3 εκατ. / 11,3 εκατ.

ΣΥΝΑΡΜΟΛΟΓΗΣΗ ΚΑΘΙΣΜΑΤΟΣ ΚΑΙ ΥΠΟΠΟΔΙΟΥ
ΣΥΝΑΡΜΟΛΟΓΗΣΤΕ ΤΟΝ ΙΜΑΝΤΑ ΣΤΟ ΚΑΘΙΣΜΑ ΚΑΙ ΔΕΣΤΕ ΣΤΟ ΣΚΑΦΟΣ. ΦΟΥΣΚΩΣΤΕ ΜΟΝΟ ΣΤΗΡΙΓΜΑ ΠΟΔΙΩΝ ΣΤΟ ΠΡΟΣΘΙΟ ΤΜΗΜΑ ΤΗΣ ΒΑΡΚΑΣ ΚΑΙ ΒΕΒΑΙΩΘΕΙΤΕ ΟΤΙ ΤΟ ΣΤΗΡΙΓΜΑ ΠΟΔΙΩΝ ΔΕΝ ΕΜΠΛΕΚΕΙ ΤΑ ΠΟΔΙΑ ΤΩΝ ΕΠΙΒΑΤΩΝ ΣΤΗΝ ΣΤΗΝ ΠΕΡΙΠΤΩΣΗ ΑΝΑΤΡΟΠΗΣ.

ΕΓΚΑΤΑΣΤΑΣΗ ΚΟΥΠΙΩΝ

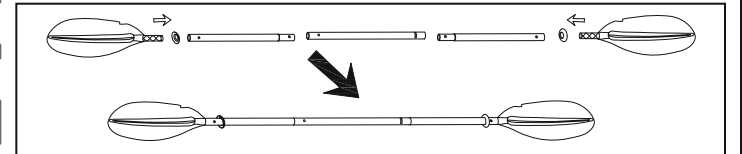

ΣΗΜΕΙΩΣΗ: ΤΑ ΣΧΕΔΙΑ ΠΑΡΕΧΟΝΤΑΙ ΜΟΝΟ ΓΙΑ ΑΓΟΥΣ ΑΠΕΙΚΟΝΙΣΗΣ. ΜΠΟΡΕΙ ΝΑ ΜΗΝ ΑΝΤΑΠΟΚΡΙΝΟΝΤΑΙ ΣΤΟ ΠΡΑΓΜΑΤΙΚΟ ΠΡΟΪΟΝ ΚΑΙ ΝΑ ΜΗΝ ΑΝΑΓΟΝΤΑΙ ΣΤΗ ΣΩΣΤΗ ΚΛΙΜΑΚΑ.

ΑΠΟΘΗΚΕΥΣΗ

- ΦΥΛΑΞΤΕ ΟΛΑ ΤΑ ΕΞΑΡΤΗΜΑΤΑ ΓΙΑ ΜΕΛΛΟΝΤΙΚΗ ΧΡΗΣΗ.
- ΚΑΘΑΡΙΣΤΕ ΠΡΟΣΕΚΤΙΚΑ ΤΟ ΣΚΑΦΟΣ ΧΡΗΣΙΜΟΠΟΙΩΝΤΑΣ ΗΠΙΟ ΣΑΠΟΥΝΙ ΚΑΙ ΚΑΘΑΡΟ ΝΕΡΟ.
- ΣΗΜΕΙΩΣΗ:** ΜΗΝ ΧΡΗΣΙΜΟΠΟΙΕΙΤΕ ΑΚΕΤΟΝΗ. ΟΞΥ ΚΑΙ/Η ΑΛΚΑΛΙΚΑ ΔΙΑΛΥΜΑΤΑ.
- ΧΡΗΣΙΜΟΠΟΙΗΣΤΕ ΕΝΑ ΠΑΝΙ ΓΙΑ ΝΑ ΣΤΕΓΝΩΣΕΤΕ ΑΠΛΑ ΟΛΕΣ ΤΙΣ ΕΠΙΦΑΝΕΙΕΣ.
- ΣΗΜΕΙΩΣΗ:** ΜΗΝ ΣΤΕΓΝΩΣΕΤΕ ΤΟ ΠΡΟΪΟΝ ΣΤΟ ΑΜΕΣΟ ΗΛΙΑΚΟ ΦΩΣ. ΕΠΙΣΗΣ, ΠΟΤΕ ΜΗΝ ΣΤΕΓΝΩΝΕΤΕ ΜΕ ΕΞΟΠΛΙΣΜΟ ΟΠΩΣ ΕΝΑΣ ΗΛΕΚΤΡΙΚΟΣ ΦΥΣΗΤΗΡΑΣ. ΚΑΤΙ ΤΕΤΟΙΟ ΘΑ ΠΡΟΚΑΛΕΣΕΙ ΖΗΜΙΑ ΚΑΙ ΘΑ ΜΕΙΩΣΕΙ ΤΟ ΧΡΟΝΟ ΖΩΗΣ ΤΟΥ ΣΚΑΦΟΥΣ.
- ΞΕΦΟΥΣΚΩΣΤΕ ΤΟΥΣ ΘΑΛΑΜΟΥΣ ΤΗΣ ΓΑΣΤΡΑΣ ΞΕΦΟΥΣΚΩΣΤΕ ΟΛΟΥΣ ΤΟΥΣ ΘΑΛΑΜΟΥΣ ΤΗΣ ΓΑΣΤΡΑΣ ΤΑΥΤΟΧΡΟΝΑ ΟΣΤΕ Η ΠΙΕΣΗ ΤΟΥ ΑΕΡΑ ΝΑ ΜΕΙΩΘΕΙ ΣΕ ΟΛΟΥΣ ΜΑΖΙ. ΑΥΤΟ ΘΑ ΕΜΠΙΔΕΥΕΙ ΤΗΝ ΠΡΟΚΛΗΣΗ ΖΗΜΙΑΣ ΣΤΙΣ ΕΞΟΤΕΡΙΚΕΣ ΔΟΜΕΣ ΤΟΥ ΣΚΑΦΟΥΣ. ΣΤΗ ΣΥΝΕΧΕΙΑ ΞΕΦΟΥΣΚΩΣΤΕ ΤΟ ΔΑΠΕΔΟ ΚΑΙ ΤΟ ΚΑΘΙΣΜΑ.
- ΔΙΠΛΩΣΤΕ ΤΟ ΣΚΑΦΟΣ ΑΠΟ ΕΜΠΡΟΣ ΠΡΟΣ ΤΑ ΠΙΣΩ ΓΙΑ ΝΑ ΑΦΑΙΡΕΘΕΙ ΕΠΙΠΛΑΕΟΝ ΑΕΡΑΣ. ΜΠΟΡΕΙΤΕ ΕΠΙΣΗΣ ΝΑ ΧΡΗΣΙΜΟΠΟΙΗΣΕΤΕ ΜΙΑ ΑΝΤΛΙΑ ΓΙΑ ΝΑ ΑΠΟΜΑΚΡΥΝΕΤΕ ΤΥΧΟΝ ΠΑΡΑΜΕΝΟΝΤΑ ΑΕΡΑ.

ΕΠΙΔΙΟΡΘΩΣΗ

- ΑΝ ΥΠΑΡΞΕΙ ΜΙΑ ΜΙΚΡΗ ΔΙΑΤΡΗΣΗ, ΕΠΙΣΚΕΥΑΣΤΕ ΤΗΝ ΣΥΜΦΩΝΑ ΜΕ ΤΙΣ ΟΔΗΓΙΕΣ ΣΤΟ ΕΠΙΡΑΜΜΑ ΕΠΙΣΚΕΥΗΣ.

- ΕΑΝ Η ΤΡΥΠΑ ΕΙΝΑΙ ΠΟΛΥ ΜΕΓΑΛΗ ΓΙΑ ΝΑ ΕΠΙΣΚΕΥΑΣΤΕΙ ΜΕ ΤΟ ΠΑΡΕΧΟΜΕΝΟ "ΜΠΑΛΟΜΑ", ΑΓΟΡΑΣΤΕ ΤΟ ΚΙΤ ΕΠΙΔΙΟΡΘΩΣΗΣ BESTWAY Η ΣΤΕΙΛΤΕ ΤΗ ΒΑΡΚΑ ΣΕ ΕΙΔΙΚΟ ΚΑΤΑΣΤΗΜΑ ΓΙΑ ΕΠΙΣΚΕΥΗ.

ΚΑΤΑΧΩΡΙΣΗ (ΜΟΝΟ ΓΙΑ ΠΕΛΑΤΕΣ ΤΩΝ Η.Π.Α. ΤΟΥ ΚΑΝΑΔΑ)
ΑΝ ΠΡΕΠΕΙ ΝΑ ΚΑΤΑΧΩΡΙΣΕΤΕ ΤΗ ΒΑΡΚΑ ΣΑΣ, ΠΑΡΑΚΛΑΔΟΥΜΕ ΝΑ ΕΧΕΤΕ ΕΤΟΙΜΟ ΤΟΝ ΑΝΑΓΡΑΦΤΙΚΟ ΑΡΙΘΜΟ ΤΟΥ ΚΤΟΥΣ ΤΟΥ ΣΚΑΦΟΥΣ ΚΑΙ ΤΟ ΟΝΟΜΑ ΤΟΥ ΜΟΝΤΕΛΟΥ ΚΑΙ ΚΑΤΟΠΙΝ ΕΠΙΣΚΕΦΤΕΙΤΕ ΤΟΝ ΙΣΤΟΤΟΠΟ www.bestwaycorp.com/support ΓΙΑ ΝΑ ΛΑΒΕΤΕ ΤΟ ΠΙΣΤΟΠΟΙΗΤΙΚΟ ΠΡΟΕΛΕΥΣΗΣ Η ΜΠΟΡΕΙΤΕ ΝΑ ΑΠΟΣΤΕΙΛΕΤΕ Ε-MAIL ΣΤΗ ΔΙΕΥΘΥΝΣΗ service@bestwaycorp.us ΓΙΑ ΤΟ ΠΙΣΤΟΠΟΙΗΤΙΚΟ ΠΡΟΕΛΕΥΣΗΣ.

ΦΥΛΑΞΤΕ ΑΥΤΟ ΤΟ ΕΓΧΕΙΡΙΔΙΟ ΣΕ ΑΣΦΑΛΕΣ ΜΕΡΟΣ ΚΑΙ ΠΑΡΑΔΩΣΤΕ ΤΟ ΣΤΟΝ ΝΕΟ ΙΔΙΟΚΤΗΤΗ ΑΝ ΠΟΥΛΗΣΕΤΕ ΤΗ ΒΑΡΚΑ.

РУКОВОДСТВО ПОЛЬЗОВАТЕЛЯ

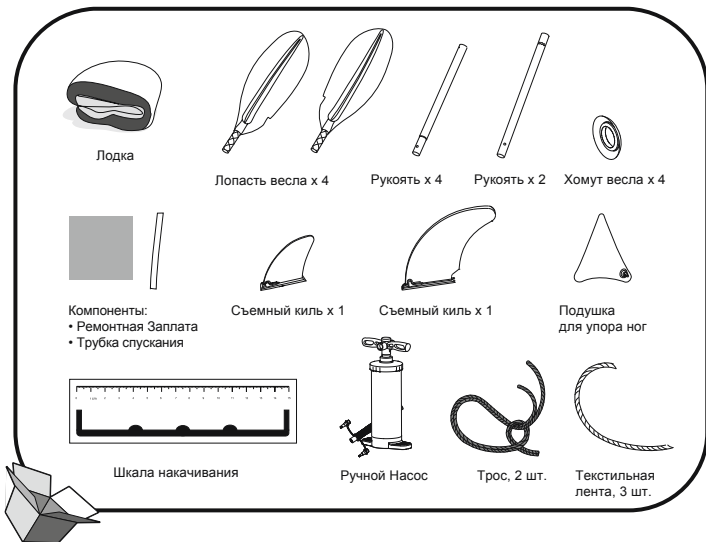

ВНИМАНИЕ: Во избежание повреждения лодки и травм пассажиров не превышайте максимальные значения параметров, указанных на табличке технических данных.

Технические данные

п/п	Надутом Виде	Рекомендованное рабочее давление	Максимальная допустимая нагрузка	Максимальное количество человек
65132	3,81 м x 1,00 м (12'6" x 39")	0,07 бар 1 psi	250 кг (551 Фунтов)	3 взрослых

ВНИМАНИЕ ВАЖНЫЕ ПРАВИЛА ТЕХНИКИ БЕЗОПАСНОСТИ

Выполняйте все инструкции по технике безопасности и эксплуатации изделия. Лодка может перевернуться или лопнуть и затонуть, если вы не будете выполнять эти инструкции.

1. Запрещается превышать максимальное число пассажиров. Независимо от числа людей на борту общий вес пассажиров и груза не должен превышать максимальную грузоподъемность лодки. Обязательно используйте все сидячие места в лодке.
2. При загрузке лодки запрещается превышать ее максимальную грузоподъемность. всегда аккуратно загружайте лодку и правильно распределяйте груз для сохранения дифферента (лодка должна сидеть ровно). Не укладывайте тяжелые вещи сверху.
ПРИМЕЧАНИЕ: Максимальная разрешенная грузоподъемность включает в себя вес всех людей, снабжения и личных вещей, любого инвентаря не включенного в общую массу плавсредства порожнем, любой груз и все жидкие запасы (вода, топливо и т.п.).
3. При использовании лодки всегда должны использоваться предварительно проверенные спасательные средства, как то: спасательные жилеты и круги.
4. Перед каждым использованием внимательно проверьте все части лодки, включая воздушные камеры, фаланы, весла и воздушные клапана, для того чтобы убедиться в их исправном состоянии и надежности крепления. При обнаружении любых повреждений, отремонтируйте их сразу.
5. В лодке всегда должны иметься ведро, черпаки и воздушный насос, на случай, если лодка спустит воздух или наберет воды.
6. При движении лодки все пассажиры должны сидеть, чтобы не выпасть за борт. Груз в лодке должен быть равномерно распределен. Неравномерное распределение груза и пассажиров опасно.
7. Используйте лодку в защищенных прибрежных зонах, не удаляясь от берега больше чем на 300 м (984 фута). Следите за природными факторами: ветрами, волнением, приливо-отливными течениями. **БЕРЕГИТЕСЬ ВЕТРА И ТЕЧЕНИЯ ОТ БЕРЕГА. Всегда надевайте спасательный жилет!**
8. Когда лодка будет на воде, возможно, потребуется полностью накачать другую камеру, чтобы не дать лодке утонуть.
9. Будьте внимательны, приставая к берегу. Острые и неровные предметы, камни, куски бетона, ракушки, стекла и т.д. могут проткнуть лодку. Во избежание повреждений не тащите лодку волоком по неровным поверхностям.
10. Лодка предназначена для использования в прибрежной зоне, для кратковременного плавания на небольшие расстояния.
11. Учитывайте потенциальное вредное воздействие жидкостей, таких как электролит, масло, бензин. Эти жидкости могут повредить лодку.
12. Надувайте воздушные камеры до номинального давления, указанного на лодке, иначе давление будет чрезмерным, и лодка лопнет. Превышение данных, указанных на табличке грузоподъемности, может привести к повреждению лодки, ее переворачиванию и затоплению.
13. Научитесь управлять лодкой. Изучите местный район плавания и получите необходимую подготовку. Изучите местные правила плавания и имеющиеся опасности для плавания на лодках и занятий водным спортом.

СОХРАНИТЕ ЭТИ ИНСТРУКЦИИ

СБОРКА БАЙДАРКИ ЗАПРЕЩАЕТСЯ ИСПОЛЬЗОВАТЬ ВОЗДУХ ВЫСОКОГО ДАВЛЕНИЯ ДЛЯ НАКАЧИВАНИЯ НАДУВАЕМЫХ ПРЕДМЕТОВ, ПОСКОЛЬКУ ЭТО МОЖЕТ ПОВРЕДИТЬ ВАШЕ ИЗДЕЛИЕ.

1. Разложите байдарку на ровной земле.
2. Подсоедините съемный киль к днищу лодки (рис. 1). Убедитесь, что линия изгиба кия направлена в сторону кормовой части байдарки.

ПРИМЕЧАНИЕ. Подсоединяйте киль перед надуванием, а снимать его следует после выпуска воздуха из байдарки.

ПРИМЕЧАНИЕ. Во избежание повреждения съемного кия не заплывайте на мелководье.



Рис. 1



• Накачайте воздушные камеры РУЧНЫМ воздушным насосом.

Шкала накачивания входит в комплект поставки изделия. Шкала накачивания до тех пор, пока показания шкалы, нанесенной на поверхность, не достигнут уровня, совпадающего с уровнем шкалы накачивания, входящей в комплект поставки (см. нижеприведенные таблицу и рисунок).

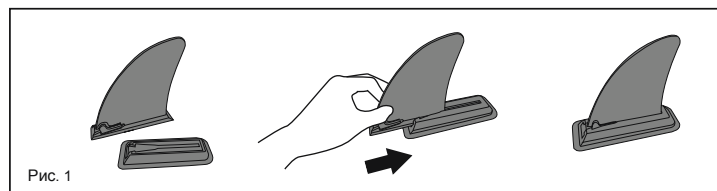
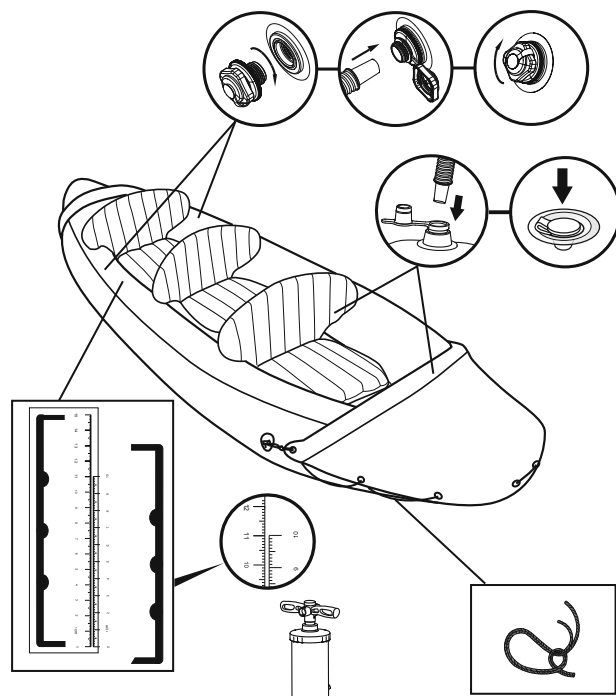
Осторожно! Недостаточное накачивание или перекачивание лодки потенциально опасно. Рекомендуем проверять давление воздуха в лодке перед каждым использованием. Если вы используете другой манометр, давление воздуха в лодке не должно превышать значение, указанное в табличке производителя.

• Никогда не становитесь сами и не кладите никаких предметов на байдарку во время накачивания.

• Накачивайте нижнюю камеру и другие принадлежности, такие как сиденье, до полного, но НЕ твердого состояния.

• Продолжительное нахождение на солнце может сократить срок службы вашей лодки. Мы рекомендуем не оставлять лодку под прямыми лучами солнца более чем на 1 час после использования.

Изделие	Размер изделия в надутом состоянии	Шкала, нанесенная на изделие	
		Размер в сдутом состоянии	Размер в надутом состоянии
65132	3,81 м x 1,00 м (12'6" x 39")	5 см / 10 см	5,3 см / 11,3 см

Сборка сидений и упора для ног

Прикрепите ремень к сиденью и привяжите его к лодке.

Поместите упор для ног в носу лодки. Убедитесь в том, что упор для ног не запутается в ногах пассажиров, если лодка перевернется.

Сборка весел

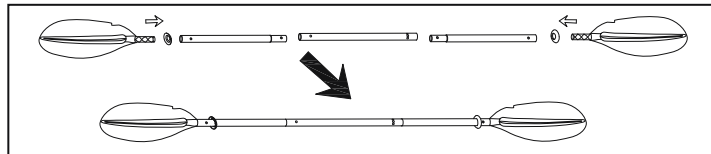

ПРИМЕЧАНИЕ: Чертежи приводятся только для иллюстрации. Они могут отличаться от фактического изделия.

Хранение

1. Сохраните все принадлежности для последующего использования.
2. Тщательно промойте байдарку с применением мягкого мыла и чистой воды.
Примечание. Не используйте ацетон, кислоту и/или щелочные растворы.
3. Аккуратно вытрите все поверхности куском ткани.
Примечание. Не сушите изделие под прямыми лучами солнечного света. Также никогда не применяйте для сушки электрические воздуходувки. Это приведет к повреждению и сокращению срока службы байдарки.
4. Выпустите воздух из камер корпуса. Выпускайте воздух из всех камер одновременно, чтобы давление воздуха снижалось синхронно. Это позволит избежать повреждения внутренних конструкций лодки. Затем выпустите воздух из пола и сидений.
5. Складывайте лодку, начиная с носовой части в направлении кормы, чтобы удалить оставшийся воздух. Чтобы выпустить весь оставшийся воздух, можно использовать насос.

Ремонт

1. При наличии небольшого прокола устранили его согласно инструкции на ремонтной заплате.

2. Если отверстие слишком велико и ремонт нельзя произвести с помощью заплат, входящей в комплект, приобретите набор для ремонта Bestway или отправьте лодку в специализированную мастерскую для проведения ремонта.

Регистрация (Только для покупателей из США и Канады)

Если требуется регистрация лодки, запишите заводской номер корпуса и наименование модели, после чего зайдите на сайт www.bestwaycorp.com/support для получения Свидетельства о происхождении, или запросите Свидетельство письмом электронной почты на адрес service@bestwaycorp.us.

ХРАНИТЕ ЭТУ ИНСТРУКЦИЮ В НАДЕЖНОМ МЕСТЕ И ПЕРЕДАВАЙТЕ НОВОМУ ВЛАДЕЛЬЦУ ПРИ ПРОДАЖЕ ПЛАВСРЕДСТВА.

UŽIVATELSKÁ PŘÍRUČKA

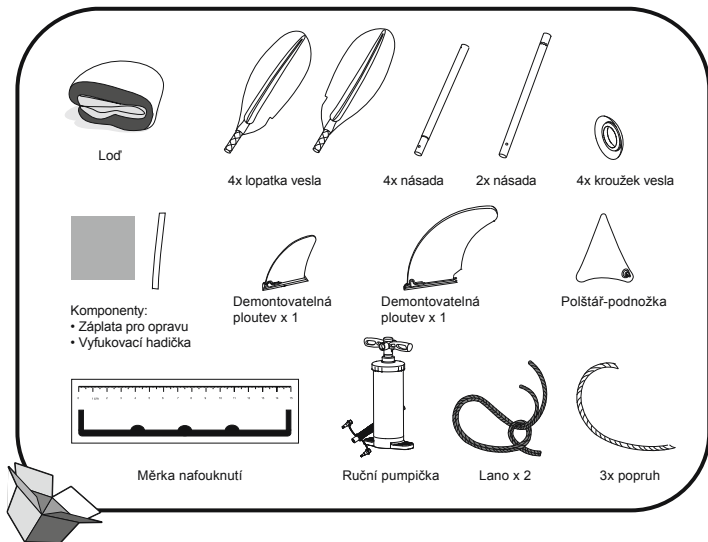

UPOZORNĚNÍ: Abyste zabránili poškození lodi a poranění cestujících, nepřekračujte údaje uvedené na štítku výrobce.

Technické specifikace

Položka	Velikost v nafouknutém stavu	Doporučený provozní tlak	Maximální nosnost	Maximální nosnost
65132	3,81 m x 1,00 m (12'6" x 39")	0,07 bar 1 psi	250 kg (551 liber)	3 dospělí

UPOZORNĚNÍ DŮLEŽITÉ BEZPEČNOSTNÍ POKYNY

Dodržujte veškeré bezpečnostní a provozní pokyny. Nebudete-li pokyny dodržovat, může dojít k převrácení, vybuchnutí lodi a následnému potopení.

- Nepřekračujte maximální doporučený počet osob. Bez ohledu na počet osob na palubě nesmí celková hmotnost osob a vybavení na palubě překročit maximální nosnost. Vždy používejte vyhrazené sedačky/prostory k sezení.
- Při nakládce lodi nikdy nepřekračujte maximální doporučenou nosnost: Loď vždy nakládejte opatrně a váhu rozkládejte vhodným způsobem tak, aby byla dodržena čára ponoru (přibližně). Těžké položky nepokládejte do horní části lodi.
POZNÁMKA: Maximální doporučená nosnost zahrnuje hmotnost všech osob na palubě, veškerých zásob a osobních věcí, veškeré vybavení, které není zahrnuto v hmotnosti lodi, náklad (případně) a veškeré spotřební kapaliny (voda, palivo atd.).
- Při používání lodi je třeba vždy předem zkontrolovat a používat záchranná zařízení jako jsou záchranné vesty a záchranná kola.
- Před každým použitím zkontrolujte veškeré komponenty lodi včetně vzduchových komor, lan k uchopení, vesel a vzduchových ventilů, zda jsou v dobrém stavu a bezpečně zajištěny. Pokud objevíte poškození zastavte za účelem opravy.
- V případě úniku vzduchu nebo kdy loď začne nabírat vodu, je třeba mít k dispozici kyblíky, naběračky na vodu a vzduchové pumpičky.
- Pokud je loď v pohybu, všichni cestující musí zůstat sedět po celou dobu, aby se zabránili pádu člověka přes palubu. Udržujte rovnováhu lodi. Nerovnoměrné rozložení osob nebo nákladu v lodi může způsobit převrácení lodi a potopení.
- Loď používejte v mělkých vodách do 300 m (984 stop). Dávejte pozor na přírodní faktory, jako jsou vítr, přílivové vody a příliv. **DÁVEJTE POZOR NA VĚTRY A PROUDY MIMO POBŘEŽÍ. Vždy používejte záchrannou vestu!**
- Pokud dojde k propíchnutí jedné komory v době, kdy je loď ve vodě, může být nezbytně plně nafouknout jinou komoru, aby se zabránilo potopení plavidla.
- Při přistání na pobřeží dávejte pozor. Ostré a hrubé předměty jako jsou skály, beton, lastury, sklo atd. mohou loď proděravět. Abyste zabránili poškození, netáhněte loď po hrubých površích.
- Loď je určena k používání na pláži, po krátkou dobu a na krátké plavby.
- Dávejte pozor na potenciálně škodlivé vlivy kapalin jako jsou kyselina z baterií, nafty, benzínu. Kapaliny mohou vaši loď poškodit.
- Nafoukněte podle číslovaných vzduchových komor a nominálního tlaku na lodi. V opačném případě může dojít k nadměrnému nafouknutí a výbuchu lodi. Překročení údajů uvedených na štítku kapacity může způsobit poškození, převrácení lodi a způsobit potopení.
- Jak loď používat. V případě potřeby se seznamte s informacemi pro místní oblast a/nebo školení. Seznamte se s místními nařízeními a nebezpečími související s plavbou na lodi a/nebo činností ve vodě.

TYTO POKYNY SI ULOŽTE

SMONTOVÁNÍ ČLUNU

NIKDY NEPOUŽÍVEJTE K NAFUKOVÁNÍ NAFUKOVACÍCH PŘEDMĚTŮ VZDUCH POD VYSOKÝM TLAKEM. MOHLI BYSTE TAK PRODUKT POŠKODIT.

- Rozložte člun na rovném povrchu.
- Připevněte odnímatelnou ploutev na dno člunu (obr. 1). Zakřivení ploutve musí směřovat k zádi člunu.

POZNÁMKA: Ploutev namontujte před nafouknutím a demontujte ji po vyfouknutí.

POZNÁMKA: Abyste zabránili poškození demontovatelné ploutve, vyhněte se mělké vodě.



Рис. 1



• Nafoukněte komory **RUČNÍM** čerpadlem.

Přímo na člunu je vytištěna měřka nafouknutí.

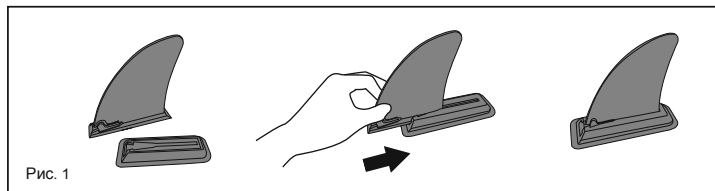
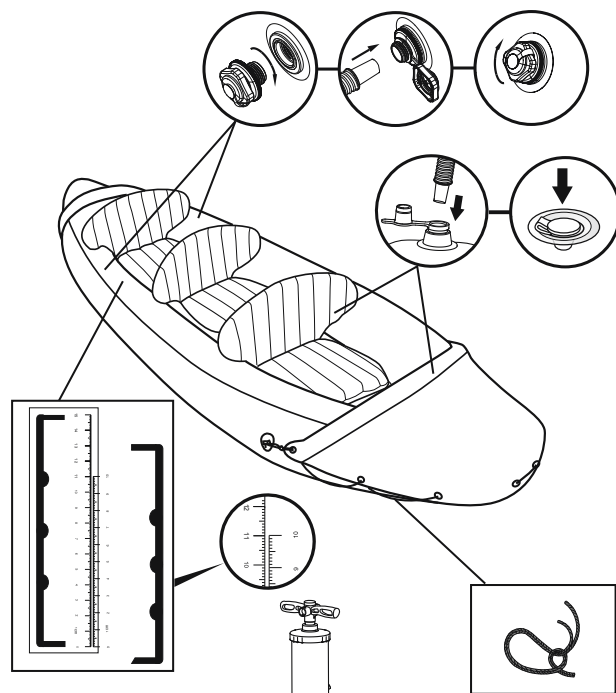
Nafukujte do té doby, než bude stupnice vytištěné měřky stejně dlouhá jako měřka dodávaná se člunem. (viz následující tabulka a obrázek)

Upozornění: Podhuštění nebo přehuštění člunu znamená bezpečnostní riziko. Je vhodné zkontrolovat tlak nahuštění před každým použitím. Pokud používáte tlakoměr, nesmí ukazovat vyšší tlak, než je uveden na štítku výrobce.

• Při huštění na člunu nestůjte ani na něj nic nepokládejte.

• Nafoukněte dolní komoru a další příslušenství, jako je sedátko, až budou pevné na dotek, NIKOLIV však tvrdě.

• Dlouhodobé vystavení slunci může zkracovat životnost člunu. Navrhujeme nenechávat člun na přímém slunci déle než 1 hodinu po použití.

Položka	Velikost po nafouknutí	Natisknutá měřka	
		Velikost po vyfouknutí	Velikost po nafouknutí
65132	3,81 m x 1,00 m (12'6" x 39")	5 cm / 10 cm	5,3 cm / 11,3 cm

Sestavení sedadla a opěrky pro nohy

Upevněte pás na sedadlo a připojte ke člunu.

Nafouknutou opěrku nohou vložte do přední části lodi. Zkontrolujte, že opěrka nohou nezachytí nohy cestujících v nepřádaté převrnutí člunu.

Instalace vesel

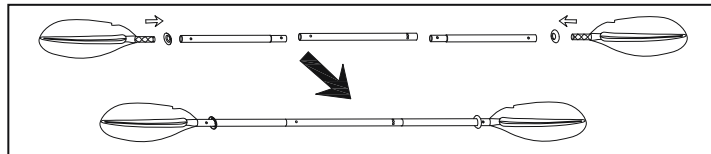

POZNÁMKA: Všechna vyobrazení mají pouze ilustrační charakter. Nemusí zobrazovat skutečný výrobek.

Skladování

1. Veškeré příslušenství uložte pro příští použití.

2. Člun opatrně omyjte mydlovou vodou.

Poznámka: Nepoužívejte aceton, kyselý ani zásaditý roztoky.

3. Na jemné otření všech povrchů použijte hadřík.

Poznámka: Nesušte produkt na přímém slunci. Nesušte jej elektrickými vysoušeči. Došlo by k poškození člunu a zkrácení jeho životnosti.

4. Vypustte komory trupu. Všechny komory trupu vypouštějte najednou, aby tlak ve všech klesal najednou. Předejte tak poškození vnitřní konstrukce člunu. Poté vypustte podlahu a sedadlo.

5. Člun přeložte zepředu dozadu a vytlačte z něj tak vzduch. Zbytek vzduchu lze také vyčerpat vzduchovým čerpadlem.

Opravy

1. Případné malé díry opravte pomocí pokynů na záplatě k opravě.

2. Pokud je díra příliš velká na záplatu v balení, kupte si soupravu na opravu Bestway nebo loď zašlete do specializovaného obchodu k opravě.

Registrace (Pouze pro zákazníky z USA/Kanady)

Pokud potřebujete svou loď zaregistrovat, připravte si identifikační číslo trupu lodi a název modelu lodi a poté navštivte www.bestwaycorp.com/support, kde získáte své Potvrzení o původu, nebo nám tyto údaje zašlete na e-mailovou adresu service@bestwaycorp.us.

TUTO PŘÍRUČKU UCHOVÁVEJTE NA BEZPEČNÉM MÍSTĚ, A PŘI PRODEJI PLOVIDLA JI PŘEDEJTE NOVÉMU MAJITELI.

BRUKERVEILEDNING

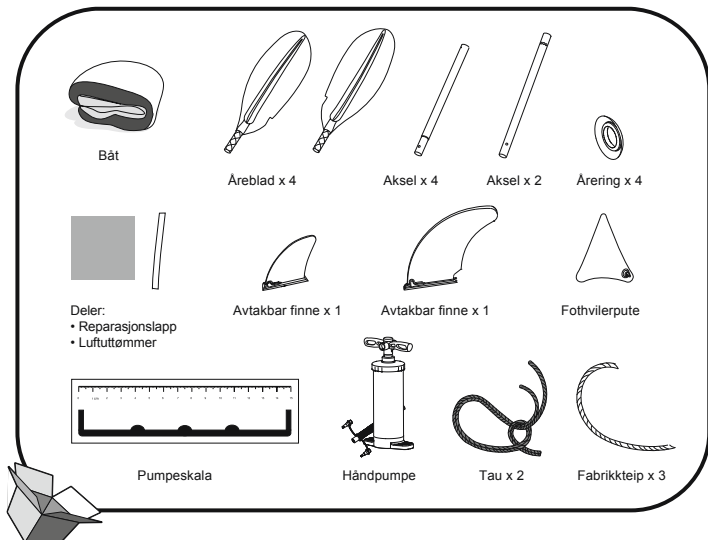

ADVARSEL: For å unngå skade på båten og personskade må dataene som er oppgitt på merkeskiltet ikke overskrides.

Tekniske spesifikasjoner

Artikkel	Oppblåst størrelse	Anbefalt arbeidstrykk	Maksimal last	Maksimal last
65132	3,81 m x 1,00 m (12'6" x 39")	0,07 bar 1 psi	250 kg (551 lbs.)	3 voksne

ADVARSEL VIKTIGE SIKKERHETSINSTRUKSJONER

Følg alle instruksjonene for sikkerhet og bruk. Hvis disse instruksjonene ikke følges, kan det forårsake kantring, at båten eksploderer, og føre til drukning.

1. Ikke overskrid maks anbefalt antall personer. Uavhengig av antall personer om bord, må totalvekten av personer og utstyr aldri overstige maks anbefalt last. Bruk alltid setene/sitteplassene i båten.

2. Når båten lastes, må maks anbefalt last aldri overskrides: Fyll alltid båten forsiktig og fordel lasten hensiktsmessig for å opprettholde utformingen (omtrentlig nivå). Unngå å plassere tung last høyt oppe.

MERK: Maks anbefalt last inkluderer vekten av alle personer om bord, all tilbehør og personlige eiendeler, utstyr som ikke følger med båten og væsker (vann, drivstoff, osv.).

3. Ved bruk av båten, må livreddende utstyr som redningsvester og bøyer sjekkes før bruk, og alltid være tilgjengelig/brukes.

4. Før hver bruk må alle delene på båten sjekkes, herunder luftkamre, tau, årer og luftventiler, for å sikre at alt er i god stand og godt sikret. Eventuelle skader må repareres umiddelbart.

5. Bøtter, øsekar og luftpumper skal alltid være tilgjengelig i tilfelle luftlekkasje eller hvis båten tar inn vann.

6. Når båten er i bevegelse, må alle passasjerer forbli sittende for å unngå at båten kantring. Hold båten balansert. Ujevn fordeling av personer eller last i båten kan føre til at båten kantring, og dermed til drukning.

7. Bruk båten i beskyttet farvann, opp til 300 m (984 fot). Vær oppmerksom på værforholdene, som f.eks. vind, tidevann og flodbølger. **VÆR OPPMERKSOM PÅ VIND- OG STRØMFORHOLD. Bruk alltid flytevest!**

8. Dersom et kammer punkteres når båten er i vannet, kan det være nødvendig å blåse det andre luftkammeret helt opp for å hindre at båten synker.

9. Vær forsiktig når båten går legges til land. Skarpe og grove objekter som steiner, mur, skjell, glass etc. kan punktere båten. For å unngå skader må båten ikke trekkes over ujevn grunn.

10. Båten er beregnet for bruk på stranden, til kortvarige turer over korte avstander.

11. Vær oppmerksom på de potensielle skadevirkningene av væsker som batterisyre, olje og bensin. Væskene kan skade båten.

12. Blås opp båten ifølge de nummererte luftkammerne og angitt trykk på båten, ellers kan det føre til overtrykk og eksplosjon. Hvis dataene på kapasitetsmerkingen overskrides, kan det føre til skader, kantring og drukning.

13. Brukeren må kjenne til hvordan en båt brukes. Sjekk i ditt lokale område for informasjon og/eller opplæring etter behov. Gjør deg kjent med lokale bestemmelser og farer knyttet til båtliv og/eller andre vannaktiviteter.

TA VARE PÅ DENNE BRUKSANVISNINGEN

MONTERING AV BÅTEN

BRUK ALDRI HØYTRYKKLUFT FOR Å BLÅSE OPP OPPBLÅSBARE ELEMENTER, DETTE KAN SKADE PRODUKTET.

1. Legg båten ut på et jevnt underlag.

2. Fest den avtakbare finnen i bunnen av båten (fig.1). Sørg for at krummingen på finnen peker mot bakkanten på båten.

MERK: Sett på finnen før oppblåsing, og demonter den etter at du har sluppet ut luften igjen.

MERK: For å unngå skader på den avtakbare finnen må du ikke padle inn på grunt vann.

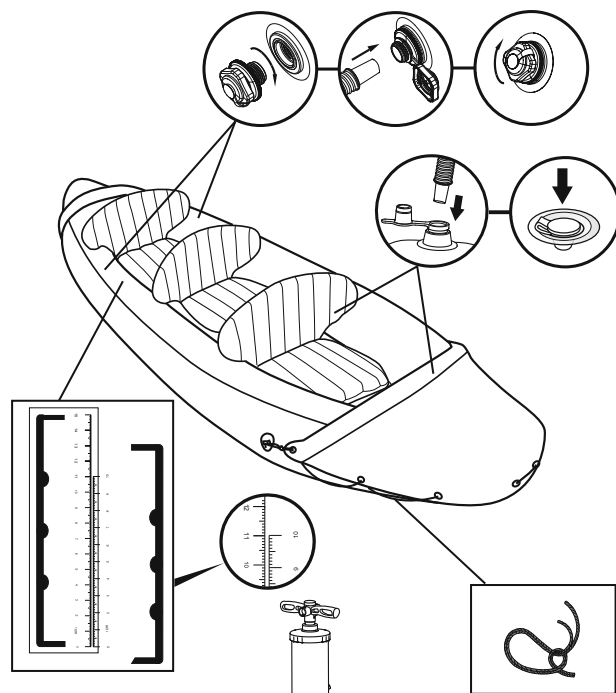
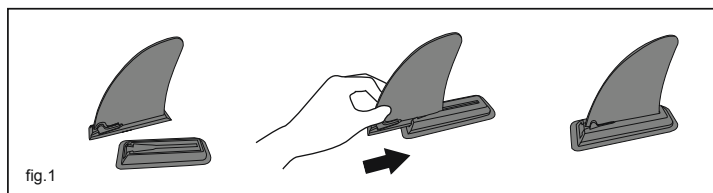

• Fyll luft i luftkammerne med en HÅNDPUMPE.

Det følger en pumpeskala med båten.

Blås opp båten frem til den påtrykte skalaen har nådd samme nivå som den medfølgende pumpeskalaen (se tabell og figurer)

Forsiktig: For lite eller for høyt trykk vil utgjøre en sikkerhetsrisiko. Det beste er å sjekke trykket før hver bruk av båten. Hvis du bruker en annen trykkmåler, må trykket i båten ikke være høyere enn det som er angitt på merkingen.

• Stå aldri på eller legg objekter på båten under oppblåsing.

• Blås opp bunnkammeret og tilbehør som seter til det føles hardt å ta på, men IKKE for hardt.

• Forlenget eksponering for solen kan forkorte levetiden til båten. Vi foreslår at du ikke etterlater båtene i direkte sollys i over 1 time etter bruk.

Element	Produktoppblåst størrelse	Trykt skala	
		Utblåst størrelse	Oppblåst størrelse
65132	3,81 m x 1,00 m (12'6" x 39")	5 cm / 10 cm	5,3 cm / 11,3 cm

Montering av sete og fotstøtte

Fest bellet til setet og knutt det til båten.

Plasser den oppblåste forstøtten foran i båten og pass på at fotstøtten ikke vikler seg inn i beina til passasjerene i tilfelle båten skulle kullseile.

Årer

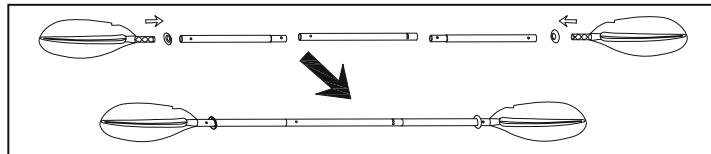

MERK: Alle tegninger er kun for illustrasjonsformål. De gjenspeiler kanskje ikke det faktiske produktet.

Oppbevaring

1. Ta vare på alt av tilbehør for fremtidig bruk.

2. Rengjør båten forsiktig med en mild blanding av såpe og rent vann.

MERK: Ikke bruk acetone, syre eller alkaliske løsninger.

3. Bruk en klut til å tørke av alle overflater.

MERK: Ikke tørk båten i direkte sollys. Bruk heller ikke utstyr som elektrisk vifte til å tørke båten. Dette vil forårsake skade og forkorte båtens levetid.

4. Tøm luften ut av luftkammerne. Tøm luften ut av alle kamrene samtidig, slik at lufttrykket faller jevnt. Dette vil hindre skader på båtens indre strukturer. Tøm deretter luften ut av gulvet og setet.

5. Brett båten sammen forfra og bakover for å fjerne gjenværende luft. Du kan også bruke en pumpe til å tømme ut gjenværende luft.

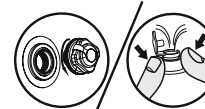

Reparasjon

1. Hvis det har oppstått punktering, reparer den i henhold til instruksjonene på lappesettet.

2. Hvis hullet er for stort til å repareres med medfølgende lapp, så gå til innkjøp av et reparasjonssett fra Bestway eller lever inn båten til noen som kan reparere den.

Registrering (Kun for kunder i USA/Canada)

Hvis du har behov for å registrere båten din, vennligst hull båtens Hull Identification Number og modellnavn klart og gå til www.bestwaycorp.com/support for å få ditt Opprinnelsessertifikat, eller du kan sende en e-post til service@bestwaycorp.us for å få Opprinnelsessertifikatet.

OPPBEVAR DENNE BRUKSANVISNINGEN PÅ ET SIKKERT STED, OG GI DEN TIL DEN NYE EIEREN HVIS DU SELGER BÅTEN.

ÄGARMANUAL

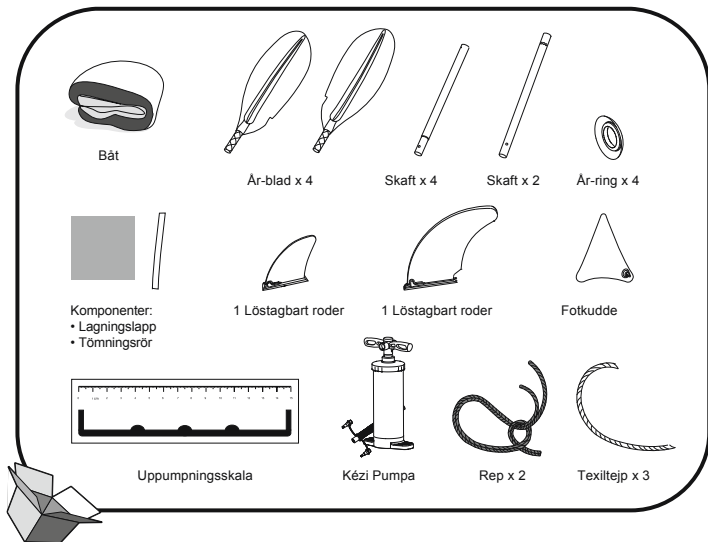

WARNING: För att undvika skador på båten och passagerarna, ska du inte överskrida de värden som anges på typskylten.

Tekniska specifikationer

Produkt	Storlek Upplåst	Rekommenderat arbetstryck	Maximal lastkapacitet	Maximalt antal personer
65132	3,81 m x 1,00 m (12'6" x 39")	0.07 bar 1 psi	250 kg (551 lbs.)	3 vuxna

VARNING VIKTIGA SÄKERHETSANVISNINGAR

Följ alla anvisningar gällande säkerhet och drift. Om man inte följer anvisningarna kan båten tippa över eller explodera och orsaka en drunkningsolycka.

- Överskrid inte rekommenderat antal personer. Oberoende av hur många personer som befinner sig ombord får personernas och utrustningens totala vikt aldrig överskrida rekommenderad maxvikt. Använd alltid de avsedda sittplatserna.
- När man lastar båten får man aldrig överskrida rekommenderad maxvikt: Var alltid noggrann när du lastar och sprid ut lasten jämnt överallt. Undvik att placera tunga vikter högt upp.
OBS: Rekommenderad maxlast inkluderar sammanlagd vikt för personer som befinner sig ombord, all proviant och personliga föremål, all utrustning som inte ingår i båtens vikt, eventuell frakt och vätskor som vatten, bränsle eller liknande.
- När du använder båten ska du först inspektera och alltid använda livräddningsanordningar som flytvästar och livbojar.
- Före varje användning ska du noga inspektera alla båtens delar inklusive luftkammare, rep, äror och luftventiler för att se till att allt är i gott skick och ordentligt ådraget. Om du påträffar skador, ska du utföra reparationer.
- Hinkar, skoppor och luftpumpar ska alltid finnas tillgängliga vid läckage eller om båten tar in vatten.
- När båten är i rörelse, måste alla passagerare sitta för att undvika fall överbord. Se till att båten är väl balanserad. Ett ojämn last av personer eller föremål i båten kan göra att båten tippar över vilket kan leda till en drunkningsolycka.
- Använd båten i skyddade strandområden, upp till 300m (984 feet) från strandkanten. Se upp med naturliga faktorer såsom vind, tidvatten och tidvågor. **UPPMÄRKSAMMA FRÄNLANDSVINDAR OCH-STRÖMMAR. Bär alltid flytväst!**
- Kan du behöva blåsa upp den andra luftkammaren helt för att förhindra att båten sjunker.
- Var försiktig då du ska iland. Vassa och sträva föremål som klippor, cement, snäckor, glasbitar etc. kan punktera båten. För att undvika skada ska du inte dra båten på sträva ytor.
- Båten är avsedd för att användas på stranden för korta sträckor.
- Var medveten om de potentiellt skadliga effekterna hos vätskor som batterisyra, olja och bensin. Vätskorna kan skada din båt.
- Blås upp i enlighet med de numererade luftkammarna och det rekommenderade trycket för båten; i annat fall fylls båten med för mycket luft varvid den kan explodera. Att överstiga de data som ges på kapacitetsplattan kan orsaka att båten skadas eller välter och kan då leda till drunkning.
- Lär dig hur man ska manövrera en båt. Undersök om det i ditt område finns information och/eller utbildning du kan ha behov av. Informera dig om lokala föreskrifter och lär dig vilka risker som föreligger vad gäller olika båtaktiviteter.

SPARA DESSA INSTRUKTIONER

MONTERING AV BÅTEN ANVÄND ALDRIG HÖGTRYCKSLUFT FÖR ATT BLÅSA UPP DE UPPLÅSBARA DELARNA, DETTA KAN SKADA PRODUKTEN.

- Lägg ut båten på marken.
 - Sätt på det löstagbara rodet på botten av båten (Fig.1). Se till att krökningen på rodet pekar mot båten bakåt.
- OBS!** Sätt på rodet innan båten pumpas upp. Ta även bort det efter att båten har tömts på luft.
OBS! För att undvika att det löstagbara rodet skadas är det viktigt att inte gå in på grunt vatten.

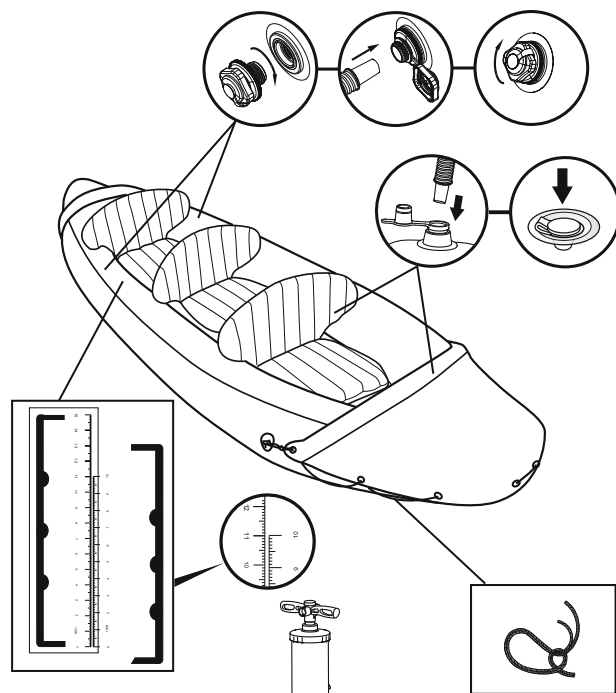
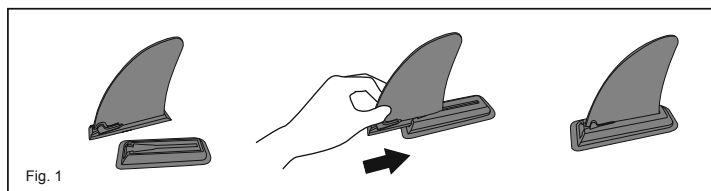

- Pumpa upp luftkammarna med en MANUELL pump.
- En uppblåsningskala medföljer produkten. Pumpa upp produkten tills den tryckta skalan är på samma nivå som den tillhandahållna skalan (hänvisning till nedanstående tabell och bilder)
- lätta försiktighet:** Om båten har pumpats med för lite eller för mycket luft kan detta orsaka säkerhetsrisker. Det är viktigt att kontrollera båtens tryck varje gång innan användning. Om du använder andra tryckmätare, ska båtens tryck inte vara högre än vad som är angivet på tillverkarstylen.
- Stå aldrig på båten eller lämna inte heller föremål på båten under uppblåsning.
- Pumpa upp bottenluftutrymmet och andra tillbehör såsom säten tills dessa känns fastavid beröring men inte HÅRDA.
- Förlängd solexponering kan förkorta din båts livslängd. Vi råder att inte lämna båten i direkt solljus i mer än 1 timme efter användning.

Artikel	Storlek av upplåst produkt	Tryckt skala	
		Storlek utan luft	Storlek med luft
65132	3,81 m x 1,00 m (12'6" x 39")	5 cm / 10 cm	5,3 cm / 11,3 cm

Montering av säte och fotstöd

Montera bälet på sätet och spänn fast sätet i båten. Placera det uppblåsta fotstödet fram i båten och se till att det inte finns någon risk att personer i båten fastnar i fotstödet om båten skulle tippa över.

Installation av äroren

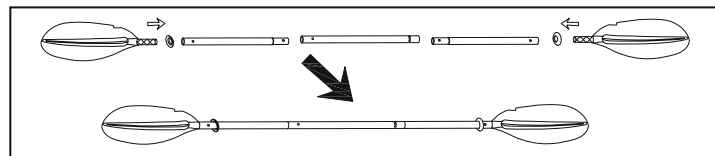

OBS: Ritningarna är endast illustrativa. De kanske inte visar den aktuella produkten.

Förvaring

- Behåll alla tillhörigheter för framtida användning.
- Rengör båten noggrant genom att använda en mild tvål och rent vatten.
OBS! Använd inte acetone, syra, och/eller alkaliska lösningar.
- Använd en trasa för att varsamt torka alla ytor.
OBS! Torka inte produkten i direkt solljus. Torka inte heller utrustningen med t.ex. elektrisk tork. Om du gör det kan det orsaka skador och förkorta båten livslängd.
- Töm skrovkammarna på luft. Töm alla skrovkammarna på luft samtidigt så att lufttrycket faller samtidigt. Detta förebygger skador på båtens inre struktur. Därefter ska du tömma golvet på luft samt sätena.
- Vik båten från fören mot aktern för att få bort den återstående luften. Du kan även använda en pump för att få bort resterande luft.

Reparationer

- Om det rör sig om en mindre punktering, reparera enligt instruktionerna på reparationslappen.
- Om hålet är för stort för att lagas med den medföljande lappen, köp en reparationslapp från Bestway eller skicka in båten till en specialbutik för lagning.

Registrering (Endast för kunder i USA/Kanada)

Om du behöver registrera din båt ska du förbereda dig med båtens skrovidentifikationsnummer och modellnummer, och sedan gå till www.bestwaycorp.com/support där du får ditt Ursprungsintyg. Du kan också skicka ett e-mail till service@bestwaycorp.us för att få ditt ursprungsintyg.

FÖRVARA MANUALEN PÅ EN SÄKER PLATS OCH ÖVERLÄMNA DEN TILL DEN NYA ÄGAREN OM DU SÄLJER BÅTEN.

KÄYTTÖOPAS

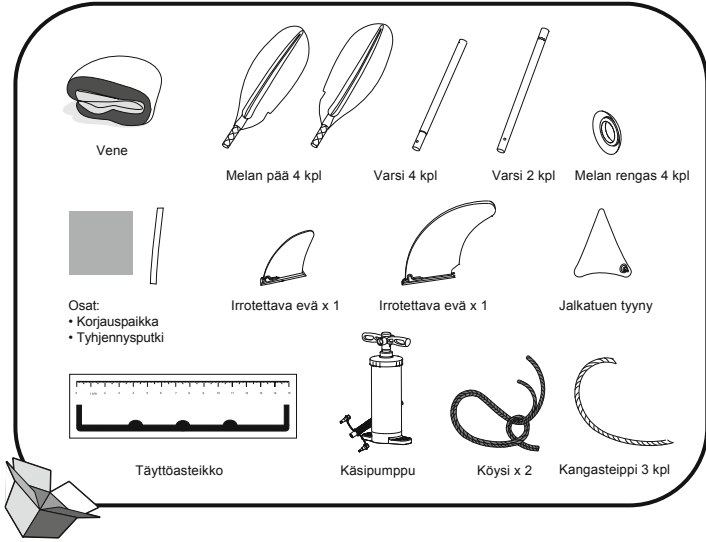

VAROITUS: Välttääksesi veneen tai matkustajien vahingoittumisen älä ylitä arvokilvessä mainittuja arvoja.

Tekniset tiedot

Tuote	Koko Täytettynä	Suosittelu käyttöpain	Suurin kuormakapasiteetti	Ihmisten enimmäismäärä
65132	3,81 m x 1,00 m (12'6" x 39")	0.07 bar 1 psi	250 kg (551 lbs.)	3 aikuista

VAROITUS TÄRKEITÄ TURVALLISUUSOHJEITA

Noudata kaikkia tämän turva- ja käyttöohjeita. Jos ohjeita ei noudateta, vene voi kaatua tai puhjeta ja seurauksena voi olla hukkuminen.

- Älä ylitä suositeltua henkilöiden enimmäismäärää. Henkilöiden määrästä riippumatta henkilöiden ja laitteiden kokonaispaino ei saa ylittää suositeltua enimmäiskuormaa. Käytä aina toimitettuja istuimia / istuintiloja.
- Kun alusta lastataan, älä koskaan ylitä suositeltua enimmäiskuormaa. Lastaa alus aina varovaisesti ja jaa kuorma tasaisesti, jotta säilytetään suunniteltu kulkuasento (likimääräinen taso). Vältä raskaiden painojen sijoittamista korkealle.
- MUISTUTUS:** Suositeltu enimmäiskuorma sisältää kaikkien veneessä olevien henkilöiden, kaikkien matkaväiden ja henkilökohtaisten tavaroiden painon lisäksi myös painon kevyeen massaana kuulumattomille varusteille, lastille (jos mitään) ja kaikille kulutettaville nesteille (vesi, polttoaine, jne.).
- Venettä käytettäessä hengenpelastusvälineet kuten liivit ja kellekettä tulee aina tarkastaa etukäteen ja niitä tulee käyttää aina.
- Tarkasta ennen jokaista käyttökertaa huolellisesti kaikki veneen osat, mukaan lukien ilmaontelot, vetoköydet, aivot ja ilmapuuhetit varmistaaksesi, että kaikki ovat hyvässä kunnossa ja lujasti kiinnitetyt. Pysähdy korjaamaan havaitsemiasi vahingot.
- Ämpäreitä, äyskäreitä ja ilmapumppuja tulee aina olla käytettävissä vuotojen tai vedellä täyttämisen varalta.
- Veneen ollessa liikkeessä kaikkien matkustajien tulee aina pysyä istuillaan välttääkseen veden varaan joutumisen. Pidä vene tasapainossa. Henkilöiden tai kuorman epätasainen sijoittaminen veneeseen voi aiheuttaa veneen kaatumisen ja henkilöiden hukkumisen.
- Käytä venettä suojatuilla rannikkoalueilla, enintään 300 m (984 jalkaa) rannalta. Muista varoa ilmastin ja luonnon ilmiöitä kuten tuuli, vuorovesi ja virrat. **OTA SELVÄÄ RANTATUULISTA JA VIRTAAUKSISTA. Käytä aina pelastusliiviä!**
- Voi olla tarpeen täyttää toinen ilmaontelo täysin, jotta vene ei uppoa.
- Laske vene varovasti maihin. Terävät ja karkeat esineet kuten kivet, betoni, simpunkankuoret, lasi jne. Voivat puhkaista veneen. Vahinkojen välttämiseksi älä vedä venettä karkeilla pinnoilla.
- Vene on tarkoitettu käytettäväksi rannalla, lyhytaikaisesti ja lyhyillä soutu- ja kajakkeilla.
- Huomioi nesteiden, kuten akkuhapon, öljyn ja bensiinin mahdollisesti haitalliset vaikutukset. NESTEET SAATTAVAT VAHINGOITAA VENETÄSI.
- Täytä vene numeroitujen ilmapumppien ja veneen nimellispaineen mukaan. Muuten ylipaine voi puhkaista veneen. Kapasiteettikilvessä annettujen rajojen ylittäminen saattaa aiheuttaa aluksen vahingoittumisen tai kaatumisen ja johtaa hukkumiseen.
- Opettele veneen käyttö. Tarkista paikallisesti vaadittavat tiedot ja/tai koulutus. Ota selvää paikallisista määräyksistä ja vaaroista, jotka liittyvät veneilyn ja/tai muihin vesillä tapahtuviin toimintoihin.

PIDÄ NÄMÄ OHJEET TALLESSA

VENEEN KOKOAMINEN

ÄLÄ KOSKAAN KÄYTÄ KORKEAPAINELMAA ILMALLA TÄYTETTÄVIEN OSIEN TÄYTTÄMISEEN. TUOTE VO VAURIOITUA.

- Levitä vene tasaiselle alustalle.
 - Kiinnitä irrotettava evä veneen pohjaan (Kuva 1). Varmista, että evän taipunut pää osoittaa kohti veneen perää.
- HUOMAA:** Kiinnitä evä ennen täyttämistä ilmallä ja irrota se, kun vene on ensin tyhjentynyt ilmastä.
- HUOMAA:** Älä ohjaa venettä mataliin vesiin, sillä evä voi vahingoittua malassa vedessä.

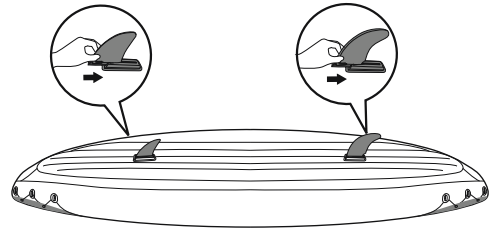
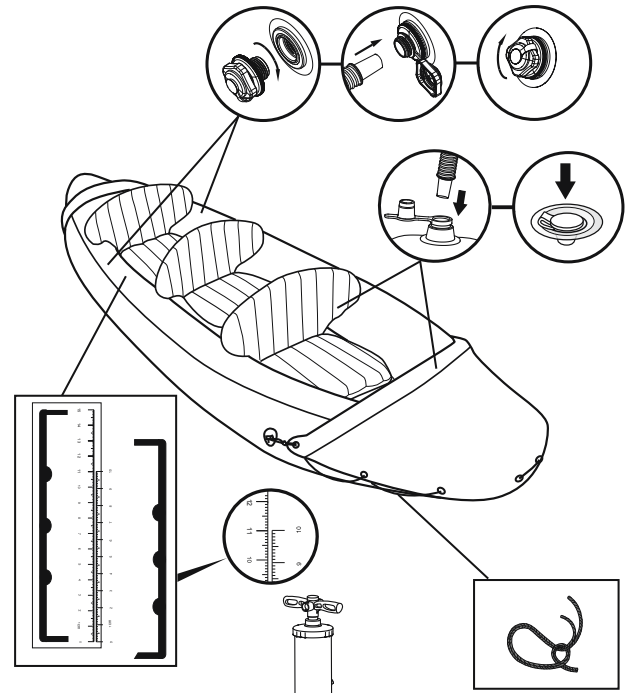
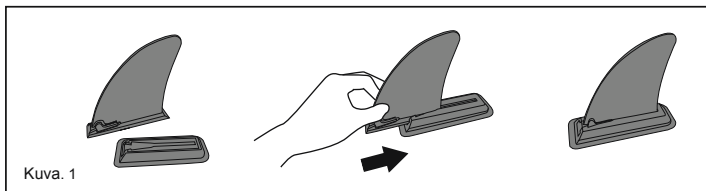

- Täytä ilmapummit KÄSIpumpulla.
- Tuotteen mukana on toimitettu täyttöasteikko.
- Täytä tuote ilmallä, kunnes painettu asteikko on samalla tasolla kuin täyttöasteikon näyttämä taso. (lisätietoja taulukossa ja kuvituksessa)
- Varoitus:** Liian vähäinen tai liiallinen ilman määrä aiheuttaa turvallisuusriskejä. Veneen ilmapaine tulisi tarkistaa aina ennen käyttöä. Jos käytät jotain muuta painemittaria, veneen paineen tulee vastata korkeintaan valmistajan merkinnässä olevia tietoja.
- Älä koskaan seisoo tuotteen päällä tai aseta muita tavaroita nojaamaan tuotteeseen, kun täytät sitä ilmallä.
- Täytä pohjakammio ja muita lisävarusteita kuten istuinta ilmallä, kunnes se on kosketetussa jäykkä, mutta EI kova.
- Pitkäaikainen altistuminen auringonvalolle voi lyhentää veneen käyttöikä. Älä jätä venettä käytön jälkeen suoraan auringonvaloon yli 1 tunnin ajaksi.

Kohta	Täytetyn tuotteen koko	Mitta-asteikko	
		Koko tyhjänä	Koko täytettynä
65132	3,81 m x 1,00 m (12'6" x 39")	5 cm / 10 cm	5,3 cm / 11,3 cm

Istuimen ja jalkatuen kokoaminen

Kokoa vyö istuimeen ja kiinnitä veneeseen. Laita täytetyt jalkatuki veneen etuosaan varmistaen, että se ei sotkeudu henkilöiden jalkoihin, mikäli vene kaatuu.

Airojen asennus

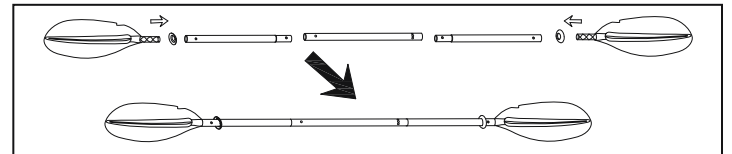

HUOMAA: Piirroksket on tehty vain havainnollistamistarkoituksessa. Ne voivat poiketa todellisesta tuotteesta.

Säilyttäminen

- Säilytä kaikki lisävarusteet tulevaa käyttöä varten.
- Puhdista vene varovasti miedolla saippualla ja puhtaalla vedellä.
- Huomaa:** Älä käytä asetonia, happoa ja/tai emäksisiä liuoksia.
- Kuivaa kaikki pinnat varovasti kuivalla liinalla.
- Huomaa:** Älä kuivaa venettä suoraan auringonvalossa. Älä koskaan kuivaa venettä sähkölaitteilla, kuten lämpöpuhaltimilla. Tämä vahingoittaa venettä ja lyhentää sen käyttöikä.
- Tyhjennä rungon ilmapummit ilmastä. Tyhjennä kaikki rungon ilmapummit samanaikaisesti, jotta ilmapaine laskee yhtäaikaaisesti. Tämä ehkäisee veneen sisärakenteiden vaurioita. Tyhjennä sitten pohja ja istuin ilmastä.
- Poista veneestä lisää ilmaa tahtamalla se edestä taaksepäin. Voit tyhjentää jäljellä olevan ilman myös pumpun avulla.

Korjaukset

- Jos reikä on pieni, korjaa se ohjeiden mukaisesti korjauspaikalla.
- Jos reikä on liian suuri korjattavaksi mukana tulleella paikalla, osta Bestway-paikkasetti tai lähetä vene korjattavaksi alan liikkeeseen.

Rekisteröinti (Vain asiakkaille Yhdysvalloissa/Kanadassa)

Jos sinun tulee rekisteröidä vene, käytä veneen rungon tunnustenumeroa ja mallinimeä sekä katso verkkosivustoa www.bestwaycorp.com/support saadaksesi alkuperätodistuksen tai vaihtoehtoisesti voit lähettää sähköpostia osoitteeseen service@bestwaycorp.us ja pyytää alkuperätodistuksen.

SÄILYTÄ TÄMÄ OPAS VARMASSA PAIKASSA JA ANNA SE UUELLE OMISTAJALLE, JOS MYYT ALUKSEN.

PRÍRUČKA POUŽÍVATEĽA

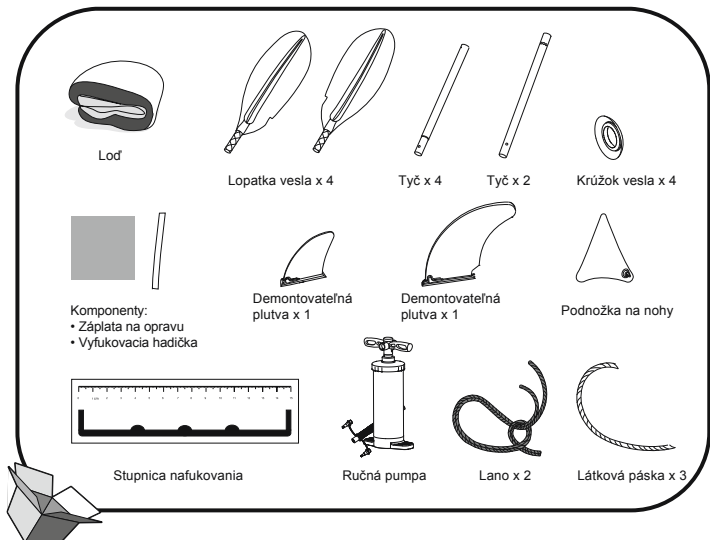

UPOZORNENIE: Aby ste zabránili poškodeniu lode a poraneniu pasažierov, neprekračujte údaje uvedené na štítku výrobcu.

Technická špecifikácia

Položka	Veľkosť po nafúknutí	Odporúčany prevádzkový tlak	Maximálna nosnosť	Maximálna nosnosť
65132	3,81 m x 1,00 m (12'6" x 39")	0,07 barov 1 psi	250 kg (551 libier)	3 dospelí

UPOZORNENIE DÔLEŽITÉ BEZPEČNOSTNÉ POKYNY

Dodržujte bezpečnostné a prevádzkové pokyny. Pokiaľ nebudete tieto pokyny dodržiavať, môže to spôsobiť prevrátenie, výbuch lodi a to môže viesť k utopeniu.

1. Neprekračujte maximálny odporúčany počet osôb. Bez ohľadu na počet osôb na palube nesmie celková hmotnosť osôb a vybavenia prekročiť maximálnu nosnosť. Vždy používajte sedačky/miesta na sedenie vo výbave.

2. Pri nakladaní lode nikdy neprekračujte odporúčanu nosnosť. Loď vždy nakladajte opatrne a náklad rovnomerne rozložte, aby ste zachovali predpokladaný presah (približná úroveň). Ťažké predmety nedávajte hore.

POZNÁMKA: Maximálna odporúčaná záťaž zahŕňa hmotnosť všetkých osôb na palube, všetky zásoby a osobné potreby, všetko vybavenie, ktoré nie je zahrnuté v hmotnosti bez záťaže, náklad (v príslušnom prípade), ani spotrebné kvapaliny (voda, palivo atď.).

3. Pokiaľ používate loď, je treba vopred skontrolovať a vždy používať záchranné prostriedky ako sú záchranná vesta a kruh.

4. Pred každým použitím starostlivo skontrolujte všetky diely lode, vrátane vzduchových komôr, lán na prenášanie, vesiel a vzduchových ventilov, aby ste sa ubezpečili, že všetko je v dobrom stave a dobre pripevnené. V prípade zistenia poškodenia postup prerušte a urobte opravu.

5. V prípade úniku vzduchu alebo pokiaľ loď naberá vodu by mali byť vždy po ruke vedrá, naberáčky na vodu a vzduchové pumpy.

6. Pokiaľ sa loď pohybuje, všetci cestujúci musia po celý čas sedieť, aby z lode nevypadli. Loď udržujte v rovnováhe. Nerovnomerné rozloženie osôb či nákladu v lodi môže spôsobiť prevrátenie lode a utopenie.

7. Loď používajte v plytké vode do 300 m (984 stôp). Dávajte pozor na prírodné faktory, ako sú vietor, príliva a prílivovalé vlny. **DÁVAJTE POZOR NA VETRY A PRÚDY NA POBŘEŽÍ. Vždy používajte záchrannú vestu!**

8. Pokiaľ sa prederaví jedna komora, keď je loď na vode, môže byť treba úplne nafúknuť inú vzduchovú komoru, aby sa zabránilo potopeniu.

9. Pri pristávaní na brehu dávajte pozor. Ostré a tvrdé predmety ako skaly, betón, lastúry, sklo atď. môžu loď prederaviť. Aby ste zabránili poškodeniu, neťahajte loď po drsných povrchoch.

10. Loď je určená na používanie na pláži na krátke cesty na malé vzdialenosti.

11. Dávajte pozor na potenciálne škodlivé účinky kvapalín, ako je kyselina z batérie, olej, benzín. Tieto kvapaliny môžu poškodiť vašu loď.

12. Nafukujte podľa číselovaných vzduchových komôr a menovitého tlaku na lodi. V opačnom prípade môže nastať nadmerné nafúknutie a výbuch lode. Prekročenie údajov uvedených na štítku s údajmi o kapacite môže spôsobiť poškodenie výrobku, jeho prevrátenie a to môže viesť k utopeniu.

13. Naučte sa loď ovládať. Podľa potreby si v miestnej oblasti zistite informácie a/alebo zabezpečte školenie. Informujte sa o miestnych predpisoch a nebezpečenstvách súvisiacich s plavbou na lodi a/alebo inými vodnými aktivitami.

TENTO NÁVOD SI ODLOŽTE

MONTÁŽ LODE

NIKDY NEPOUŽÍVAJTE VZDUCH POD VYSOKÝM TLAKOM NA NAFÚKNUTIE NAFUKOVACÍCH ČASTÍ, TOTO MÔŽE POŠKODIŤ VÁŠ VÝROBK.

1. Loď rozložte na rovnú plochu.

2. Demontovateľnú plutvu namontujte na dno lode (Obr. 1). Skontrolujte, či je ohyb plutvy nasmerovaný k zadnému koncu lode.

POZNÁMKA: Plutvu namontujte pred nafúknutím lode a demontujte ju po vyfúknutí.

POZNÁMKA: Aby ste zabránili poškodeniu demontovateľnej plutvy, neplávajte do plytkéj vody.

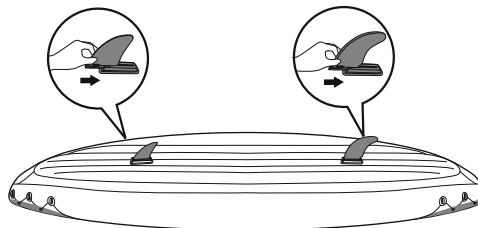
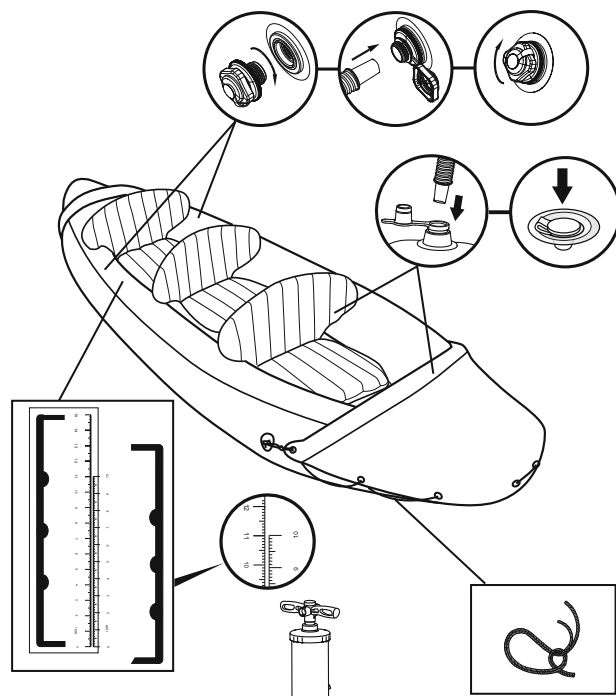
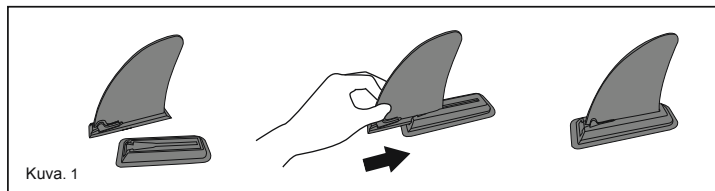

• Nafúknite vzduchové komory RÚČNOU vzduchovou pumpou.

Na výrobku je stupnica nafukovania.

Výrobok nafukujte, dokiaľ vytláčená stupnica nedosiahne rovnakú úroveň ako dodaná stupnica. (Odkazujeme na nižšie uvedené tabuľku a ilustráciu)

Pozor: Nedostatočné či nadmerné nafúknutie lodi spôsobí bezpečnostné riziká. Pred každým použitím lode je dobré skontrolovať tlak. Pokiaľ používate iný prístroj na meranie tlaku, nesmie tlak v lodi prekročiť údaj uvedený na identifikačnom štítku výrobcu.

• V priebehu nafukovania lode na nej nestojte ani na ňu nepokladajte predmety.

• Nafúknite dolnú komoru a ďalšie doplnky, ako napr. sedačku, dokiaľ nebudú na dotyk pevné, ale NIE tvrdé.

• Dlhšie vystavenie na slnku môže skrátiť životnosť vašej lode. Odporúčame nenechávať lode na priamom slnečnom svetle dlhšie ako 1 hodinu po použití.

Položka	Veľkosť výrobku po nafúknutí	Vytláčená miera	
		Veľkosť výrobku po vyfúknutí	Veľkosť po nafúknutí
65132	3,81 m x 1,00 m (12'6" x 39")	5 cm / 10 cm	5,3 cm / 11,3 cm

Montáž sedačky a opierky nôh

Pás namontujte na sedadlo a priviažte k lodi.

Nafúknutú opierku nôh umiestnite do prednej časti lode, skontrolujte, či je opierka nôh neblokujúce nohy používateľa v prípade prevrátenia.

lnštalácia vesiel

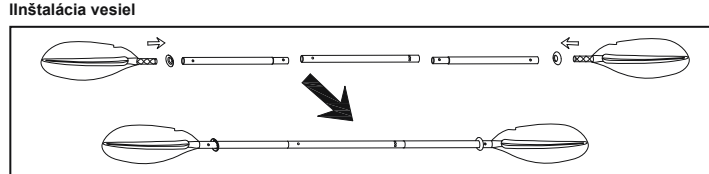

POZNÁMKA: Všetky nákresy slúžia iba na ilustráciu. Nejedná sa o skutočný výrobok.

Skladovanie

1. Všetky doplnky odložte pre budúce použitie.

2. Loď starostlivo vyčistite s pomocou jemného čistiaceho prostriedku a čistej vody.

Poznámka: Nepoužívajte aceton, kyselinu a/ani zásadité roztoky.

3. Na usušenie všetkých povrchov použite handričku.

Poznámka: Výrobok nesušte na priamom slnečnom svetle. Nikdy ho nesušte ani s pomocou elektrických vysušáčov. V opačnom prípade môžete loď poškodiť a skrátiť jej životnosť.

4. Vyfúknite komory trupu. Vyfúknite všetky komory trupu súčasne, aby tlak vzduchu klesal súčasne. Tým zabránite poškodeniu vnútornej štruktúry lode. Potom vyfúknite podlahu a sedačku.

5. Loď zložte spredu dozadu, aby ste odstránili zvyšný vzduch. Na vypustenie všetkého zvyšného vzduchu môžete použiť aj pumpu.

Repair

1. V prípade malej diery ju opravte podľa pokynom na záplatu na opravu.

2. Pokiaľ je diera príliš veľká na opravu s pomocou záplaty, kúpte si súpravu na opravu Bestway alebo loď odoslať do špecializovanej predajne na opravu.

Registrácia (Len pre používateľov z US/Kanady)

Ak potrebujete registrovať čln, opíšte si, prosím, identifikačné číslo trupu a pripravte si názov modelu, a potom navštívte stránku www.bestwaycorp.com/support, kde získate certifikát pôvodu, alebo nám môžete poslať e-mail na service@bestwaycorp.us, ak chcete certifikát pôvodu.

NÁVOD DRŽTE, PROSÍM, NA BEZPEČNOM MIESTE PRI PREDAJI ČLNU HO DAJTE NOVÉMU MAJITEĽOVI

INSTRUKCJA OBSŁUGI

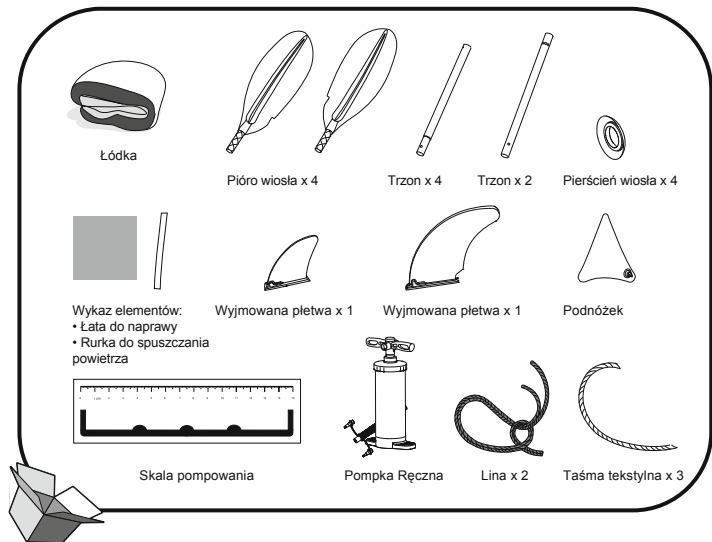

OSTRZEŻENIE: Aby nie dopuścić do uszkodzenia pontonu i uszkodzenia ciała pasażerów, nie przekraczaj wartości podanych na tabliczce znamionowej.

Specyfikacja techniczna

Sprzęt	Napompowany Rozmiar	Zalecane ciśnienie pracy	Maksymalna ładowność	Maksymalna liczba osób
65132	3.81 m x 1.00 m (12'6" x 39")	0,07 bar 1 psi	250 kg (551 lb)	3 dorosłych

OSTRZEŻENIE

WAŻNE INSTRUKCJE DOTYCZĄCE BEZPIECZEŃSTWA

Przestrzegaj zasad dotyczących bezpieczeństwa i obsługi. W razie nieprzestrzegania niniejszych wskazówek, ponton może się przewrócić, eksplodować i może być przyczyną zatonienia.

- Nie przekraczaj zalecanej maksymalnej liczby osób. Bez względu na liczbę osób znajdujących się na pontonie, łączna waga osób i wyposażenia nie powinna przekraczać maksymalnego dopuszczalnego obciążenia. Zawsze używaj siedzeń / ławek znajdujących się w wyposażeniu sprzętu.
- Przy załadowywaniu pontonu nigdy nie przekraczaj maksymalnego dopuszczalnego obciążenia: Załadunku zawsze dokonuj ostrożnie i rozkładaj ciężar równomiernie, aby zachować równowagę (mniej więcej równy poziom) pontonu. Nie kładź ciężkich rzeczy wysoko w górę na pontonie.
UWAGA: Maksymalne dopuszczalne obciążenie obejmuje łączną wagę wszystkich osób znajdujących się na pontonie, oraz wagę prowiantu i rzeczy osobistych, wagę dodatkowego wyposażenia pontonu, ładunku (jeśli są jakieś), a także wagę płynów do picia lub innych (woda, paliwo itp.).
- Za każdym wycieku powietrza lub nalania się wody do pontonu, wiadra, czerpaki i pompki zawsze powinny być sprawdzane i używane.
- Przed każdorazowym korzystaniem z pontonu należy dokładnie sprawdzić wszystkie części pontonu, wśród nich komory powietrzne, linki do trzymania, wiosła i zawory powietrza, żeby mieć pewność, że wszystko jest w dobrym stanie i jest szczelne. Jeżeli okaże się, że coś jest uszkodzone, natychmiast zatrzymaj się, żeby go naprawić.
- Na wypadek wycieku powietrza lub nalania się wody do pontonu, wiadra, czerpaki i pompki zawsze powinny znajdować się pod ręką.
- Kiedy ponton jest w ruchu, żeby uniknąć możliwości wypadnięcia za burtę, wszyscy pasażerowie powinni siedzieć. Utrzymaj ponton w pozycji stabilnej. Nierówne rozłożenie osób lub ładunku w pontonie może spowodować jego przewrócenie się i zatonienie.
- Używaj pontonu w strefie przybrzeżnej, do 300m (984 stóp) od brzegu. Uważaj na zjawiska przyrodnicze, jak wiatr, przypływy-opływy oraz fale pływowe. **UWAŻAJ NA PRZYBRZEŻNE WIATRY I PRĄDY WODNE. Zawsze noś kamizelkę ratunkową!**
- Gdy ponton znajduje się na wodzie, by nie dopuścić do jego zatonienia, pełne nadmuchiwanie drugiej komory może okazać się niezbędne.
- Zachowaj wszelką ostrożność przy wychodzeniu na brzeg. Ostre i wystające przedmioty, jak kamienie, kawałki betonu, muszle, szkło itd. mogą spowodować przedziurawienie pontonu. Żeby nie uszkodzić pontonu, nie ciągnij go po nierównej powierzchni.
- Łódka przeznaczona jest do użytku na plaży, do pływania krótkotrwałego i na krótkich odcinkach.
- Należy mieć świadomość ewentualnych szkodliwych efektów działania płynów, takich jak kwas akumulatorowy, ropa naftowa, benzyna. Płynы te mogą doprowadzić do uszkodzenia Państwa łódki.
- Pompowanie pontonu wykonaj według numeracji komór powietrznych i wartości nominalnej ciśnienia widocznej na pontonie, bo ponton może być nadmiernie napompowany, a to może spowodować jego eksplozję. Niestosowanie się do danych wskazanych na tabliczce znamionowej może doprowadzić do uszkodzeń, wyróceń i zatopień.
- Zapoznaj się z instrukcją obsługi pontonu. Sprawdź w okolicy, czy są jakieś kursy pływania pontonem i czy są one wymagane. Dowiedz się, jakie są lokalne przepisy i niebezpieczeństwa związane z pływaniem na pontonie i/lub z uprawianiem innych sportów wodnych.

ZACHOWAJ TE INSTRUKCJE

MONTAŻ ŁÓDKI

NIGDY NIE UŻYWAJ POWIETRZA DO WYSOKIM CIŚNIENIEM DO NAPEŁNIANIA MATERIAŁÓW POMPOWANYCH, MOŻE TO USZKODZIĆ PRODUKT.

- Rozłóż łódkę na równym podłożu.
- Zamontuj wymienną pletwę w dnie łódki (Rys.1). Upewnij się, że wcięcie pletwy jest skierowane do tyłu łódki.

UWAGA: Zamontuj pletwę przed nadmuchiowaniem, oraz zdemontuj ją po wypuszczeniu powietrza.

UWAGA: Aby uniknąć uszkodzenia pletwy, nie używaj łódki w płytkiej wodzie.

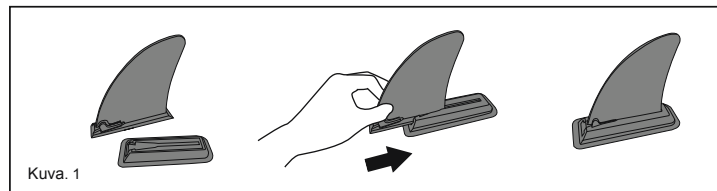

Kuva. 1

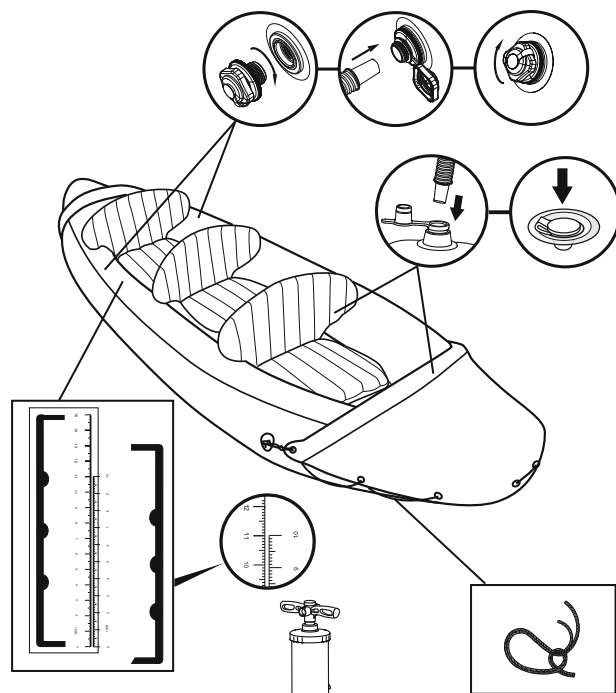

• Napompuj komory powietrza RĘCZNA pompką powietrza.

Do produktu dołączona jest skala pompowania.

Napompuj produkt tak, by nadrukowana skala była napelniona na takim samym poziomie jak skala dostarczona (patrz poniższa tabela i rysunek).

Uwaga: Nadmierne lub zbyt słabe napompowanie powoduje zagrożenie dla bezpieczeństwa. Przed każdym użyciem łódki należy sprawdzić ciśnienie napompowania. W przypadku używania ciśnieniomierza, ciśnienie łódki nie powinno być wyższe od danych podanych na tabliczce znamionowej.

• Podczas pompowania nigdy nie stawać na łódce ani nie kłaść na niej żadnych przedmiotów.

• Napompuj komorę dolną i pozostałe akcesoria tak, by były sztywne w dotyku, ale NIE twarde.

• Długotrwałe pozostawianie na słońcu może skrócić żywotność łódki. Zalecamy, aby nie pozostawiać łódki bezpośrednio na słońcu dłużej niż 1 godzinę po użyciu.

Model	Rozmiar napompowanego produktu	Drukowana skala	
		Rozmiar produktu opróżnionego	Rozmiar produktu napompowanego
65132	3.81 m x 1.00 m (12'6" x 39")	5 cm / 10 cm	5.3 cm / 11.3 cm

Montaż siedzenia i podnóżka

Przyczep pasek do siedzenia i przymocuj siedzenie do łódki.

Umieść dmuchany podnóżek z przodu pontonu i sprawdź, czy stopy pasażerów nie zahaczają o podnóżek w przypadku przewrócenia się pontonu.

Montaż wiosel

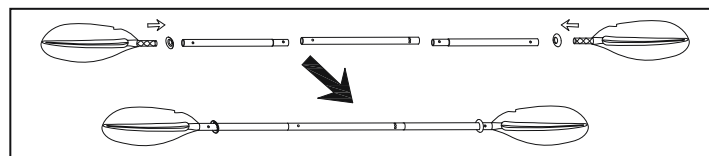

UWAGA: Rysunki mają tylko charakter ilustracyjny. Mogą odbiegać od właściwego produktu.

Przechowywanie:

- Zachowaj wszystkie akcesoria do użycia w przyszłości.
- Ostrożnie wyczyść łódkę łagodnym mydłem i czystą wodą.
Uwaga: Nie używaj acetonu, kwasów ani rozтворów zasadowych.
- Delikatnie wysusz wszystkie powierzchnie przy pomocy szmatki.
Uwaga: Nie susz produktu bezpośrednim światłem słonecznym. Nigdy nie używaj do suszenia urządzeń takich, jak dmuchawa elektryczna. Może to spowodować uszkodzenie i zmniejszyć trwałość łódki.
- Opróżnij wszystkie komory powietrzne kadłuba. Wszystkie komory powietrzne kadłuba należy opróżniać równocześnie tak, by ciśnienie spadało w nich równomiernie. Zapobieganie to uszkodzeniu wewnętrznej struktury łódki. Następnie opróżnij podłogę i siedzenie.
- Zwin łódkę zaczynając od jej przedniej części i przesuwając się w kierunku tyłnej, w celu usunięcia pozostałego powietrza. Do usunięcia pozostałego powietrza można również użyć pompki.

Naprawy

- W przypadku niewielkiego przebicia, napraw je zgodnie z instrukcjami znajdującymi się na łacie.
- Jeśli dziura jest zbyt duża do naprawienia przy mocy dołączonej do zestawu łatki, należy kupić zestaw naprawczy Bestway lub wysłać łódkę do specjalistycznego sklepu zlecając naprawę.

Rejestracja produktu (Tylko w przypadku klientów z USA/Kanady)

Jeśli chcesz zarejestrować swój ponton, zapisz sobie Numer Identyfikacyjny Kadłuba oraz nazwę modelu, a następnie odwiedź stronę internetową www.bestwaycorp.com/support, aby uzyskać Świadectwo pochodzenia, lub wyślij je e-mailem na adres service@bestwaycorp.us, aby otrzymać Świadectwo pochodzenia.

PRZECHOWUJ INSTRUKCJE OBSŁUGI W BEZPIECZNYM MIEJSCU, I PRZEKAŻ JE NOWEMU WŁAŚCICIELOWI PO SPRZEDAŻY SPRZĘTU.

HASZNÁLATI UTASÍTÁS

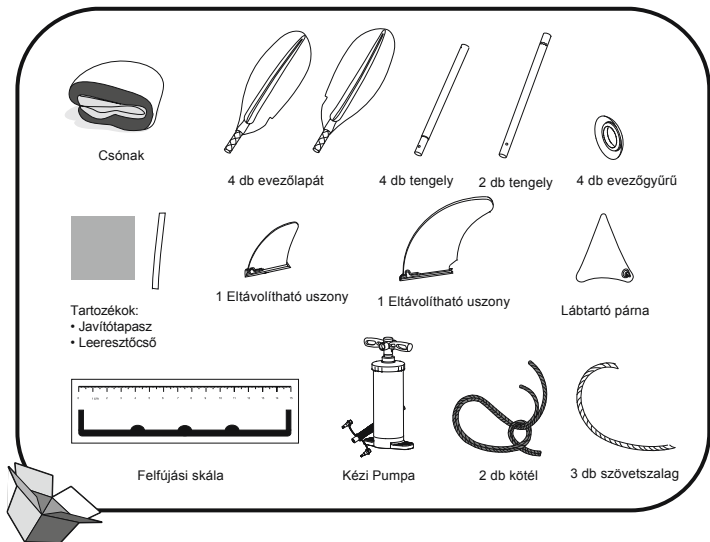

FIGYELMEZTETÉS: A csónak megsérülésének elkerülése és az utasok testi épségének a megőrzése érdekében az információs táblán megadott adatokat tartsa be.

Műszaki adatok

Árucikk	Méret felfújás után	Javasolt üzemi nyomás	Maximális teherbírás	Szállítható személyek maximális száma
65132	3,81 m x 1,00 m (12'6" x 39")	0,07 bar 1 psi	250 kg (551 lb)	3 felnőtt

FIGYELMEZTETÉS FONTOS BIZTONSÁGI UTASÍTÁSOK

Tartsa be a biztonságra és működtetésre vonatkozó összes utasítást. Abban az esetben, ha azokat nem tartja be, a csónak felborulhat, kidurrnhat és elsüllyedhet.

- Ne lépje túl a megengedett maximális utasszámot. Függetlenül a megengedett utasszámtól, a csónakban található személyek és felszerelési tárgyak össz súlya sohasem haladhatja meg a megengedett maximális súlyterhelést. Mindig a termékhez tartozó üléseket / padokat használja.
- A csónak rakodásakor sohasem haladja meg a megengedett maximális súlyterhelés értékét: A csónakot mindig óvatosan rakodja meg és a terhelést egyenletesen ossza el rajta, hogy biztosítsa a csónak egyensúlyát (több-kevesébe vízszintes állapotát). Ne tegye a nehéz tárgyakat egymásra a csónakban.
FIGYELEM: A megengedett maximális terhelés magában foglalja a csónakban tartózkodó személyek együttes testsúlyát, valamint az összes személyes holmi és felszerelési tárgy súlyát, a csónak tartozékainak, a rakományának (ha van ilyen) és bármilyen fogyasztásra zánt vagy más folyadékának (víz, üzemanyag, stb.) a súlyát viszont nem tartalmazza.
- A csónak használatakor végezze el az életmentő eszközök, mint pl. mentőmellények, bóják előzetes ellenőrzését és minden esetben használja őket.
- Minden egyes használat előtt alaposan ellenőrizze a csónak összes alkotórészét, mint a légkamrákat, a tartószínrokat, evezőket, felfújó szelepeket, és győződjön meg, hogy mindegyik jó állapotban van-e és biztonságosan van-e felszerelve. Ha bármelyikük is sérült, a csónakot a javítás elvégzése céljából állítsa le.
- Az esetleges szivárgás vagy a vízbeáramlás esetére a csónakban mindig tartson vödört, merőkanalat és légpumpát.
- A csónak mozgása közben a kiesések elkerülése végett az utasoknak mindig ülő helyzetben kell maradniuk. Tartsa egyensúlyban a csónakot. A személyek vagy a teher egyenetlen megoszlása a csónak felborulását és elsüllyedését okozhatja.
- A csónakot a vízpart közelében, 300m (984 láb) távolságon belül használja. Tartsa szem előtt a környezeti tényezőket, mint pl. szél, apály-dagály és az áttaluk okozott hullámok. **ÜGYELJEN A PARTMENTI SZELEKRE ÉS ÁRAMLATOKRA. Mindig viseljen mentőmellényt!**
- A csónak elsüllyedésének az elkerülése céljából szükséges lehet a többi kamra teljes mértékű felfújása.
- A partraszállásnál nagyon vigyázzon. Az éles és hegyes tárgyak mint kövek, betondarabok, kagylók, üvedarabok stb. A csónakot kilyukasztathatják. A csónak megsérülésének az elkerülése végett ne húzza azt egyetlen felületen.
- A hajó strandi használatra, rövid időtartamú és rövidtávú hajózásra lett tervezve.
- Ne fedje, hogy a folyadékok (pl. akkumulátorsav, olaj, benzin) káros hatásokkal rendelkezhetnek. A folyadékok tönkreteszik a hajót.
- A légkamrákat a számozásuk és a csónakon feltüntetett névleges nyomás szerint pumpálja fel, mert a túlnyomás a csónak kidurrnásához vezethet. A teljesítménytáblán megadott értékek túllépése a hajó sérüléséhez, felborulásához, illetve fulladásához vezethet.
- Ismerkedjen meg a csónak kezelési utasításával. Próbáljon meg a környéken információt szerezni arról is, hogy nincs-e esetleg szükség a használatát illető oktatásra. Ismerkedjen meg a helyi előírásokkal valamint a csónak használatával és/vagy más vízi sportok üzésével kapcsolatos veszélyekkel.

ŐRIZZE MEG EZT AZ ÚTMUTATÓT

A HAJÓ ÖSSZESZERELÉSE SOHA NE HASZNÁLJON NAGY NYOMÁSÚ LÉGZIVATTYÚT A FELFÚJÁSOK TERMÉKEKHEZ, MIVEL EZ A TERMÉK KÁROSODÁSÁHOZ VEZETHET.

- Terítse ki a hajót sík talajon.
- Szerelje föl az eltávolítható uszonyt a hajó alá (1. ábra). Győződjön meg arról, hogy az uszony hajlírányja a hajó hátsó vége felé mutat.

MEGJEGYZÉS: A felfújás előtt szerelje föl az uszonyt, majd leeresztés után szerelje le.

MEGJEGYZÉS: Az eltávolítható uszony sérülésének elkerülése érdekében kerülje a sekély vizet.

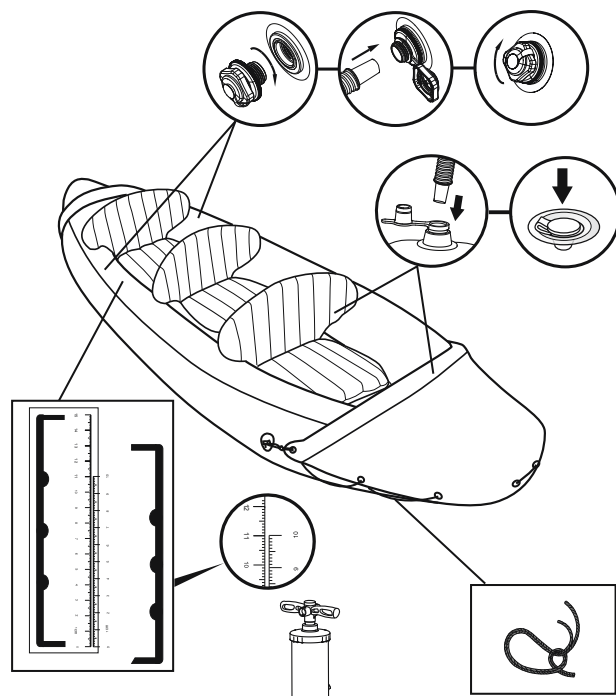
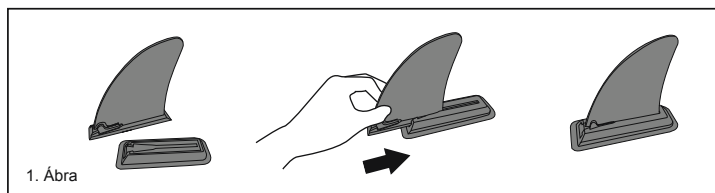

- Fújja föl a légkamrákat KÉZI levegőpumpával. A termékhez egy felfújási skála van mellékelve. Addig fújja a terméket, amíg a nyomtatott skála ugyanakkora nem lesz, mint a mellékelt skála. (lásd: alábbi táblázat és ábra)

Vigyázat: A hajó alufújása és túlfújása biztonsági kockázatot jelent. Jobb, ha minden használat előtt ellenőrizi az ajó nyomását. Ha más nyomásmérőt használ, a hajó nyomása nem lehet nagyobb, mint az adattáblán feltüntetett érték.

- Felfújás közben soha ne támaszkodjon a hajón.
- Fújja fel az alsó kamrát és az egyéb tartozékokat (pl. ülés) addig, amíg azok érintésre feszesek, de NEM kemények.
- A napsugárzásnak való hosszú időtartamú kitettség lerövidítheti a hajó élettartamát. Javasoljuk, hogy a hajókat ne hagyja közvetlen napsugárzásban a használatot követően több mint 1 órán keresztül.

Cikk	Termék felfújási mérete	Nyomatott skála	
		Méret leeresztett állapotban	Méret felfújt állapotban
65132	3,81 m x 1,00 m (12'6" x 39")	5 cm / 10 cm	5,3 cm / 11,3 cm

Az ülés és a lábtartó összeállítása

Szerelje a szíjat az üléshez, és kösse a csónakhoz. Tegye a felfújt lábtartót a csónak elejére, ellenőrizze, hogy a csónak utasai ne akadjanak be a lábtartóba, ha a csónak felborulna.

Az evezők összeszerelése

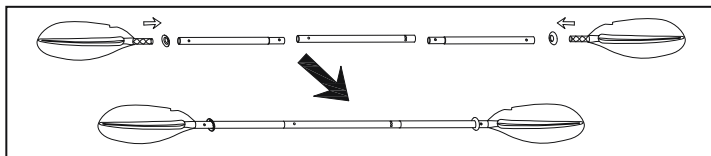

FIGYELEM: Az ábrák csak illusztrációs célokat szolgálnak. Nem feltétlenül az eredeti terméket mutatják be.

Tárolás

- Tartsa meg az összes tartozékot, hogy szükség esetén használni tudja őket.
- Gondosan tisztítsa meg a hajót enyhén szappanos langyos vízzel.

Megjegyzés: Ne használjon acetont, savat és/vagy lúgos oldatokat.

- Rögzítse a finomat törölje szárazra az összes felületet.

Megjegyzés: Ne szárítsa meg a terméket közvetlen napsütésben. Ezenkívül ne szárítsa elektromos ventilátoros szárítókkal se. Ellenkező esetben a hajó tönkremehet vagy élettartama rövidülhet.

- Eressze le a törzs kamrát. Eressze le egyszerre az összes törzskamrát, hogy a légnyomás egyszerre csökkenjen. Ezáltal megakadályozható a hajó belső szerkezeteinek sérülése. Ezután eressze le a padlót és az ülést.

- Az elejétől a vége felé haladva hajtogassa össze a hajót, hogy az esetlegesen benne maradt levegő eltávozzon. A maradék levegő kieresztéséhez használhat szivattyút is.

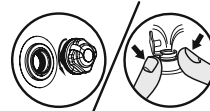

Javitások

- Kis szűrt lyuk esetén a javítótapaszon található utasítás szerint végezze el a javítást.
- Ha a lyuk túl nagy ahhoz, hogy a mellékelt tapasszal meg lehessen javítani, vásároljon Bestway javítókészletet, vagy javításra küldje el a hajót az egyik márkaboltunk.

Regisztráció (Csak az USA/Kanadai vásárlókra vonatkozik)

Ha regisztrálni szeretné a csónakját, írja fel magának a Csonaktest Azonosító Számát valamint a modell nevét és látogassa meg a www.bestwaycorp.com/support/weboldal, ahol kérheti a Származási bizonyítványt, vagy a Származási bizonyítvány iránti kérelmét küldje el e-mailen keresztül az service@bestwaycorp.us címre.

ŐRIZZE MEG EZT A HASZNÁLATI UTASÍTÁST EGY BIZTONSÁGOS HELYEN ÉS ADJA ÁT A CSÓNAK ÚJ TULAJDONOSÁNAK, HA A CSÓNAKOT ELADJA.

LIETOTĀJA ROKASGRĀMATA

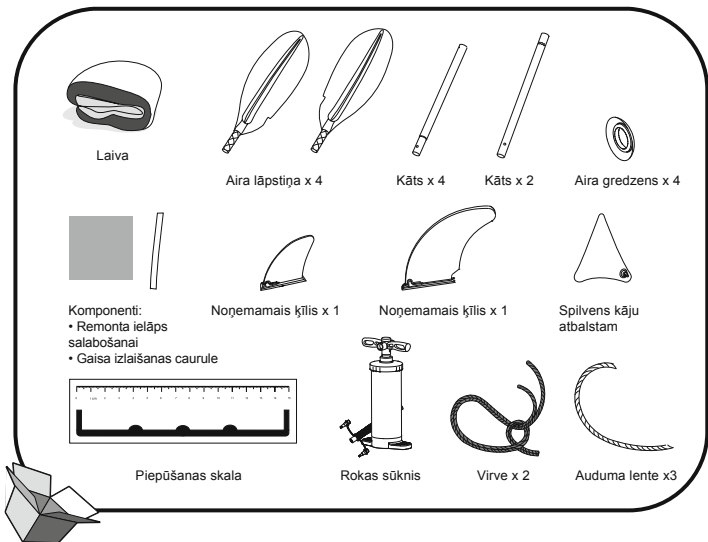

BRĪDINĀJUMS: Lai izvairītos no bojājumiem laivai un ievainojumiem pasažieriem, lūdzu, nepārsniedziet rādītājus, kas norādīti izgatavotāja plāksnītē.

Tehniskie dati

Prece	Izmērs pēc piepūšanas	Ieteicamais darba spiediens	Maksimālā kravnesība	Maksimālā kravnesība
65132	3,81 m x 1,00 m (12'6" x 39")	0,07 bar 1 psi	250 kg (551 mārciņas)	3 pieaugušie

BRĪDINĀJUMS SVARĪGAS DROŠĪBAS INSTRUKCIJAS

Ievērojiet visas drošības un ekspluatācijas norādes. To neievērošanas gadījumā laiva var apgāzties, eksplodēt un izraisīt sliktāku.

- Nepārsniedziet maksimālo ieteikto cilvēku skaitu. Lai kāds būtu cilvēku skaits laivā, cilvēku un aprīkojuma kopsumma nedrīkst pārsniegt maksimālo ieteicamo slodzi. Vienmēr izmantojiet nodrošinātus sēdekļus/sēdvietas.
- Iekraujot kravu, nekad nepārsniedziet maksimālo ieteicamo slodzi. Kravu vienmēr ievietojiet uzmanīgi un atbilstoši sadaliet slodzi, lai uzturētu paredzēto kārtību (apmēram līmeni). Centieties smagas lietas novietot augstu. **PIEZĪME!** Maksimālā ieteicamā krava ietver visu laivā esošo cilvēku, pārtikas un personīgo lietu, visa aprīkojuma, kas nav iekļauts laivas neto svarā, kravas (ja ir) un visu izlietojamo šķidrumu (piemēram, ūdens, degvielas) svaru.
- Izmantojot laivu, dzīvības glābšanas līdzekļi, piemēram, glābšanas vestes un bojas, ir iepriekš jāpārbauda un vienmēr jāizmanto.
- Pirms katras lietošanas rūpīgi pārbaudiet visus laivas komponentus, tostarp gaisa nodalījumus, satveramās virves, airus un gaisa vārstus, lai pārliecinātos, vai viss ir labā stāvoklī un droši nostiprināts. Ja konstatējat kādu bojājumu, lūdzu, apstājieties, lai to novērstu.
- Gaisa noplūdes gadījumā vai situācijām, kad laivā iekļūst ūdens, vienmēr jābūt pieejamiem spaiņiem, ūdens liekšķerēm un gaisa sūknim.
- Laivas pārvietošanās laikā visiem pasažieriem visu laiku ir jāsež, lai nepārkristu pār borti. Noturiet laivu līdzsvarā. Nevienmērīgi cilvēku vai kravas sadalījums laivā var izraisīt laivas apgāšanos un noslīkšanu.
- Izmantojiet mierīgā ūdenī līdz 300 m (984 pēdas). Esiet uzmanieties no dabas parādībām, piemēram, vēja, paausma, bēguma un vijiem. **ATCERĪETIES PAR PIEKRĀSTES ZONAS VĒJIEM UN STRAUMĒMI!** Vienmēr lietojiet glābšanas vesti!
- Ja tad, kad laiva atrodas ūdenī, rodas caurums vienā nodalījumā, iespējams, pilnībā jāpiepūš otrs gaisa nodalījums, lai laiva nenogrīmtu.
- Piestājot piekrāstē, rīkojieties uzmanīgi. Laivu var sadurt ar asiem un cietiem priekšmetiem, piemēram, akmeņiem, cementu, gliemezvēdekai vai stikliem. Lai izvairītos no bojājumiem, nevelciet laivu pa nelielām virsmām.
- Laiva ir paredzēta lietošanai pludmalē, tīsiem un netāliem reisiem.
- Atcerieties, ka tādiem šķidrumiem kā akumulatora skābei, eļļai un benzīnam ir potenciāli kaitīga ietekme. Šie šķidrumi var sabojāt laivu.
- Piepūst atbilstoši numurētajam gaisa nodalījumam un laivas nominālajam spiedienam, jo citādi iespējama pārmērīga piepūšana un laivas eksplozija. Pārsniedzot kapacitātes plāksnītē norādītos datus, var izraisīt laivas bojājumus, apgāšanos un sliktāku.
- Noskaidrojiet, kā rīkoties ar laivu. Pēc nepieciešamības noskaidrojiet, kādas ir informācijas un/vai apmācības iespējas jūsu tuvākajā apkārtnē. Noskaidrojiet vietējos noteikumus un riskus, kas saistīti ar laivām un/vai ūdens aktivitātēm.

SAGLABĀJIET ŠĪS INSTRUKCIJAS

LAIVAS MONTĀŽA NEKĀDĀDĀJUMĀ NEIZMANTOJIET AUGSTSPIEDIENA GAISA PLŪSMU PIEPŪŠAMO IZSTRĀDĀJUMU PIEPŪŠANAI, TĀ VAR RADĪT IZSTRĀDĀJUMA BOJĀJUMU.

- Izkļājiēt laivu uz līdzenas zemes.
 - Ievietojiet noņemamo ķīli laivas apakšā (1. attēls) Pārliecinieties, ka ķīļa izliekums ir vērst uz laivas aizmuguri.
- PIEZĪME:** Ievietojiet ķīli pirms piepūšanas un izņemiet to pēc gaisa izlaišanas.
- PIEZĪME:** Lai izvairītos no noņemamā ķīļa bojāšanas, iebrauciet sekļā ūdenī.

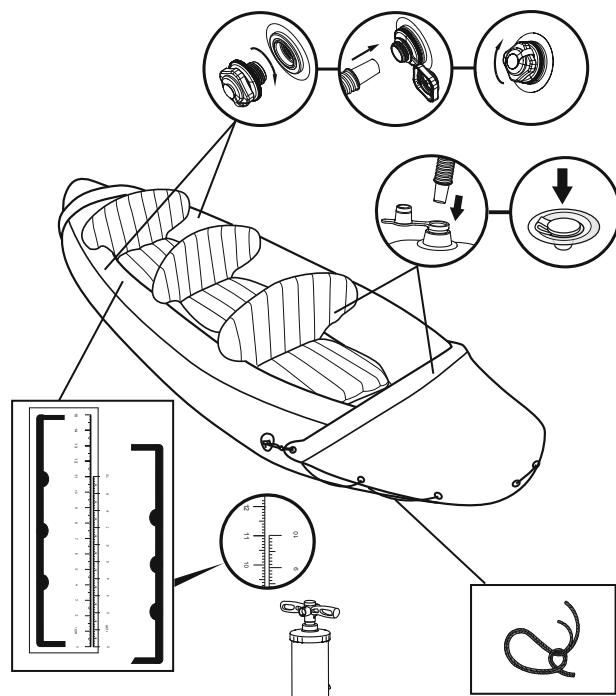
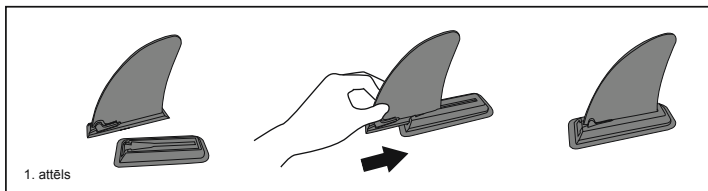

- Piepūstiet gaisa nodalījumus ar ROKAS gaisa sūkni. Šī izstrādājuma komplektā ir iekļauta piepūšanas skala. Piepūstiet izstrādājumu, līdz nodrukātā skala sasniedz tādu pašu līmeni kā komplektā iekļautā skala (skatiet piepūšanas tabulu un attēlu).
- Uzmanību!** Nepietiekama vai pārmērīga laivas piepūšana izraisa drošības risku. Ieteicams ik reizi pirms laivas lietošanas pārbaudīt tās spiedienu. Ja izmantojat cita spiediena standartu, laivas spiedienam ir jābūt lielākam nekā datiem, kas norādīti uz ražotāja plāksnes.
- Piepūšanas laikā nekad nestāviet uz laivas un nebaļstieties uz tās.
- Piepūstiet apakšējo nodalījumu un citus piederumus, piemēram, sēdekli, līdz pieskaroties var sajūst, ka tas ir stingrs, bet NE ciets.
- Ilgstoša atrašanās saules staros var saīsināt laivas darbību. Nav ieteicams atstāt laivu tiešos saules staros ilgāk par 1 stundu pēc lietošanas.

Prece	Izstrādājuma lielums pēc piepūšanas	Uzdrukāta skala	
		Izmērs pēc iztukšošanas	Izmērs pēc piepūšanas
65132	3,81 m x 1,00 m (12'6" x 39")	5 cm / 10 cm	5,3 cm / 11,3 cm

Sēdekļa un kāju balsta uzstādīšana

Pievienojiet jostu pie sēdekļa un piesieniet pie laivas. Ievietojiet piepūsto kājas balstu laivas priekšgalā, pārliecinieties, ka braucēju kājas apgāšanās gadījumā nevar sapīties kāju balstā.

Airu uzstādīšana

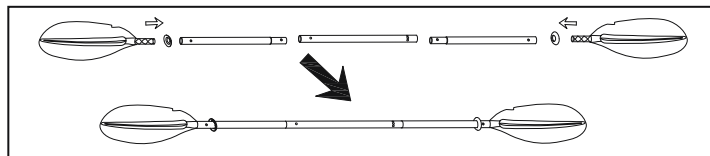

PIEZĪME! Visi attēli ir tikai ilustrējoši. Var neatpoguļot faktisko izstrādājumu.

Uzglabāšana

- Visus piederumus saglabājiēt turpmākai izmantošanai.
- Rūpīgi notīriet laivu, izmantojot maigas ziepes un tīru ūdeni. **Ievērojiet:** Nelietojiet acetonu, skābes un/vai sārnu šķidrumus.
- Uzmanīgi ar drānu noslaukiet visas virsmas. **Ievērojiet:** NeZāvējiēt izstrādājumu tiešā saules gaismā. To nedrīkst arī žāvēt ar ierīču, piemēram, elektrisko ventilatoru, palīdzību. Šāda rīcība var izraisīt bojājumus un saīsināt laivas darbību.
- Iztukšojiet korpusa nodalījumus. Visus korpusa nodalījumus iztukšojiet vienlaicīgi, lai reizi samazinātu gaisa spiedienu. Tādējādi tiks novērsta laivas iekšējo struktūru bojājumu rašanās iespēja. Pēc tam izlaiet gaisu no grīdas un sēdekļa.
- Salkiet laivu virzienā no priekšpusē uz aizmuguri, lai izlaistu atlikušo gaisu. Atlikušo gaisu var izvadīt arī ar sūkni.

Remonts

- Mazu caurumu var salabot atbilstoši norādījumiem uz remonta ielāpa.
- Ja caurums ir pārāk liels, lai to salabotu ar komplektā iekļauto ielāpu, iegādājieties Bestway remonta komplektu vai nosūtiet laivu remontam uz specializētu darbnīcu.

Reģistrācija (Tikai klientiem ASV/Kanādā)

Ja laivu nepieciešams reģistrēt, atrodiet korpusa identifikācijas numuru un modeļa nosaukumu un pēc tam, lai saņemtu izcelsmes sertifikātu, apmeklējiet vietni www.bestwaycorp.com/support vai nosūtiet e-pasta ziņojumu uz šādu adresi: service@bestwaycorp.us.

LŪDZU, GLABĀJIET ŠO ROKASGRĀMATU DROŠĀ VIETĀ UN, PĀRDODOT LAIVU, NODODIET TO JAUNAJAM ĪPAŠNIEKAM.

NAUDOTOJO INSTRUKCIJOS

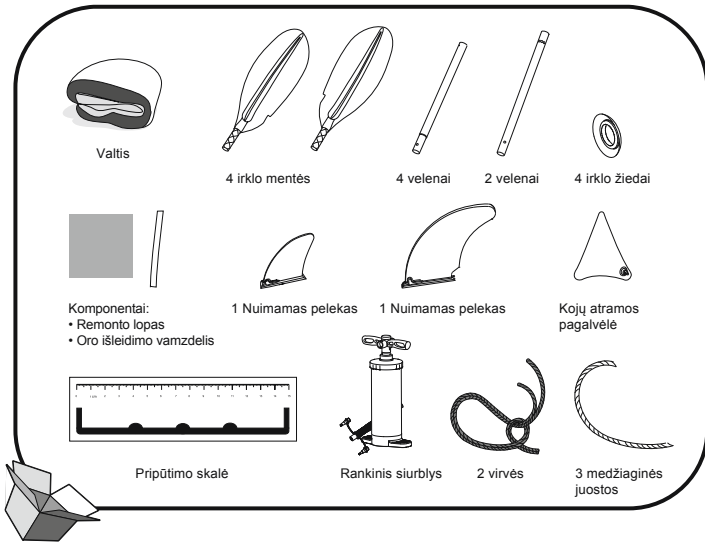

ISPĖJIMAS: Kad nesugadintumėte valties ir nesužalotumėte žmonių, nevirsykite apribojimų, nurodytų ant etiketės.

Techninės specifikacijos

Charakteristika	Pripūsto dydis	Rekomenduojamas darbinis slėgis	Didžiausia leistina apkrova	Didžiausia leistina apkrova
65132	3,81 m x 1,00 m (12'6" x 39")	0,07 bar 1 psi	250 kg (551 sv.)	3 suaugę asmenys

ISPĖJIMAS SVARBIOS SAUGOS INSTRUKCIJOS

Laikykitės naudojimo ir saugos instrukcijų. Jei nesilaikote instrukcijų, galima apsvėsti, valtis gali sprogti ir žmonės gali nuskesti.

1. Nevirsykite rekomenduojamo maksimalaus žmonių skaičiaus. Neatsižvelgiant į tai, kiek žmonių yra valtyje, jos ir įrangos bendras svoris niekada neturi viršyti maksimalios rekomenduojamos apkrovos. Visada sėdėkite ant sėdynių / numatytų sėdėti vietų.
2. Kraunant valtį negalima viršyti maksimalios rekomenduojamos apkrovos: Visada kraukite valtį atidžiai ir paskirstykite svorį tolygiai (apytiksliai). Nekraukite sunkių krūvių vieno ant kito į aukštą krūvą.
- PASTABA:** Maksimalus rekomenduojamas krūvis sudaro visų valtyje esančių asmenų, atsargų ir asmeninių daiktų svorį, neįskaičiuotus į masę įrangos, krovinių (jei jų yra) ir suvartojamų skysčių (vandens, kuro ir pan.) suma.
3. Naudojant valtį, reikia iš anksto patikrinti ir naudoti apsaugos priemones, tokias kaip pripūčiamos gelbėjimo liemenės ir plūdurai.
4. Prieš kiekvieną kartą naudodami atidžiai patikrinkite visus valties komponentus, įskaitant oro kameras, virves, irklus ir oro vožtuvus, kad viskas būtų tinkamos darbinės būklės ir patikimai pritvirtinta. Jei aptikote pažeidimų, sustokite ir suremontuokite.
5. Oro nuotėkio atveju arba jei į valtį prisemtų vandens, reikia visada turėti kibirą, semtuvą ir oro siurbį.
6. Kai valtis juda, keleiviai visada turi sėdėti, kad valtis neapsiverstų. Išlaikykite valties pusiausvyrą. Dėl nelygaus žmonių arba svorių pasiskirstymo galima apsvėsti ir nuskesti.
7. Naudojant valtį apsaugotuose vandenyse iki 300 m (984 pėdų) atstumu. Visada atsižvelkite į tokius gamtos reiškinius kaip vėjas, vandens lygio kitimas ir bangos. **NEPAMIRŠKITE APIE VĖJUS IR SROVES. Visada vilkėkite apsauginę liemenę!**
8. Jei praduriama viena kamera, kai valtis yra ant vandens, gali reikėti iki galo pripūsti kitas oro kameras, kad valtis nenuskestų.
9. Ant kranto lipkite atsargiai. Tokie aštrūs daiktai kaip akmenys, cementas, kriauklės, stiklas ir pan., gali perdurti valtį. Kad valties nepažeistumėte, nevilkite jos per nelygus paviršius.
10. Valtis skirta naudoti paplūdimiuose, trumpai plaukioti trumpus atstumus.
11. Saugokitės potencialiai kenksmingų skysčių, pvz., akumuliatorių rūgšties, alyvos ir benzino, poveikio. Skysčiai gali pažeisti jūsų valtį.
12. Pripūskite pagal oro kamerų skaičių ir valties numatytąją spaudimą, priešingu atveju galima pripūsti per daug ir valtis gali sprogti. Viršijus duomenų lentelėje pateiktus duomenis galima sugadinti valtį, ją apversti ir nuskandinti.
13. Žinokite, kaip reikia valtį valdyti. Patikrinkite informaciją, jei reikia, pasirūpinkite apmokymais. Sužinokite apie vietines taisykles ir pavojus, susijusius su plaukiojimu ir kitokia veikla vandenyje.

SAUGOKITE ŠIAS INSTRUKCIJAS

VALTIES SURINKIMAS

NEKADA NEPŪSKITE PRIPUČIAMŲJŲ DALIŲ NAUDODAMI AUKŠTĄ SLĖGĮ, NES TAIP ELGDAMIESI GALITE SUGADINTI GAMINĮ.

1. Išskleiskite valtį ant lygaus paviršiaus.
2. Pritvirtinkite nuimamą peleką prie valties dugno (1 pav.). Žiūrėkite, kad plaukmens išlinkimas būtų atsuktas į valties galą.

PASTABA: Pritvirtinkite plaukmenį prieš pripūsdami, o nuimkite išleidę orą.

PASTABA: Kad nepažeistumėte nuimamo plaukmens, neplaukite į sekumą.

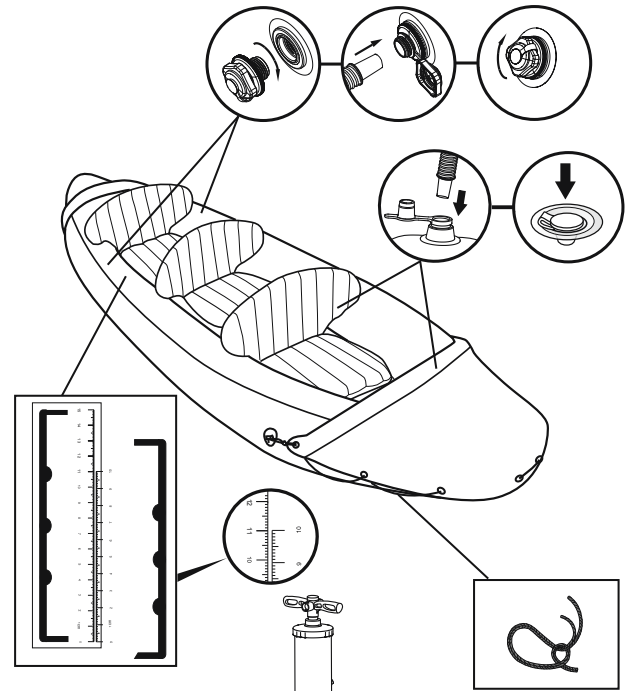
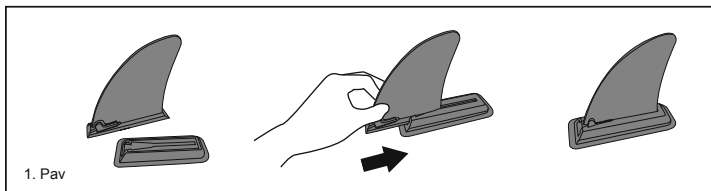

- Išpūskite oro kameras RANKINIŲ oro siurbliu. Su šiuo gaminiu pateikta pripūtimo skalė.

Pūskite gaminį, kol bus pasiektas skalėje nurodytas lygis (žr. toliau pateiktą lentelę ir iliustraciją).

ispėjimas: Nepakankamas ir per didelis valties pripūtimas kelia pavojų saugumui. Geriausia patikrinti valties spaudimą kiekvieną kartą prieš naudojant. Jei naudojate kitokį slėgio matuoklį, valties slėgis neturėtų būti didesnis, nei nurodytas pavadinimo plokštelėje.

• Nestovėkite ant valties ir nedėkite ant jos daiktų, kai pučiate valtį.

• Pripūskite apatinį kamerą ir kitus priedus, tokius kaip sėdynę, kol ji bus tvirta paliesti, bet NEKIETA.

• Ilgai laikant valtį saulėkaitoje, sutrumpės jos naudojimo trukmė. Rekomenduojame panaudoti valties tiesioginėje saulės šviesoje ilgiau nei 1 val.

Gaminy	Pripūsto produkto dydis	Atspausdinta linuotė	
		Dydis išleidus orą	Pripūsto dydis
65132	3,81 m x 1,00 m (12'6" x 39")	5 cm / 10 cm	5,3 cm / 11,3 cm

Sėdynės ir pakojo surinkimas

Pritvirtinkite diržą prie sėdynės ir prišikite prie laivo.

Pripūstą atlošą įstatykite į valties priekį, patikrinkite, kad pakojis nespainiotų tarp kojų tuo atveju, jei valtis verstųsi.

Irklių įstatymas

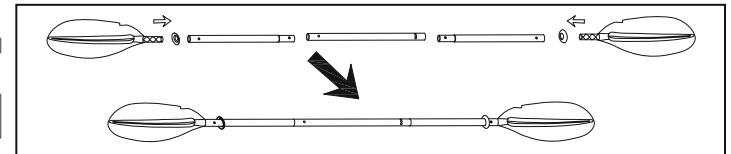

PASTABA: Visi brėžiniai yra tik iliustracinio pobūdžio. Gali neatitikti realaus produkto išvaizdos.

Laikymas

1. Pasidėkite visus priedus, kad galėtumėte panaudoti ateityje.
2. Atidžiai nuvalykite valtį su muilu ir nuplaukite švariu vandeniu.

Pastaba: Nenaudokite acetonu, rūgščių ar šarmiųjų tirpalų.

3. Nuvalykite visus paviršius šluoste.

4. **Pastaba:** Nedžiovinkite valties tiesioginiuose saulės spinduliuose. Taip pat nedžiovinkite įrangos su, pvz., elektriniais ventilatoriais. Taip galima valtį pažeisti ir jos eksploatacijos laikas sutrumpės.

5. Išleiskite orą iš korpuso kamerų. Išleiskite orą iš visų kamerų vienu metu, kad oro slėgis kristų tolygiai. Tai apsaugos vidines valties struktūras nuo pažeidimų. Po to išleiskite orą iš grūdų ir sėdynės.

6. Suvyniokite valtį iš priekio į galą, kad išeitų likęs oras. Taip pat galite išsiurbti likusį orą siurbliu.

Remontas

1. Jei yra nedidelė skylutė, sutaisykite ją remdamiesi korekcinio lopo uždėjimo instrukcijomis.

2. Jei skylė yra per didelė, kad būtų sutvarkyta uždėdam pridėtą lopą, įsigykite „Bestway“ remonto rinkinį arba nuneškite valtį į specialią parduotuvę, kad sutaisytų.

Registracija (Tik JAV ir Kanados klientams)

Jei reikia priregistruoti jūsų valtį, turėkite jos identifikacijos numerį ir modelio pavadinimą, tada apsilankykite svetainėje www.bestwaycorp.com/support ir gaukite Kilmės sertifikatą arba siųskite el. Laišką adresu to service@bestwaycorp.us ir prašykite Kilmės sertifikato.

LAIKYKITE ŠĮ VADOVĄ SAUGIOJE VIETOJE IR JĮ PERDUOKITE NAUJAM SAVININKUI, KAI PARDUODATE VALTĮ.

NAVODILA ZA UPORABO

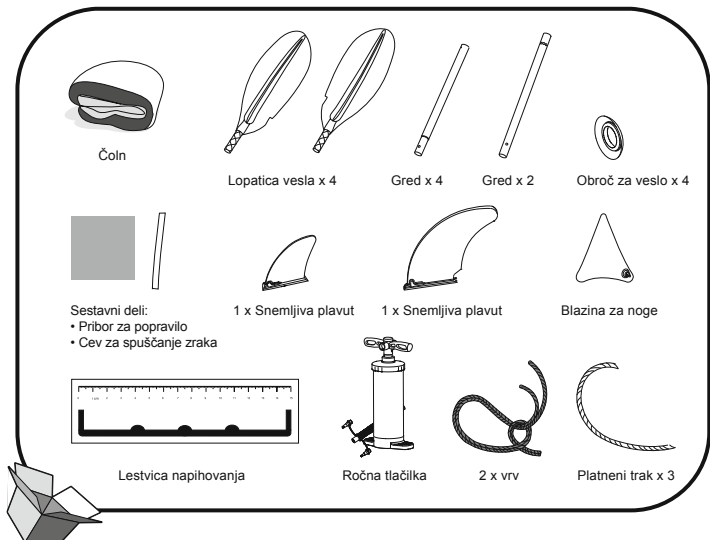

OPOZORILO: Da bi se izognili poškodbam čolna in potnikov, ne presegajte vrednosti, ki so zapisane na tipski ploščici.

Tehnične specifikacije

Artikel	Velikost napihjenega izdelka	Priporočen delovni tlak	Največja dovoljena nosilnost	Največja dovoljena nosilnost
65132	3,81 m x 1,00 m (12'6" x 39")	0,07 bare 1 psi	250 kg (551 sv.)	3 odrasli

OPOZORILO POMEMBNA VARNOSTNA NAVODILA

Upošteвайте vsa varnostna navodila in navodila za uporabo. Če teh navodil ne boste upoštevali, se lahko čoln prevrne, eksplodira, vi pa lahko utonete.

- Ne presežite največjega priporočenega števila oseb v čolnu. Ne glede na to, koliko oseb je v čolnu, ne sme skupna teža oseb in opreme nikoli presežati največje priporočene obremenitve. Vedno uporabite priložene sedeže/prostor za sedenje.
- Med nalaganjem plovila ne smete nikoli preseči največje priporočene obremenitve: Plovilo vedno naložite previdno in tovor ustrezno razporedite, tako da boste ohranili ravnovesje (približno v isti višini). Težkih predmetov ne nameščajte visoko.
- OPOMBA:** Največja priporočena obremenitev vključuje težo vseh oseb, ki so na krovu, vso hrano in osebne predmete, vso opremo, ki ni zajeta v težo lahkega plovila, tovor (če je prisoten) in vse potrošne tekočine (voda, gorivo itn.).
- Pred uporabo čolna je treba vedno pregledati in uporabiti reševalne naprave, kot so rešilni jopiči in pasovi.
- Pred vsako uporabo previdno pregledajte vse sestavne dele čolna, vključno z zračnimi prekati, vrvmi, vesli in zračnimi ventili, in se tako prepričajte, da so v dobrem stanju in tesno pritrjeni. Če najdete kakršno koli poškodbo, se ustavite in jo popravite.
- Vedra, zajemalke vode in tlačilke morajo biti vedno na voljo in primeru uhajanja zraka ali pa če čoln začne zajemati vodo.
- Kadar se čoln prevrne, morajo vsi potniki vseskozi ostati na svojih sedežih, saj lahko v nasprotnem primeru padejo v vodo. Čoln ohranite v ravnovesju. Neenakomerna porazdelitev oseb ali tovora v čolnu lahko prevrne čoln in povzroči utopitev.
- Plovilo uporabite v zalivih, ki so globoki do 300 m (984 ft). Bodite previdni na vremenske razmere, kot so veter, plimovanje in plimski valovi. **PAZITE NA VETROVE NA MORJU IN MORSKE TOKOVE. Vedno nosite rešilni jopič!**
- Če pride do predrtja enega zračnega prekata, ko je čoln v vodi, bo morda potrebno drugi zračni prekat popolnoma naplniti, da bi preprečili potopitev čolna.
- Med izkrcavanjem na obali bodite previdni. Ostri in grobi predmeti, kot so kamni, cement, školjke, steklo itn., lahko prederjo čoln. Da bi preprečili poškodbe, ne vlečite čolna po grobih površinah.
- Čoln je namenjen za uporabo na plaži in kratkotrajno križarjenje.
- Bodite pozorni na morebitne škodljive učinke tekočin, kot so akumulatorska kislina, olje in bencin. Te tekočine lahko poškodujejo vaš čoln.
- Čoln napihnite v skladu s številko zračne komore in nazivnim tlakom, ki sta navedena na čolnu, saj lahko v nasprotnem primeru pride do čezmerne napihjenosti in čoln lahko eksplodira. Preseganje podatkov, ki so navedeni na tablici z zmogljivostjo, lahko privede do poškodbe ali prevrnitve čolna ter posledično do utopitev.
- Čoln morate znati upravljati. V svoji okolici poiščite informacije in/ali usposabljanje, ki ga potrebujete. Seznanite se z lokalnimi predpisi in nevarnostmi, povezanimi s čolnarjenjem in/ali vodnimi dejavnostmi.

NAVODILA SHRANITE.

SESTAVLJANJE ČOLNA ZA NAPIHOVANJE NAPIHLJIVIH IZDELKOV NIKOLI NE UPORABLJAJTE KOMPRESORJA, SAJ JIH LAHKO S TEM POŠKODUJETE.

- Čoln razprostrite na ravni površini.
- Vstavite snemljivo plavut na dno čolna (slika 1). Krivina plavuti naj bo usmerjena proti zadnji strani čolna.

OPOMBA: Plavut vstavite v čoln, preden ga napihnete in tudi snamete jo šele potem, ko ste čoln izpihnil.

OPOMBA: Da ne bi poškodovali snemljivih plavuti, čolna ne uporabljajte v plitvi vodi.

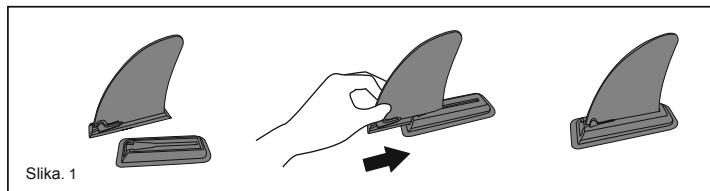

Slika 1

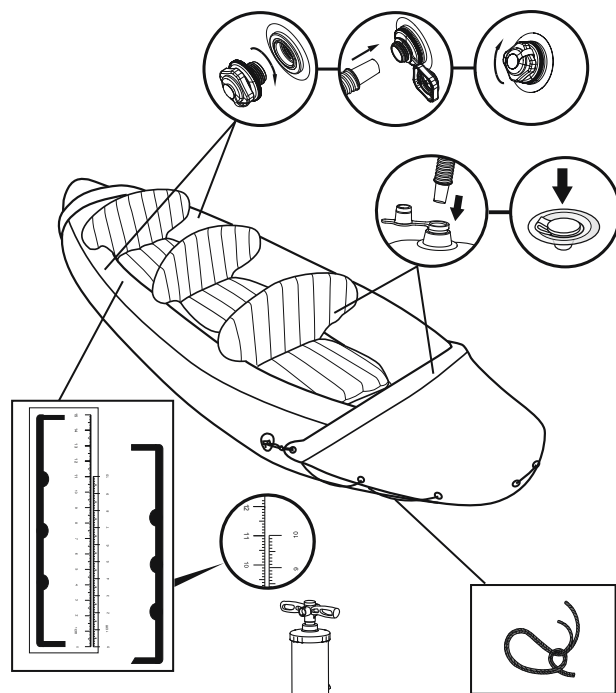

- Napihnite zračne komore z ROČNO tlačilko. Izdelku je priložena lestvica z vrednostmi napihovanja. Napuhujte izdelek, dokler lestvica, ki je na njem odtisnjena, ne doseže enake velikosti kot tista, ki je priložena izdelku. (oglejte si spodnji prikaz)
- Pozor:** Premalo ali preveč napihnjeni čoln je lahko nevaren. Priporočljivo je preveriti tlak čolna pred vsako uporabo. Če uporabljate drugačen merilec tlaka, naj tlak čolna ne presega vrednosti, ki so navedene na tipski ploščici.
- Nikoli ne stopajte na čoln in nanj ne polagajte predmetov med napihovanjem.
- Napihnite talno komoro in druge dodatke, kot je sedež, tako da so čvrsti na otip, vendar NE pretrdi.
- Dolgotrajna izpostavljenost soncu lahko skrajša življenjsko dobo vašega čolna. Predlagamo, da po uporabi čolne ne puščate na neposredni sončni svetlobi več kot 1 uro.

Postavka	Mere napihjenega izdelka	Odtisnjena skala	
		Izpihljena mera	Napihljena mera
65132	3,81 m x 1,00 m (12'6" x 39")	5 cm / 10 cm	5,3 cm / 11,3 cm

Namestitev sedeža in opore za noge

Namestite pas na sedež in ga pripnite na čoln.

Vstavite napihnjeno oporo za noge v prednji del čolna, tako da se noge potnikov v primeru prevrnitve ne bodo zaplete vanjo.

Namestitev vesel

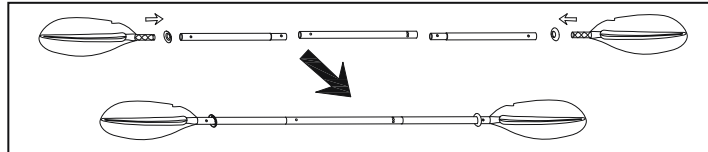

OPOMBA: Vse risbe so namenjene zgolj za ponazoritev. Risbe morda ne odražajo dejanskega izdelka.

Shranjevanje

- Shranite vso opremo, saj jo boste v prihodnje morebiti potrebovali.
- Skrbno očistite čoln z blagim milom in čisto vodo.
- Opomba:** Ne uporabljajte acetona, kislina in/ali alkalnih raztopin.
- S krpo nežno osušite vse površine.
- Opomba:** Izdelka ne sušite na neposredni sončni svetlobi. Izdelka prav tako ne sušite s kakršnimi koli napravami, kot so na primer električni ventilatorji. S tem bi poškodovali plovilo in skrajšali njegovo življenjsko dobo.
- Izpihnite komore trupa. Izpihnite vse komore trupa istočasno, tako da se sesedejo vase. Na ta način preprečite poškodbe notranjih struktur plovila. Nazadnje izpihnite dno in sedež.
- Upognite prednji del plovila nazaj, tako da iz njega izpraznite dodatni zrak. Za praznjenje preostalega zraka lahko uporabite tudi tlačilko.

Popravilo

- Če je luknjica majhna, jo popravite v skladu z navodili, ki so priloženi kompletu za popravilo.

- Če je luknjica prevelika, da bi jo popravili s priloženimi obliži, kupite komplet za popravilo Bestway ali pa čoln odpeljite na popravilo v specializiran servis.

Registracija (Samo za stranke iz ZDA/Kanade)

Če morate čoln registrirati, poiščite identifikacijsko številko trupa vašega čolna in ime modela in nato obiščite spletno stran www.bestwaycorp.com/support, kjer dobite potrdilo o poreku, ali za potrdilo o poreku pošljite elektronsko pošto na naslov service@bestwaycorp.us.

PROSIMO, SHRANITE TA NAVODILA NA VARNEM MESTU IN JIH V PRIMERU PRODAJE ČOLNA PREDAJTE NOVI MU LASTNIKU.

KULLANIM KILAVUZU

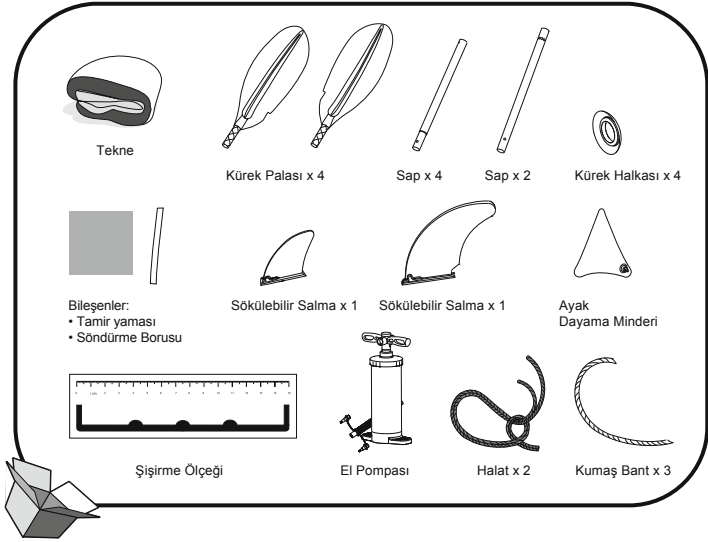

UYARI: Botta hasarı ve yolcuların yaralanmasını önlemek için, lütfen yapımcı firma plakasında verilen verileri aşmayın.

Teknik Özellikler

Ürün	Şişirilmiş Boyutu	Önerilen çalışma basıncı	Azami yük kapasitesi	Azami yük kapasitesi
65132	3,81 m x 1.00 m (12'6" x 39")	0,07 bar 1 psi	250 kg (551 lbs.)	3 yetişkin

UYARI ÖNEMLİ GÜVENLİK TALİMATLARI

Tüm Güvenlik ve İşletim Talimatlarını izleyin. Bu talimatları izlememeniz halinde bot ters dönebilir, patlayabilir ve boğulma tehlikesi oluşturabilir.

1. Önerilen azami kişi sayısını aşmayın. Bottaki kişi sayısı ne olursa olsun, toplam kişi ve ekipman ağırlığı izin verilen azami ağırlık kapasitesini aşmamalıdır. Her zaman verilen oturma yerlerini/alanlarını kullanın.

2. Tekneye yükleme yaparken, asla tavsiye edilen maksimum yükü aşmayın. Botu her zaman dikkatle yükleyin ve tasarımı düzenini (yaklaşık düzey) korumak için yükleri uygun şekilde dağıtın. Ağır yükleri üst bölümlere yerleştirmekten kaçının.

NOT: Önerilen maksimum yük bot üzerindeki herkesin ağırlığını içermektedir, tüm yiyecek ve içecekler ile kişisel eşyalar, hafif bot kütlesine dahil olmayan tüm ekipmanı ve varsa taşınan yükler ile tüm sarf malzemelerini (su, yakıt, vs.) içermektedir.

3. Botu kullanırken can yeleği veya simidi gibi hayat kurtarma ekipmanı önceden kontrol edilmeli ve her zaman kullanılmalıdır.

4. Her kullanım öncesinde hava bölmeleri, halatlar, kürekler ve hava vanaları da dahil olmak üzere tüm bot bileşenlerini iyi durumda ve sıkıca sabitlenmiş olduklarından emin olmak için kontrol edin. Herhangi bir hasar bulursanız ürünü kullanmaya ara verin ve hasarı onarın.

5. Kovalar, su keçmeleri ve hava pompaları, hava şizintisi olması veya botun su alma ihtimaline karşı daima erişilebilir olmalıdır.

6. Bot hareket halindeyken, botun devrilmesini engellemek için tüm yolcular her zaman oturur konumda olmalıdır. Botu dengede tutun. Kişilerin veya yüklerin bot üzerinde dengesiz şekilde dağılması botun ters dönmeye veya boğulma tehlikesine neden olabilir.

7. Botu, 3 metreye kadar olan sığ sularla kullanın. Rüzgâr, gel-git ve büyük dalgalar gibi doğal faktörlere karşı dikkatli olun. **DENİZDEKİ RÜZGÂRLARA VE DALGALARA DİKKAT EDİN. Mutlaka can yeleği takın!**

8. Bot su içerisindeyken bir bölmenin delinmesi halinde, botun batmasını engellemek için diğer hava bölmesinin de tamamen şişirilmesi gerekebilir.

9. Kıyıya indirirken dikkatli olun. Taş, çimento, kabuk, cam, vb. keskin ve sert nesnelere botu delebilir. Hasar vermekten kaçınmak için botu sert yüzeylerde sürüklemeyin.

10. Bot, plajda kısa süreli ve kısa mesafeli kullanımlar içindir.

11. Akü asidi, yağ ve benzin gibi maddelerin verilebileceği hasarlara karşı dikkatli olun. Sıvılar bota zarar verebilir.

12. Bot üzerinde belirtilen nominal basınca kadar, numaralandırılmış hava bölmelerine uygun şekilde şişirin, aksi takdirde bot patlayabilir ve/veya aşırı şişebilir. Kapasite levhasında sağlanan verilerin aşılması botun zarar görmesine, ters dönmeye ve boğulma tehlikesi oluşmasına neden olabilir.

13. Bot kullanmayı iyice öğrenin. Bilgi için çevrenize başvurun ve/veya eğitim alın. Bot kullanımı ve/veya diğer su sporları/faaliyetleri hakkında olan yerel yönetmelikleri ve olası tehlikeleri öğrenin.

BU TALİMATLARI SAKLAYIN

BOTUN MONTAJI

ŞİŞME KISIMLARI ŞİŞİRMEK İÇİN ASLA YÜKSEK BASINÇ KULLANMAYIN, BU ÜRÜNÜZE HASAR VEREBİLİR.

1. Botu düz bir zemine koyun.

2. Sökülebilir salmayı botun alt (taban) kısmına monte edin (Şek.1). Salmanın eğri kısmının botun arka ucuna doğru baktığından emin olun.

NOT: Salmayı ürünü şişirmeden önce takın, ürünü söndürdükten sonra çıkarın.

NOT: Sökülebilir salmanın hasar görmemesi için sığ sulara girmeyin.

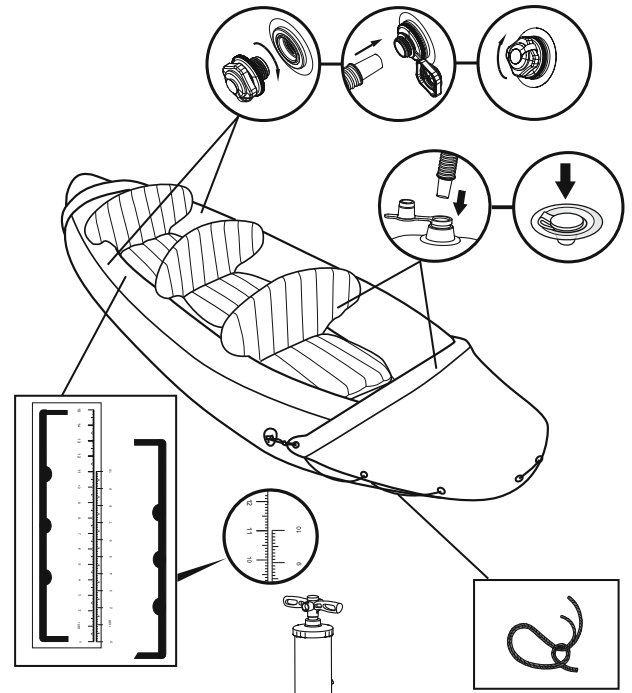
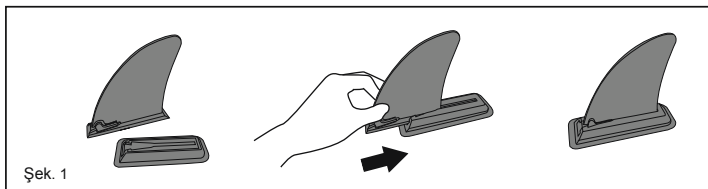

- Hava bölmelerini bir EL pompası ile şişirin. Bir şişirme skalası ürünü birlikte sağlanacaktır. Ürünü basılı ölçer sağlanan ölçer ile aynı seviyeye gelene kadar şişirin. (Aşağıdaki Tablo ve Çizime başvurun)
- Dikkat:** Botun az ve fazla şişirilmesi güvenlik tehlikelerine neden olacaktır. Her kullanımdan önce botun hava basıncı kontrol etmek yerinde olacaktır. Başka bir basınç ölçer kullanırsanız, bot basıncı imalatçının levhasında verilen değere daha fazla olmamalıdır.
- Şişirme sırasında asla botun üzerinde durmayın ya da botun üzerine nesne bırakmayın.
- Alt bölmeyi ve koltuklar gibi diğer aksesuarları katılaşana kadar, çok sert bir hale gelmeden şişirin.
- Uzun süre güneşe maruz bırakmak botunuzun ömrünü kısaltabilir. Botları kullanımdan sonra 1 saatten fazla doğrudan güneş ışığında bırakmamanızı öneririz.

Ürün	Ürün Şişmiş Haldeki Boyut	Basılı Cetvel	
		Şişmemiş Halde Boyut	Şişmiş Halde Boyut
65132	3,81 m x 1,00 m (12'6" x 39")	5 cm / 10 cm	5,3 cm / 11,3 cm

Koltuk ve ayak desteği tertibatı

Kemeri koltuğa takın ve bota bağlayın.

Şişirilmiş ayak dayamasını botun önüne yerleştirin, ayak dayamasının alabora durumunda kullanıcıların ayaklarını takılmayacağından emin olun.

Küreklerin Kurulumu

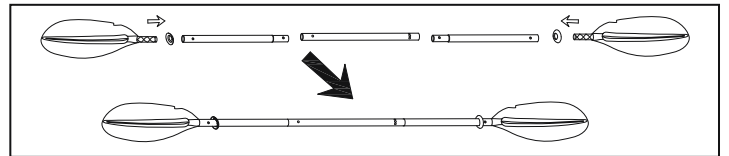

NOT: Tüm çizimler, sadece örnek gösterme amacıyla verilmiştir. Gerçek ürünü tam olarak yansıtmayabilirler.

Saklama

1. Tüm aksesuarları ilerde kullanmak üzere saklayın.

2. Tekneyi temiz su ve hafif bir sabun kullanılarak temizleyin.

Not: Aseton, asit ve/veya alkalın solüsyonlar kullanmayın.

3. Tüm yüzeyleri kuru bir bezle silin.

Not: Ürünü doğrudan güneş ışığında kurutmayın. Aynı zamanda ekipmanı asla saç kurutma makinesi gibi ekipmanlarla kurutmayın. Bu eylemde bulunmanız halinde, tekneye zarar verebilir ve teknenin ömrünü azaltabilirsiniz.

4. Aracın bölmelerini söndürün. Gövde bölmelerinin havasını, hava basıncı aynı anda düşecek şekilde indirin. Bu, teknenin iç yapısına zarar verilmesini engelleyecektir. Daha sonra zemin ve koltuğu şişirin.

5. Kalan havayı tahliye etmek için tekneyi önden arkaya doğru katlayın. Kalan havayı tahliye etmek için bir pompa da kullanabilirsiniz.

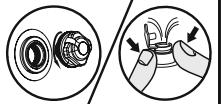

Onarım

1. Küçük bir delik bulursanız, onarım yapmasını üzerindeki talimatlara göre onarın.

2. Delik, verilen yama ile onarılmayacak kadar büyükse bir Bestway onarım kiti satın alan ya da botu onarım için uzman mağazalardan birine gönderin.

Kayıt (Yalnızca ABD ve Kanada'daki müşteriler için)

Eğer botunuzu kaydetmeniz gerekiyorsa lütfen botunuzun Tekne Tanıtıcı Numarasını ve model ismini edinin ve www.bestwaycorp.com/support adresini ziyaret ederek Menşei Belgesini alınız. Ayrıca bu bilgileri e-mail yoluyla service@bestwaycorp.us adresine ileterek de Menşei Belgesini edinebilirsiniz.

LÜTFEN BU KİTAPÇIĞI GÜVENLİ BİR YERDE TUTUNUZ VE TEKNEYİ SATMANIZ DURUMUNDA YENİ SAHİBİNE TEKNEYİ BİRLİKTE İLETİNİZ.

MANUALUL DEȚINĂTORULUI

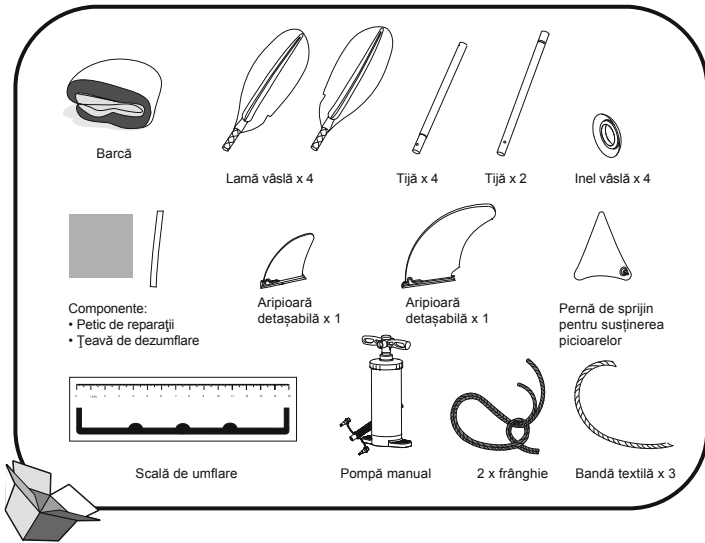

AVERTISMENT: Pentru a evita avarierea bărcii și vătămarea pasagerilor, vă rugăm să nu depășiți datele furnizate pe foaia constructorului.

Specificații tehnice

Articol	Dimensiuni la umflare	Presiune de lucru recomandată	Capacitate utilă maximă	Capacitate utilă maximă
65132	3,81 m x 1,00 m (12'6" x 39")	0,07 bar 1 psi	250 kg (551 livre)	3 adulți

AVERTISMENT INSTRUCȚIUNI IMPORTANTE PRIVIND SIGURANȚA

Respectați toate instrucțiunile de siguranță și de funcționare. Dacă nu respectați aceste instrucțiuni, puteți cauza răsturnarea, explozia bărcii și înecul.

- Nu depășiți numărul maxim de persoane recomandat. Indiferent de numărul de persoane de la bord, greutatea totală a acestora și a echipamentului nu trebuie niciodată să depășească sarcina maximă recomandată. Utilizați întotdeauna locurile/spațiile furnizate.
- La încărcarea bărcii, nu depășiți niciodată sarcina utilă maximă recomandată. Încărcați întotdeauna barca cu atenție și distribuiți sarcina în mod adecvat pentru a menține design-ul echilibrat (nivel aproximativ). Evitați amplasarea de greutatea mare la înălțime.
NOTĂ: Sarcina maximă recomandată include greutatea tuturor persoanelor de la bord, toate proviziile și efectele personale, orice echipament neinclus în masa ambarcațiunea ușoară, marfa (dacă este cazul) și toate lichidele consumabile (apă, combustibil, etc.).
- La utilizarea bărcii, dispozitivele de salvare a vieții, cum ar fi vestele și colacii de salvare, trebuie verificate în avans și utilizate în permanență.
- Înainte de fiecare utilizare, verificați cu atenție toate componentele bărcii inclusiv camerele cu aer, frânghiile de prindere, vâslele și valvele de aer, pentru a vă asigura că totul este în bună condiție și fixate strâns. Vă rugăm să inițiați reparațiile în cazul în care descoperiți semne de avarie.
- Gălețile, paletelile pentru apă și pompele de aer trebuie să fie întotdeauna la dispoziție în cazul unei scurgeri de aer sau dacă intră apă în barcă.
- Când barca este în mișcare, toți pasagerii trebuie să rămână așezați în permanență pentru a evita răsturnarea peste bord. Mențineți barca echilibrată. Distribuția inegală de persoane sau sarcina din barcă poate cauza răsturnarea bărcii și înecul.
- Utilizați barca în ape liniștite, de până la 300 m (984 picioare). Fiți atenți la factorii naturali, cum ar fi vântul, apele de reflux și valurile de reflux. **FIȚI ATENȚI LA VÂNTURILE ȘI CURENȚII DE COASTĂ. Purtați întotdeauna o vestă de salvare!**
- Dacă se perforază o cameră în timp ce barca este în apă, poate fi necesară umflarea completă a celeilalte camere pentru a preveni scufundarea bărcii.
- Fiți atenți la acostarea pe mal. Obiectele ascuțite și dure, cum ar fi pietrele, cimentul, scoicile, sticla, etc. pot perfora barca. Pentru a evita avarierea, nu trageți barca pe suprafețele dure.
- Barca este destinată utilizării la plajă, pentru curse de scurtă durată și distanță.
- Luăți la cunoștință de efectele potențial dăunătoare ale lichidelor, cum ar fi acidul de baterie, uleiul, carburantul. Lichidele vă pot deteriora barca.
- Umflați conform camerelor cu aer numerotate și presiuni cotate a bărcii, sau veți efectua o umflare în exces și explozia bărcii. Dacă depășiți datele furnizate pe foaia de capacitate, puteți avaria ambarcațiunea, răsturnarea și înecul.
- Familiarizați-vă cu modul de funcționare al bărcii. Verificați în regiunea dvs. informațiile și/sau formare, dacă este cazul. Informații-vă cu privire la regulamentele locale și pericolele aferente navigării și/sau altor activități acvatice.

SALVAȚI ACESTE INSTRUCȚIUNI

MONTAREA BĂRCII NU UTILIZAȚI NICIODATĂ AER CU PRESIUNE ÎNALTĂ PENTRU A UMFLA PRODUSELE GONFLABILE. ACEST LUCRU POATE AVARIA PRODUSUL DUMNEAVOASTRĂ.

- Întindeți barca pe o suprafață plată.
- Montați aripioara detașabilă pe fundul bărcii (Fig. 1). Asigurați-vă că curba aripioarei este îndreptată spre capătul din spate al bărcii.

NOTĂ: Montați aripioara înainte de umflare și dezamblați-o după dezumflare.
NOTĂ: Pentru a evita deteriorarea aripioarei detașabile, nu intrați în ape puțin adânci.

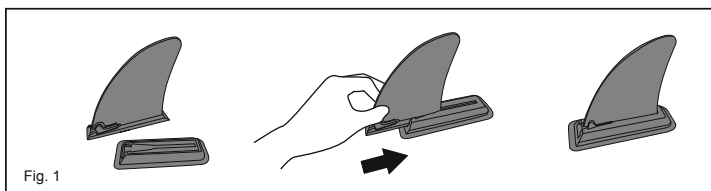
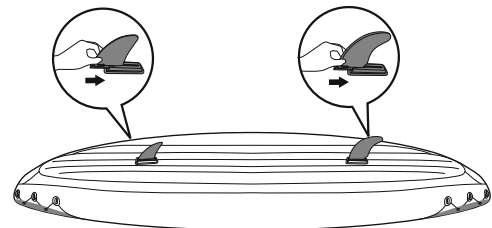
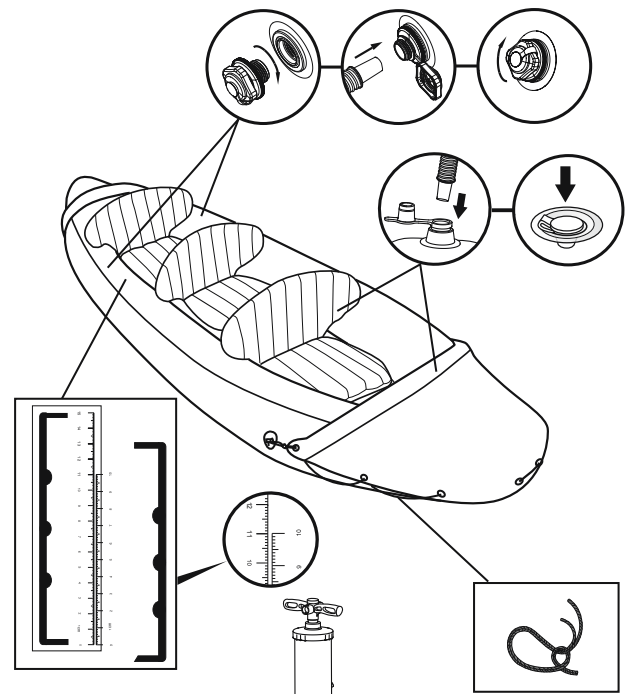

Fig. 1



- Umflați camerele de aer cu o pompă de aer MANUALĂ. Împreună cu produsul este furnizată o scală de umflare.
- Umflați produsul până se umple scala imprimată la același nivel ca și scala furnizată. (consultați tabelul și imaginea de mai jos)
- Atenție:** Umflarea slabă sau în exces a bărcii poate duce la pericole de siguranță. Este mai bine să verificați presiunea bărcii de fiecare dată înainte de utilizare. Dacă utilizați alte manometre de presiune, presiunea bărcii nu trebuie să depășească datele furnizate în foaia constructorului.
- Nu stați niciodată sau nu puneți obiecte pe barca în timpul umflării.
- Umflați camera de jos și alte accesorii, cum ar fi scaunul până când este rigid la atingere, dar NU foarte tare.
- Expunerea prelungită la soare poate scurta durata de viață a bărcii dvs. Vă sugerăm să nu lăsați bărcile în lumina directă mai mult de 1 oră după utilizare.

Articol	Dimensiune produs gonflat	Scală imprimată	
		Dimensiune la dezumflare	Dimensiuni la umflare
65132	3,81 m x 1,00 m (12'6" x 39")	5 cm / 10 cm	5,3 cm / 11,3 cm

Montarea scaunului și a eazemului pentru picioare

Asamblați curea la scaun și legați-o de scaun. Puneți eazemul pentru picioare umflat în fața bărcii, asigurați-vă că acesta nu încurcă picioarele ocupanților în eventualitatea unei răsturnări.

Instalarea vâslelor

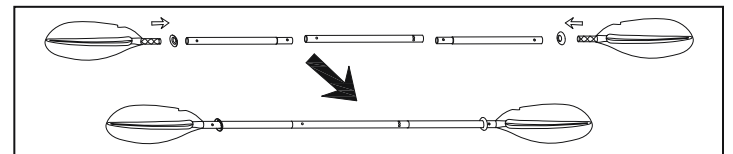

NOTĂ: Toate desenele au doar rol ilustrativ. Este posibil să nu redea produsul real.

Depozitare

- Păstrați toate accesoriile pentru utilizarea viitoare.
- Curățați cu atenție barca utilizând un săpun moale cu apă curată.
Notă: Nu utilizați acetonă, acid și/sau soluții alcaline.
- Utilizați o lavetă pentru a usca toate suprafețele.
Notă: Nu uscați produsul la lumina soarelui. De asemenea, nu uscați niciodată cu echipamente precum foenuri. Procedând astfel veți avaria și scurta durata de viață a bărcii.
- Dezumflați camerele carcasi. Dezumflați toate camerele cocii în același timp pentru ca presiunea aerului să scadă în mod egal. Acest fel veți preveni daunele aduse structurilor interne. Apoi dezumflați podeaua și scaunul.
- Plițați barca din față spre spate pentru a elimina aerul suplimentar. De asemenea, puteți utiliza o pompă pentru a scurge aerul rămas.

Reparații

- Dacă există o perforație mică, reparați-o conform instrucțiunilor de pe peticul de reparații.
- Dacă orificiul este prea mare pentru a fi reparat cu peticul furnizat, achiziționați un set de reparații Bestway sau trimiteți barca la un magazin de specialitate pentru reparații.

Înregistrare (Numai pentru clienții din SUA/Canada)

Dacă trebuie să vă înregistrați barca, este necesar numărul de identificare a corpului și numele modelului, apoi vizitați www.bestwaycorp.com/support pentru a obține Certificatul de origine sau puteți trimite un e-mail la service@bestwaycorp.us pentru Certificatul de origine.

VĂ RUGĂM SĂ PĂSTRĂȚI ACEST MANUAL ÎNTR-UN LOC SIGUR ȘI SĂ ÎL PREDAȚI NOULUI PROPRIETAR ATUNCI CÂND VINDEȚI AMBARCAȚIUNEA.

РЪКОВОДСТВО ЗА СОБСТВЕН

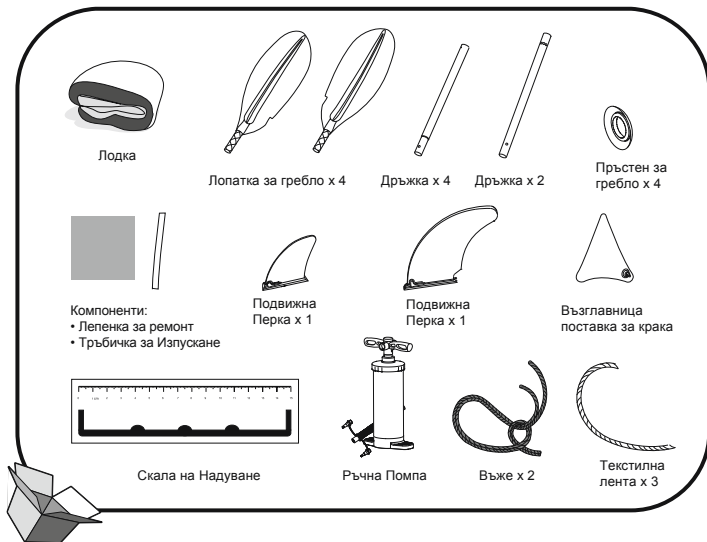

ВНИМАНИЕ: За да се избегнат повреди на лодката и телесна повреда на пътниците, моля не надвишавайте стойностите, посочени върху табелката на производителя.

Технически спецификации

Продукт	Размер в напompано състояние	Препоръчано работно налягане	Максимална товарносимост	Максимална товарносимост
65132	3,81 m x 1,00 m (12'6" x 39")	0,07 bar 1 psi	250 кг (551 sv.)	3 възрастни

ВНИМАНИЕ ВАЖНИ ИНСТРУКЦИИ ЗА БЕЗОПАСНОСТ

Следвайте всички инструкции за безопасност и експлоатация. Ако не спазвате тези инструкции, може да настъпи преобръщане, лодката да експлодира и да доведе до удавяне.

- Не превишавайте препоръчания максимален брой лица. Независимо от броя на лицата на борда, общото тегло на лица и екипировката, никога не трябва да превишава максималното препоръчително натоварване. Винаги използвайте предвидените седалки/места за сядане.
- При товарене на плавателния съд, никога не превишавайте максималното препоръчително натоварване: Винаги натоварвайте внимателно плавателния съд и разпределяйте товара подходящо, за да се запази формата по проект (приблизително ниво). Избягвайте да поставяте високо големите тежести.
ЗАБЕЛЕЖКА: Максималното препоръчително натоварване включва теглото на всички лица на борда, всички провизи и лични вещи, всяко оборудване, които не са включени в леката маса на плавателния съд, превоз на товари (ако има такива) и всички консумативни течности (вода, гориво и др.)
- Животоспасяващите средства, като например спасителни жилетки и спасителни пояси, следва да бъдат предварително проверени и използвани през цялото време.
- Преди всяка употреба, внимателно проверявайте всички плавателни компоненти, включително въздушните камери, захващащи въжета, гребла и въздушните клапани, за да се уверите, че всичко е в добро състояние и добре затегнато. Моля, спрете за ремонт, ако забележите някакви щети.
- Койфите, водните лопати и въздушните помпи винаги трябва да бъдат на разположение в случай на изпускане на въздух или ако лодката задържа вода.
- Когато лодката е в движение, всички пътници трябва да останат седнали през цялото време, за да се избегне падане зад борда. Поддържайте лодката балансирана. Неравномерното разпределение на хората или товара в лодката може да предизвика преобръщане на лодката и удавяне.
- Използвайте плавателния съд в спокойни води, до 300m (984 фута). Бъдете внимателни с природните явления, като вятър, водни течения и приливни вълни. **ПАЗЕТЕ СЕ ОТ ВЕТРОВЕ И ТЕЧЕНИЯ ВОДЕЩИ КЪМ МОРЕТО. Винаги носете спасителна жилетка!**
- Ако една от камерите е пробита, когато лодката е във водата, може да е необходимо изцяло да се надуе другата въздушна камера, за да се предотврати потъването на лодката.
- Бъдете внимателни при доближаването на брега. Остри и груби предмети като скали, цимент, черупки, стъкла и т.н. могат да прободат лодката. За да избегнете повреда, не плъзнете лодка по груби повърхности.
- Лодката е предназначена за използване на плажа, кратко време и прекосяване на къси разстояния.
- Бъдете наясно с потенциалните вредни ефекти на течности, като акумулаторната киселина, масло, бензин. Течностите могат да повредят вашата лодка.
- Напомпайте според номерираните въздушни камери и номиналното налягане върху лодката, в противен случай това ще доведе до свръх надуване и експлозия на лодката. Превишаването на стойностите, изложени върху табелката за налягане, може да доведе до повреди на плавателния съд, преобръщане и да доведе до удавяне.
- Обучете се как да управлявате лодката. Разучете вашия район за информация и/или обучение, ако е необходимо. Информирайте се относно местните разпоредби и опасностите, свързани с разходки с лодка и/или други дейности във вода.

СЪХРАНЕТЕ ТЕЗИ ИНСТРУКЦИИ

СГЛОБЯВАНЕ НА ЛОДКАТА НИКОГА НЕ ИЗПОЛЗВАЙТЕ ВЪЗДУХ ПОД ВИСОКО НАЛЯГАНЕ ЗА НАПОМПВАНЕ НА НАДУВАЕМИ ПРОДУКТИ, МОЖЕ ДА ПОВРЕДИ ВАШИЯ ПРОДУКТ.

- Поставете лодката върху равна повърхност.
- Сглобете подвижна перка в долната част на лодката (Фиг. 1). Уверете се, че кривината на перка е насочен към задния край на лодката.

ЗАБЕЛЕЖКА: Сглобете перката преди напompване, както и нейното разглобяване трябва да се извърши след дефлация.

ЗАБЕЛЕЖКА: За да се избегне увреждането на подвижните перки, не влизайте в плитки води.

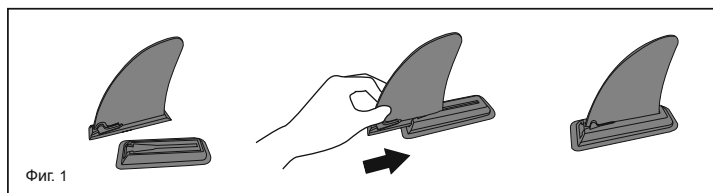

Фиг. 1

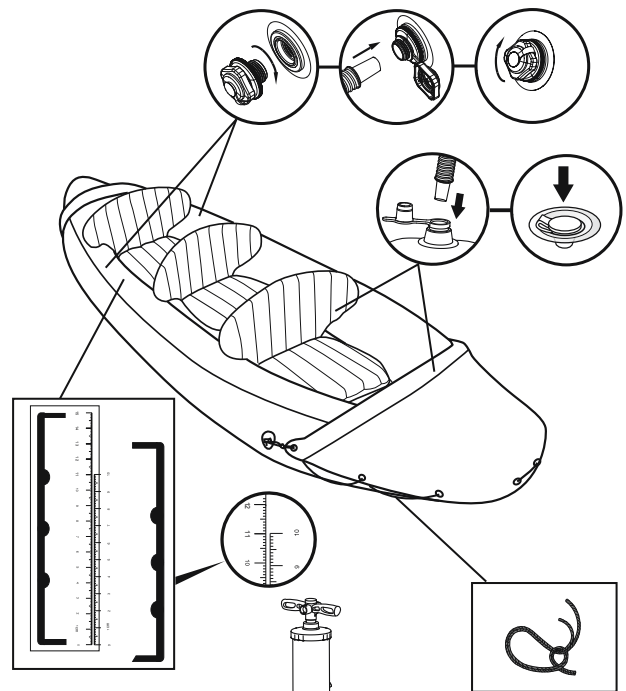

- Напомпайте въздушни камери с РЪЧНА въздушна помпа. Една скала за надуване е предоставена с продукта. Напомпайте продукта докато се зареди отпечатаната скала до същото ниво като тази на доставената. (Консултирайте Таблица и Илюстрацията по-долу)

Внимание: По-малкото или свръх напompването на лодката ще доведе до рискове свързани с безопасността. По-добре е да се проверява налягането на лодка всеки път, преди употреба. Ако използвате друг манометър, налягането на лодка не трябва да бъде по-високо от данните, изложени върху фабричната табела.

- Никога не стоите върху лодката или не оставяйте предмети по време на надуване.
- Напомпайте долната камера и другите аксесоари, като седалката, докато тя е коравна на пилане, но НЕ прекалено твърда.

• Продължителното излагане на слънце може да скъси живота на вашата лодка. Предлагаме да не оставяте лодката на директна слънчева светлина за повече от 1 час след употреба.

Артикул	Размер на напompан продукт	Отпечатана скала	
		Размер в изпуснато състояние	Размер в напompано състояние
65132	3,81 m x 1,00 m (12'6" x 39")	5 cm / 10 cm	5,3 cm / 11,3 cm

Сглобяване на седалка и поставка за краката

Монтирайте колана към седалката и завържете към лодката. Поставете напompаната подложка за крака в предната част на лодката, уверете се, че подложката за крака няма да се вплете в краката на пътниците в случай на преобръщане.

Монтаж на Гребла

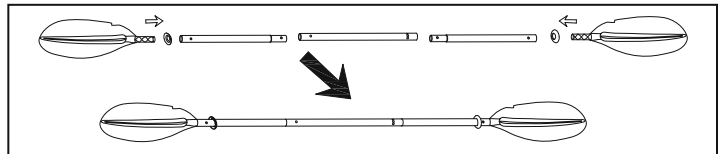

ЗАБЕЛЕЖКА: Всички изображения, са единствено с илюстративна цел. Може да не отразяват действителния продукт.

Съхранение

- Запазете всички аксесоари за бъдеща употреба.
- Почистете внимателно лодката с помощта на мек сапун с чиста вода.
Забежлка: Не използвайте ацетон, киселина и/или алкални разтвори.
- Използвайте кърпа, за да подсушите внимателно всички повърхности.
Забежлка: Не сушете продукта на пряка слънчева светлина. Също така никога не подсушавайте с оборудване, като електрически вентилатори. Това ще повреди и ще скъси живота на лодката.
- Изпуснете камерите на корпуса. Изпуснете всички камери на корпуса едновременно, така че налягането на въздуха да спадне едновременно. Това ще предотврати повреждане на вътрешните структури на лодката. След това изпуснете въздуха от пода и седалката.
- Сгънете лодката от пред назад, за да изпуснете остатъчния въздух. Можете да използвате помпа за извличане на остатъчния въздух.

Ремонт

- Ако има малко пробиване, поправете го съгласно инструкциите върху самата лепенка за ремонт.

- Ако отворът е твърде голям, за да бъде поправен с предоставената лепенка, закупете комплекта за ремонт Bestway или изпратете лодката в специален магазин, за да се извърши поправката.

Регистрация (Само за САЩ и Канада)

Ако е необходимо да регистрирате лодката си, пригответе идентификационния номер на корпуса и името на модела, и след това посетете www.bestwaycorp.com/support, за да получите своя Сертификат за произход, или изпратете имейл до service@bestwaycorp.us за този сертификат.

ПАЗЕТЕ ТОВА РЪКОВОДСТВО НА СИГУРНО МЯСТО, А АКО ПРОДАДЕТЕ ПЛАВАТЕЛНОТО СРЕДСТВО, ПРЕДАЙТЕ РЪКОВОДСТВОТО НА НОВИЯ МУ СОБСТВЕНИК.

KORISNIČKI PRIRUČNIK

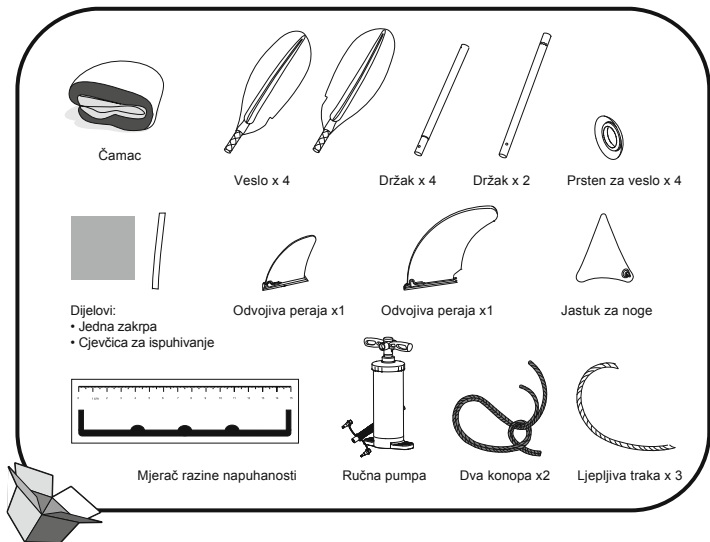

UPOZORENJE: Pridržavajte se podataka navedenih na pločici proizvođača kako biste izbjegli nastanak oštećenja na čamcu ili ozljeđivanje osoba koje se u njemu nalaze.

Tehničke karakteristike

Predmet	Dimenzije proizvoda kada je napuhan	Preporučeni radni pritisak	Maksimalno težinsko opterećenje	Maksimalno težinsko opterećenje
65132	3,81 m x 1,00 m (12'6" x 39")	0,07 bara 1 psi	250 kg (551 lbs.)	3 odrasle osobe

UPOZORENJE VAŽNE SIGURNOSNE UPUTE

Pridržavajte se sljedećih sigurnosnih napomena prilikom upotrebe čamca. Uslijed nepridržavanja ovih napomena može doći do nastanka oštećenja na čamcu, njegovog prevrtanja i utapanja osoba koje se u njemu nalaze.

1. Poštujte preporučeni maksimalni broj osoba koje istovremeno mogu biti u čamcu. Neovisno o broju osoba u čamcu, ukupna težina osoba i opreme ne smije biti veća od preporučene maksimalnog težinskog opterećenja. Uvijek koristite isporučene klupice/sjedišta.
 2. Prilikom unošenja tereta u čamac, poštujte maksimalno težinsko opterećenje: Pažljivo unosite teret i pravilno ga rasporedite kako biste održali skladnu ravnotežu čamca (dobru uravnoteženost). Teške terete ne postavljajte previsoko.
- NAPOMENA:** Maksimalno težinsko opterećenje predstavlja zbroj ukupne težine svih osoba u čamcu, svih osobnih stvari te opreme koja nije ugrađena na čamac i tereta (ako se unosi u čamac) kao i potrošne tekućine (voda, gorivo, itd.).
3. Prije svake upotrebe čamca potrebno je pregledati i testirati opremu za spašavanje kao što su prsluci i plutače.
 4. Prije svake upotrebe čamca pažljivo pregledajte sve sastavne dijelove čamca, uključujući i zračne komore, užad, vesla te zračne ventile kako biste se uvjerali da su u dobrom stanju i čvrsto učvršćeni. Ako pronađete bilo kakvo oštećenje, izvršite njegov popravak.
 5. Kantice, crpke za vodu ili pumpe za napuhivanje moraju biti uvijek na dohvata ruke prilikom curenja zraka ili propuštanja vode u čamac.
 6. Kada je čamac u pokretu, sve osobe koje se nalaze u čamcu moraju biti u sjedećem položaju kako ne bi iz njega ispale. Održavajte čamac stabilnim. Nepravilan raspored osoba ili neuravnotežena raspodjela tereta mogu prouzročiti prevrtanje čamca i dovesti do utapanja osoba koje se u njemu nalaze.
 7. Upotrebljavajte čamac u zaštićenim vodama do najviše 300 m (984 stope) od obale. Pazite na prirodne pojave kao što su vjeter, plima ili visoki valovi. **PAZITE NA PRISUTNOST VJETRA NA MORU I MORSKIH STRUJA. Uvijek nosite prsluk za spašavanje!**
 8. Ako iz jedne od probušenih komora čamca izlazi zrak dok se on nalazi u vodi, potrebno je do kraja ispuniti zrakom drugu zračnu komoru kako biste spriječili njegovo tonjenje.
 9. Budite pažljivi prilikom postavljanja čamca na obalu. Oštri i kruti predmeti kao što su kamenje, cement, školjke, staklo itd. mogu ga probušiti. Ne vucite ga po gruboj površini.
 10. Čamac je namijenjen za uporabu na plaži i uživanje u trenucima veslanja na moru u blizini obale.
 11. Upozoravamo Vas da tekućine poput kiseline, ulja, nafte mogu imati negativan učinak na zdravlje. Osim toga, svojim djelovanjem mogu prouzročiti nastanak oštećenja na Vašem čamcu.
 12. Pravilnim redoslijedom ispunite zrakom zračne komore označene brojevima do vrijednosti nazivnog tlaka koja je navedena na čamcu jer u protivnom može doći do njegovog prenapuhivanja i pucanja. Uslijed nepridržavanja težinskog ograničenja koji je naveden na pločici s podacima o kapacitetu čamca može doći do nastanka njegovog oštećenja, prevrtanja i utapanja osoba koje se u njemu nalaze.
 13. Usvojite vještinu upravljanja čamcem. Obratite se nadležnoj lokanoj instituciji kako biste provjerali je li potrebno proći obuku za upravljanje čamcem. Upoznajte se s lokalnim propisima i opasnostima kojima se izlažete pri vožnji čamca i/ili obavljanju drugih aktivnosti na vodi.

ČUVAJTE OVE UPUTE

PRIPREMA ČAMCA ZA UPOTREBU

NIKADA NE UPOTREBLJAVAJTE ZRAK POD VISOKIM TLAKOM ZA NAPUHVANJE ČAMCA JER BISTE U PROTIVNOM MOGLI PROUZROČITI NASTANAK OŠTEĆENJA NA ČAMCU.

1. Prostrite kajak na ravnu površinu.
2. Stavite odvojivu peraju na dno kajaka (Sl. 1). Pripazite da zakrivljeni dio peraje usmjerite prema stražnjem dijelu kajaka.

NAPOMENA: Postavite peraju prije nešto što ispunite kajak zrakom te je skinite prije nego što ispušite zrak.
NAPOMENA: Ne ulazite u kajak u plitkoj vodi kako ne biste oštetili odvojivu peraju.

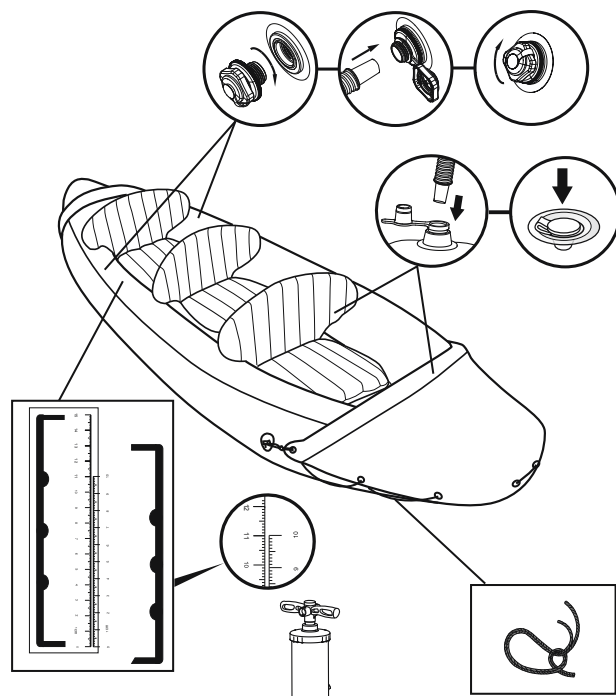
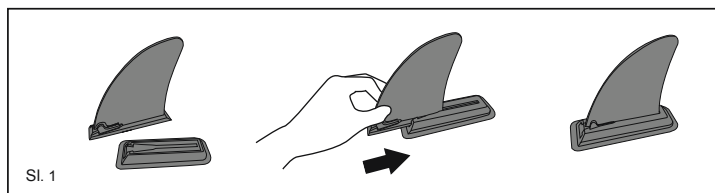

• Zračne komore pomoću RUČNE pumpe ispunite zrakom..

Uz čamac se isporučuje mjerač razine napuhanosti.

Čamac ispunite zrakom dok vrijednost na očitnoj skali napuhanosti na čamcu ne bude u razini vrijednosti naznačenoj na mjeracu razine napuhanosti. (pogledajte u nastavku tablicu i crtež)

- Opres:** Podnapuhanost ili prenapuhanost čamca može dovesti do opasnih situacija. Savjetujemo Vam da provjerite pritisak u čamcu prije svake uporabe. Ako koristite neki drugi mjerac pritiska, pazite da vrijednost pritiska u čamcu ne bude veća od one koja je navedena na pločici proizvođača.
- Prilikom upuhivanja zraka nemojte stajati na čamcu ili odlagati predmete na njemu.
 - Ispunite zrakom donju komoru i ostale dodatke kao što je sjedište dok ne postanu čvrsti na dodir, ali ne i PRETVRDI.
 - Dugo izlaganje suncu može skratiti vijek trajanja vašeg plovila. Preporučujemo da čamce nakon upotrebe ne ostavljate na izravnom suncu više od 1 sata.

Proizvod	Dimenzije proizvoda kada je napuhan	Mjerna ljestvica	
		Dimenzije proizvoda kada je ispuhan	Dimenzije proizvoda kada je napuhan
65132	3,81 m x 1,00 m (12'6" x 39")	5 cm / 10 cm	5,3 cm / 11,3 cm

Postavljanje sjedišta i oslonca za noge

Postavite pojas na sjedište i učvrstite ga za kajak.

Postavite naphani oslonac za noge na prednji dio čamca pazeći pritom da u slučaju prevrtanja čamca noge osobama ne zaglave u osloncu.

Spajanje vesla

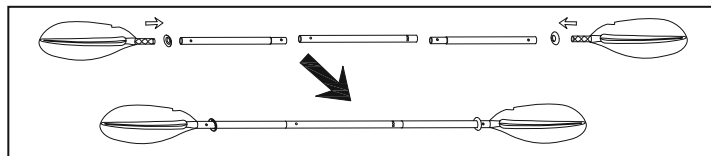

NAPOMENA: Svi crteži samo su ilustrativne prirode. Ne moraju prikazivati stvarni proizvod.

Čuvanje

1. Sačuvajte sve dodatke za buduću uporabu.
2. Upotrijebite blagi sapun i vodu kako biste pažljivo očistili čamac.
Napomena: Ne koristite aceton, kiselinu i / ili druge lužnate otopine.
3. Suhom krpom lagano osušite sve površine.
Napomena: Ne ostavljajte čamac da se suši na izravnoj sunčevoj svjetlosti. Nikada ne sušite opremu pomoću električnih puhalica. Na taj način ćete prouzročiti nastanak oštećenja na opremi i skratiti životni vijek čamca.
4. Ispušite zrak iz komora koje se nalaze na trupu čamca. Istodobno ispušite zrak iz svih komora koje se nalaze na trupu čamca kako bi se pritisak u čamcu postepeno smanjio. Na taj način ćete zaštititi unutrašnju strukturu čamca od mogućih oštećenja. Zatim ispušite zrak iz podnice i sjedišta.
5. Presavijajte čamac od krme prema trupu kako biste istisnuli preostali zrak. Možete koristiti i pumpu kako biste istisnuli preostali zrak.

Popravak

1. U slučaju male rupe, zakrpajte je sukladno uputama navedenim na zakrpi.
2. Ako veliku rupu ne možete zakrpati pomoću priložene zakrpe, upotrijebite komplet za krpanje Bestway ili odnesite čamac na popravak u specijaliziranu trgovinu.

Registracija (Samo za korisnike iz SAD-a/Kanade)

Ako morate registrirati čamac, pripremite identifikacijski broj trupa i naziv modela, a zatim posjetite www.bestwaycorp.com/support kako biste dobili potvrdu o porijeklu ili za certifikat pošaljite poruku e-pošte na service@bestwaycorp.us

PRIRUČNIK DRŽITE NA SIGURNOM MJESTU TE GA PROSLIJEDITE NOVOM VLASNIKU AKO PLOVILU PRODATE.

KASUTUSJUHEND

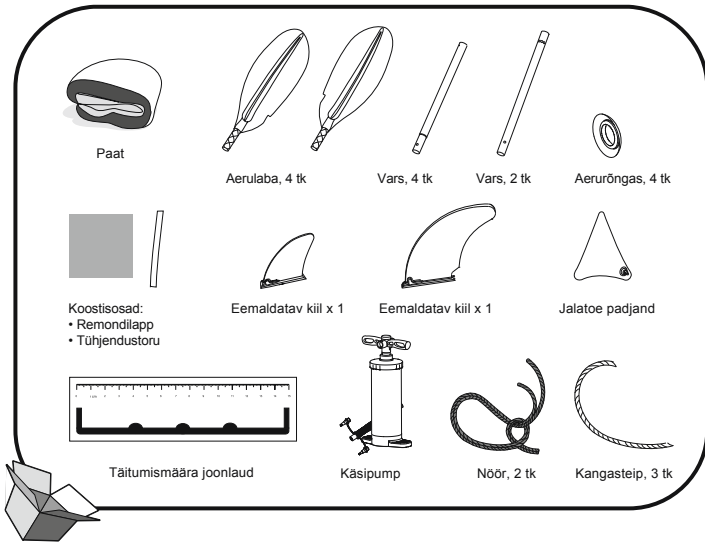

HOIATUS. Paadi ja inimeste vigastamise vältimiseks ärge ületage tehasesiidil näidatud kandevõimet.

Tehnilised andmed

Nr	Mõõtmed täispuhutud olekus	Soovitatud töö rõhk	Maksimaalne kandevõime	Maksimaalne kandevõime
65132	3,81 m x 1,00 m (12'6" x 39")	0,07 bar 1 psi	250 kg (551 naela)	3 täiskasvanut

HOIATUS OLULISED OHUTUSJUHISED

Järgige ohutus- ja kasutusjuhiseid. Kui te juhiseid eirate, võib paat ümber minna, lõhkeda ja põhjustada sellega uppumise.

- Ärge ületage soovitatud kasutajate arvu. Sõltumata paadis sõitvate inimeste arvust ei tohi nende kogukaal koos varustusega mingil juhul ületada maksimaalset soovitatud kandevõimet. Kasutage alati vaid ettenähtud istmeid/istekohti.
- Paadi lastimisel ärge mingil juhul ületage suurimat soovitatavat kandevõimet. Olge lastimisel ettevaatlik ja jaotage last nii, et paat on tasakaalus (ligikaudu horisontaalne). Vältige raskete esemete paigutamist kõrgematele kohtadele.
MÄRKUS. Maksimaalne soovitatud koormus hõlmab kõikide paadisoliijate kaalu, kogu toiduvaru ja isiklikud asjad ning varustuse, mis ei ole paadi nimimassi sisse arvatud, laadung ning kuluvedelikud (vesi, kütus jne).
- Päästevahendid, näiteks päästevestid ja ujukid peavad olema eelnevalt kontrollitud ja need peavad paadisõidu alati kaasas olema.
- Enne iga kasutuskorda vaadake üle kõik paadi osad, kaasa arvatud õhukambrid, haardendöörid, aerud ja õhuklapid ning veenduge, et kõik on heas töökorras ja turvaliselt kinnitatud. Kui leiate mingi vigastuse, ärge paati edasi kasutage.
- Kopad, veekühvid ja õhupumbad peavad olema alati käepärast, et neid õhulekke korral või vee paati sattumisel kasutada.
- Kui paat on liikumises, peavad kõik paadisoliijad jääma oma kohtadele, et ümberminekut vältida. Hoidke paati tasakaalus. Paadisoliijate või lasti ebaühtlane jaotus võib põhjustada paadi ümbermineku ja uppumise.
- Kasutage paati kaitstud vee, kuni 300 m (984 jalga) kaugusel. Võtke arvesse tuult, tõusuvett ja loodetest mõjutatavat veeala. **ARVESTAGE MAATUULI JA HOOVUSEID. Kandke alati päästevesti!**
- Kui mõni kamber on läbi torgatud ja paat on vees, võib olla vaja mõni teine õhukamber täielikult täis puhuda, et vältida paadi uppumist.
- Olge maale randumisel ettevaatlik. Teravad ja karedad objektid näiteks kivid, betoon, merekarbid, klaasikillud jne võivad paadi seinu läbi torgata. Vigastuste vältimiseks ärge vedage paati konarlikel pindadel.
- Paat on vaid rannas kasutamiseks, lühiajaliselt ja lühikestel vahemaadel.
- Olge ettevaatlik võimalike mõjudega, mis on tingitud vedelikest, näiteks akuhape, õli, bensiin. Need vedelikud võivad teie paati vigastada.
- Pumbake vastavalt numbritele paadi sisse ettenähtud nimirõhk ja jälgige, et ei toimuks ülesurveastamist ega lõhkemist. Kandevõime sidil esitatud suuruse ületamisel võib veeõiduk vigastada saada, ümber minna või põhjustada uppumise.
- Õppige paati kasutama. Vajaduse korral vaadake üle kohalik ja/või väljaõppealane teave. Võtke teadmiseks kohalikud reeglid ja ohud, mis on seotud paadisõidu ja/või vees tehtavate tegevustega.

HOIDKE NEED JUHENDID ALLES

PAADI KOKKUPANEK

ÄRGE KUNAGI KASUTAGE TÄISPUHUTAVATE OSADE TÄITMISEKS KÕRGSURVEÕHKU, KUNA SEE VÕIB TOODET KAHJUSTADA.

- Laotage süst tasasele pinnale.
- Paigaldage eemaldatav kiil süsta põhjale (joonis 1). Paigaldage kiili kaarjas osa süsta tagaotsa poole.

MÄRKUS. Pange kiil kohale enne täispumpamist ja võtke see ära pärast täispumpamist.

MÄRKUS. Eemaldatava kiilu vigastamise vältimiseks ärge pange seda kohale madalas vees.

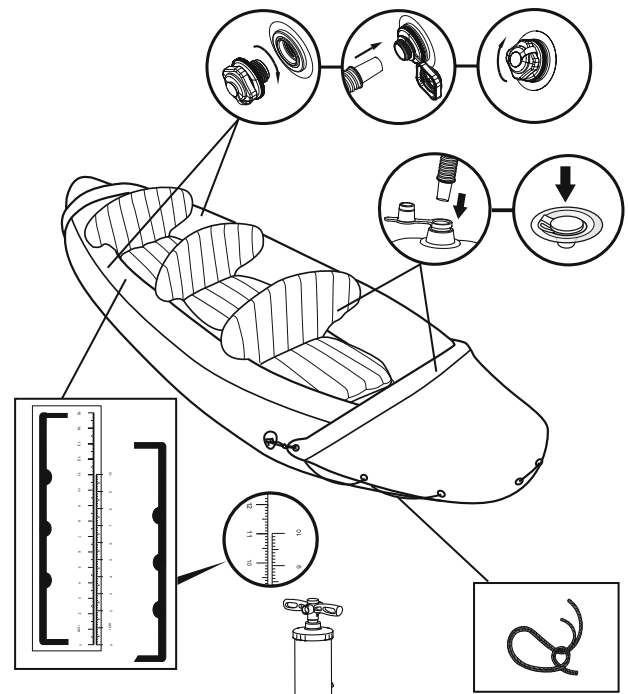
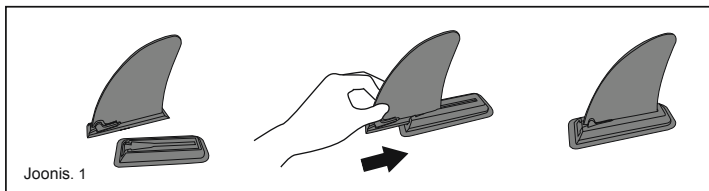

• Pumbake õhukambrit täis KÄSIPUMBAGA.

Süsta komplektis on täispumpamise määra kindlaksmääramiseks joonlaud.

Pumbake kuni süstale trükitud skaala on sama pikk kui komplektis oleva joonlaua skaala (juhenduge allolevast tabelist ja joonisest).

Ettevaatust. Süsta ala- või ülepuhupamine tingib õnnetuse ohu. Kontrollige süsta õhurõhku alati enne iga kasutuskorda.

Kui kasutate mõnda teist manomeetrit, jälgige et süsta õhurõhk ei ole suurem kui tehasesiidil näidatud.

• Ärge süsta pumpamise ajal sellel mingil juhul seiske ega pange sellele mingeid esemeid.

• Pumbake süsta põhi ja teised kambrit, näiteks iste õhku täis, kuni see on puudutamisel jäik, kuid mitte LIIGA KÕVA.

• Pidevas päikesepaistes võib teie paadi kasutamisega lüheneda. Paati ei tohi pärast kasutamist hoida päikese käes pikemat aega kui 1 tund.

Üksus	Täis puhutud toote suurus	Joonlaud	
		Tühjendatud toote suurus	Täis puhutud toote suurus
65132	3,81 m x 1,00 m (12'6" x 39")	5 cm / 10 cm	5,3 cm / 11,3 cm

Istme ja jalaresti kokkupanek

Kinnitage rihm istme külge ja siduge paadi külge.

Pange täispumbatud jalatugi paadi esitsa ja veenduge, et sõitjate jalad ei takerdu jalarestidesse ka ümberminekul.

Aerude paigaldamine

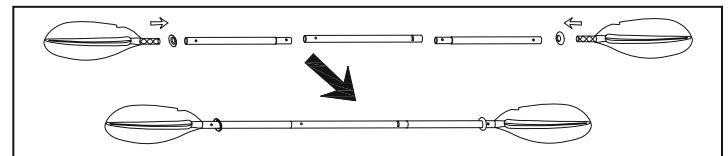

MÄRKUS. Esitatud joonised on vaid näitlikustamiseks. Need ei pruugi vastata konkreetsele tootele.

Hoiustamine

1. Pange kõik tarvikud edaspidiseks kasutamiseks hoiule.

2. Peske paat seebiveega hoolikalt puhtaks.

Märkus. Ärge kasutage atsetooni ega happelist või aluselisel lahust.

3. Pühkige kõik pinnad lapiga puhtaks.

Märkus. Ärge kuivatage paati otse päikesevalguse käes. Ärge kasutage kuivatamiseks ka mingeid seadmeid, näiteks pühurit. See võib põhjustada vigastusi ja lühendada süsta tööiga.

4. Esmalt laske tühjaks süstakere õhukambrit. Laske kõik süstakere õhukambrit tühjaks üheaegselt, et õhurõhk langeks neis samaaegselt. Sellega on välditud vigastused, mis võivad tekkida süstakere siseosades. Järgmisena laske õhk välja põhjast ja istmest.

5. Võlitage paat tahasuunas kokku, et kogu õhk saaks väljuda. Sissejäänud õhu võib eemaldada ka pumbaga.

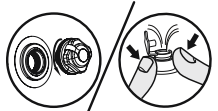

Remont

1. Kui avastate väiksemaid auke, parandage need vastavalt remondilapi kasutamise juhiste.

2. Kui auk on liiga suur, et seda parandada komplektis oleva lapiga, ostke Bestway remondikomplekt või saatke paat remontimiseks töökotta.

Registreerimine (Ainult US/Kanada klientidele)

Kui teil on vaja paati registreerida, palume ette valmistada paadi kerenumbr ja mudeli nimetus ning seejärel teie päritoluserifikaadi saamiseks külastada www.bestwaycorp.com/support, või meillida aadressile service@bestwaycorp.us

PALUME HOIDA SEE JUHEND KAITSTUD KOHAS NING ÜLE ANDA SEE UUELE OMANIKULE KUI TE MÜÜTEMAHA SELLE LIIKLUSVAHENDI.

KORISNIČKO UPUTSTVO

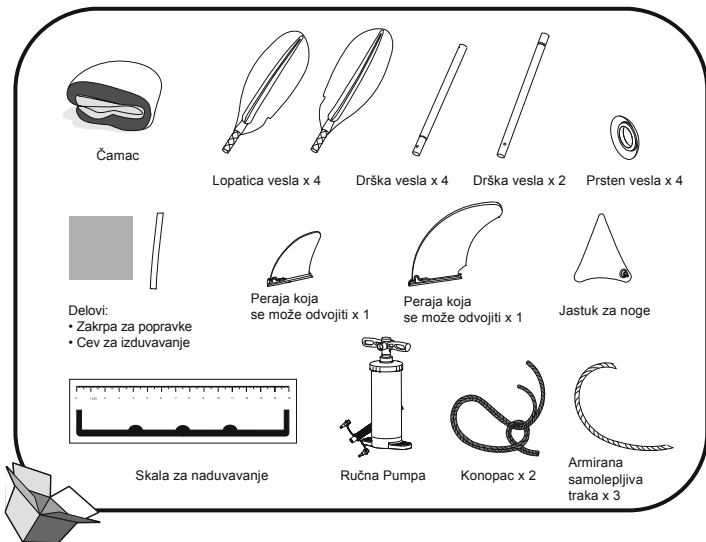

UPOZORENJE: Da izbegete štetu na čamcu i povredu putnika, molimo ne prevazilazite podatke navedene na pločici.

Tehničke specifikacije

Stavka	Veličina kad je naduvan	Preporučeni radni pritisak	Maksimalna nosivost	Maksimalna nosivost
65132	3,81 m x 1,00 m (12'6" x 39")	0,07 bara 1 psi	250 kg (551 lbs.)	3 odraslih

UPOZORENJE VAŽNA SIGURNOSNA UPUTSTVA

Pratite sva sigurnosna i uputstva za rukovanje. Ako ne pratite ova uputstva, može doći do prevrtanja, eksplozije čamca i davljenja.

- Ne premašujte maksimalan dopušten broj osoba. Bez obzira na broj osoba, ukupna težina osoba i opreme ne sme da premaši maksimalnu preporučenu težinu. Uvek koristite dostupna sedišta.
- Kad tovarite čamac, nikad ne premašujte maksimalnu preporučenu težinu. Uvek tovarite čamac pažljivo i jednako podelite teret da održite dizajn pravilnim (otprilike ravnim). Izbegavajte stavljanje tereta visoko.
NAPOMENA: Maksimalni preporučeni teret uključuje težinu svih osoba, svu opremu i lične stvari, svu opremu u brodskom teretu (ako ga ima) i sve tečnosti (voda, gorivo i sl.)
- Sredstva za spasavanje života kao što su prsluci za spasavanje i plutače trebaju da budu prethodno ispitane i korištene uvek.
- Pre svake upotrebe, pažljivo pregledajte sve delove čamca, uključujući vazdušne komore, užad, vesla i vazdušne ventile, da osigurate da je sve u dobrom stanju i dobro pričvršćeno. Molimo stanite da popravite ako nađete bilo kakva oštećenja.
- Kante, posude za skupljanje vode i vazdušne pumpe trebaju uvek biti dostupne u slučaju gubitka vazduha ili ulaska vode u čamac.
- Kad je čamac u pokretu, svi putnici moraju ostati sedeti da se izbegne prevrtanje. Održavajte čamac balansiranim. Nejednaka distribucija osoba ili tereta na čamcu može prouzrokovati prevrtanje i davljenje.
- Koristite plovilo na zaštićenim vodama, do 300m (984 stopa). Pripazite se prirodnih faktora kao što je vetar, plime i talasa. **ČUVAJTE SE VETROVA NA PUČINI I STRUJA. Uvek nosite prsluk za spasavanje!**
- Ako je jedna komora probušena kad je čamac u vodi, može biti potrebno potpuno naduvati drugu komoru da se spreči da čamac potone.
- Budite pažljivi pri uplovljavanju na obalu. Oštri i grubi predmeti poput kamenja, cementa, stakla itd. mogu probušiti proizvod. Da izbegnete štetu ne vucite čamac po grubim površinama.
- Čamac je napravljen za upotrebu na plaži, za kratkoročno krstarenje za kratke destinacije.
- Pripazite na opasne efekte nekih tečnosti poput kiseline, nafte i benzina. Tečnosti mogu oštetiti vaš čamac.
- Naduvajte pridržavajući se brojeva na vazdušnim komorama i pritiska naznačenog na proizvodu ili će doći do prevelikog naduvavanja i/ili eksplozije. Prekoracivanje naznačenih podataka na pločici može uzrokovati da se čamac da se ošteti, prevrne i da dođe do davljenja.
- Naučite rukovati čamcem. Proverite vaše lokalno mesto radi informacija i/ili vežbanja ukoliko je potrebno. Informišite se o lokalnim pravilima i opasnostima vezanim za surfanje, vožnju čamcem i/ili druge aktivnosti na vodi.

SAČUVAJTE OVA UPUTSTVA

SKLAPANJE ČAMCA

NIKADA NEMOJTE KORISTITI VAZDUH POD VISOKIM PRITISKOM ZA NADUVANJE ČAMCA, TO MOŽE OŠTETITI VAŠ PROIZVOD.

- Raširite čamac na ravnu površinu.
- Sastavite peraju na dno čamca (Slika 1). Osigurajte da je krivina peraje okrenuta prema zadnjem kraju čamca.

NAPOMENA: Sastavite peraju pre naduvavanja i takođe je odvojite nakon izduvavanja.

NAPOMENA: Da izbegnete oštećenja peraje, ne ulazite u plitku vodu.

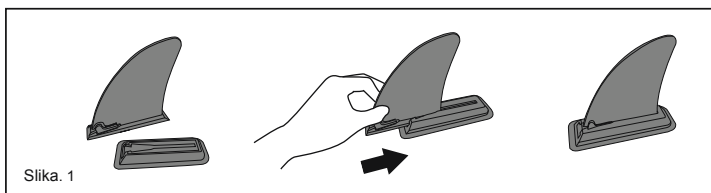

Slika 1

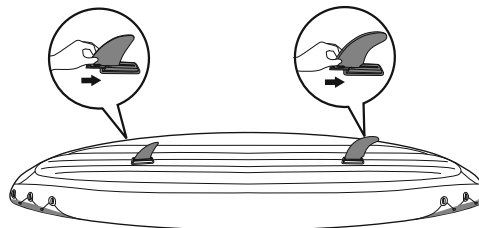
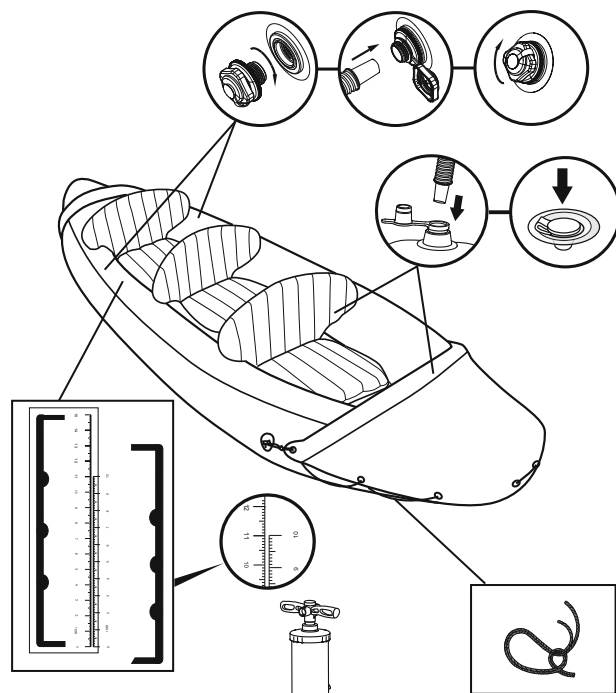

- Naduvajte vazdušne komore RUČNOM pumpom. Skala naduvavanja je priložena uz proizvod. Naduvavajte proizvod dok skala ne pokaže isti nivo kao skala na papiru. (pogledajte donju tabelu i ilustraciju)
- Oprez:** Previše ili premalo naduvan proizvod rezultiraće sigurnosnim rizicima. Bolje je proveriti pritisak čamca pre svake upotrebe. Ukoliko koristite drugu spravu za naduvavanje, pritisak čamca ne sme biti veći nego što je naznačeno na proizvodu ili u uputstvu.
- Nikad ne stojite i ne naslanjate predmete na čamac tokom naduvavanja.
- Naduvajte donju komoru i druge dodatke kao što je sedište dok ne postane čvrsto ali NE tvrdo.
- Dugo izlaganje suncu može skratiti životni vek vašeg plovila. Predlažemo da čamce ne ostavljate na direktnom suncu duže od 1 sata nakon upotrebe.

Artikal	Veličina naduvanog proizvoda	Srazmera	
		Izduvan	Naduvan
65132	3,81 m x 1,00 m (12'6" x 39")	5 cm / 10 cm	5,3 cm / 11,3 cm

Sastavljanje sedišta i podnožja za stopala

Postavite kaiš na sedište i vežite na čamac.

Postavite naduvan podnožak na prednju stranu čamca, pobrinite se da se podnožak ne zapetlja u stopala korisnika u slučaju prevrtanja.

Sastavljanje vesla

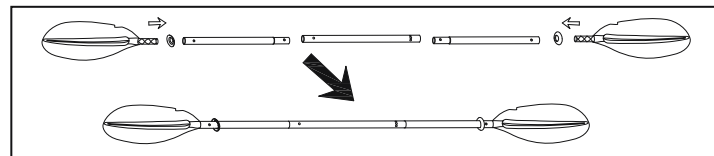

NAPOMENA: Crteži su samo za ilustraciju. Moguće je da ne predstavljaju stvarni proizvod.

Odlaganje

- Zadržite sve dodatke za upotrebu u budućnosti.
- Pažljivo očistite čamac koristeći blagi sapun i čistu vodu.
Napomena: Ne koristite aceton, kiselinu ili alkalne rastvore.
- Koristite krpu da nežno obrišete sve površine.
Napomena: Ne sušite proizvod na direktnoj sunčevoj svetlosti. Takođe, nikad ne sušite opremom kao što su električne sušilice. Ako to budete radili doći će do oštećenja i skraćivanja veka trajanja čamca.
- Izduvajte komore trupa broda. Izduvajte komore trupa broda istovremeno tako da vazdušni pritisak padne istovremeno. Ovo će sprečiti da dođe do oštećenja unutrašnje strukture čamca. Zatim izduvajte dno i sedište.
- Savijte čamac od napred ka nazad da uklonite još vazduha. Takođe možete koristiti pumpu da uklonite preostali vazduh.

Popravka

- Ako postoji mala naprsina, popravite je u skladu sa uputstvima na zakrpi za popravke.
- Ako je rupa prevelika za popravku priloženom zakrpom, kupite Bestway set za popravke ili pošaljite čamac u specijalizovanu prodavnicu da se popravi.

Registracija (Samo za kupce iz SAD i Kanade)

Ako je potrebno da registrujete vaš čamac, pripremite identifikacioni broj trupa i naziv modela vašeg čamca, a zatim posetite www.bestwaycorp.com/support da biste dobili Sertifikat o poreklu ili pošaljite poruku e-pošte na service@bestwaycorp.us

MOLIMO VAS ČUVAJTE OVO UPUTSTVO NA SIGURNOM MESTU I PREDAJTE GA NOVOM VLASNIKU PRILIKOM PRODAJE PLOVILA.

دليل المالك

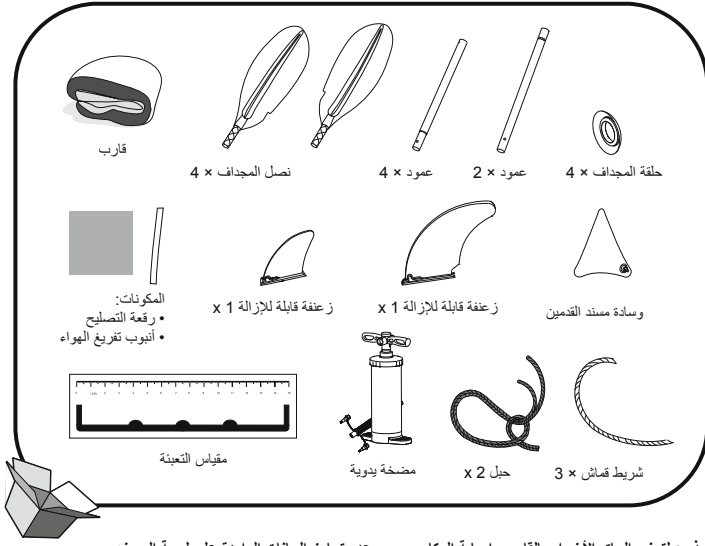

تحذير: لتجنب إلحاق الأضرار بالقارب وإصابة الركاب، يرجى عدم تجاوز البيانات الواردة على لوحة المصنع.

المواصفات الفنية

البند	الحجم المنفوخ	موصى به ضغط العمل	الحمولة القصوى بحد أقصى	الحد الأقصى لعدد الأشخاص
65132	3.81 م × 1.00 م (12 قدم 6 بوصة × 39 بوصة)	0.07 بار 1 رطل على البوصة المربعة	250 كجم (551 رطلاً).	3 بالغ

تحذير

تعليمات السلامة الهامة

- اتبع تعليمات السلامة والتشغيل إذا لم تتبع هذه التعليمات، قد يسبب ذلك انقلاب القارب أو انفجاره وينتج عن ذلك غرق القارب.
- لا تتجاوز الحد الأقصى الموصى به من الأشخاص. بغض النظر عن عدد الأشخاص على متن القارب، يجب ألا يتجاوز الوزن الإجمالي للأشخاص والمعدات الحد الأقصى للحمل الموصى به على الإطلاق. استخدم دائماً المقاعد/أماكن الجلوس المتوفرة.
- عند تحميل المركب، لا تتجاوز الحد الأقصى الموصى به للحمل: عند تحميل المركب قم دائماً بتحميل المركب بعناية، ووزع الأحمال توزيعاً مناسباً للحفاظ على زينة التصميم (المستوية تقريباً). تجنب وضع الحمولات الثقيلة في الأعلى.
- ملاحظة: يشمل الحد الأقصى للحمل الموصى به وزن جميع الأشخاص على ظهر القارب، وجميع الموزن والأمتعة الشخصية، وأي معدات غير مدرجة في الكتلة الخفيفة للمركب، والبضائع (إن وجدت) وجميع السوائل القابلة للاستهلاك (الماء والوقود وما إلى ذلك).
- استخدم القارب، يجب أن يتم فحص أجهزة إنقاذ الحياة مثل سترات النجاة والعمائم واستخدامها في جميع الأوقات.
- قبل كل استخدام، قم بفحص جميع مكونات القارب بعناية بما في ذلك غرف الهواء، وحبال الخطاف، والمجاذيف، وصمامات الهواء، لضمان أن كل شيء في حالة جيدة وموثر بإحكام. إذا وجدت أي ضرر، يرجى التوقف لإصلاح هذا الضرر.
- يجب أن تكون الدلاء ومجارف المياه ومضخات الهواء متاحة دائماً في حالة تسرب الهواء أو دخول القارب في الماء.
- عندما يكون القارب في حالة حركة، يجب على جميع الركاب البقاء الجالسين في جميع الأوقات لتجنب الوقوع من على سطحه. حافظ على القارب متوازناً. التوزيع غير المتكافئ للأشخاص أو الأحمال في القارب قد يتسبب في انقلاب القارب ويؤدي إلى غرقه.
- استخدم القارب في مياه محمية، تصل إلى 300 متر (984 قدم). كن حذراً من العوامل الطبيعية مثل الرياح والمد والجزر وموجات المد. كن حذراً من الرياح البحرية وتيارات المياه.
- قم دائماً بإرتداء ستره النجاة!
- إذا تقيت غرفة واحدة عندما يكون القارب في الماء، قد يكون من الضروري نفض غرفة الهواء الأخرى تماماً لمنع غرق القارب.
- انتبه عند الرسو على الشاطئ: الأشياء الحادة والخشنة مثل الصخور والإسمنت والهيكل والزجاج وما إلى ذلك قد يسبب ثقب في القارب. لتجنب الضرر، لا تسحب القارب على الأسطح الصلبة.
- الهدف من استخدام القارب هو استخدامه على الشاطئ، لوقت قصير والإبحار لمسافات قصيرة.
- كن على علم بالآثار الضارة المحتملة للسوائل مثل حمض البطارية والزيت أو البنزين. قد تضرر السوائل بالقارب الخاص بك.
- قم بنفخ القارب وفقاً لدرجة الحرارة والضغط الموصى به للقارب، وإلا سوف يتسبب ذلك في نفخ القارب بشكل مفرط وقد يعمل ذلك على إمكانية انفجار القارب. تجاوز البيانات الواردة على لوحة السعة قد يتسبب في تلف القارب، وانقلابه ويؤدي إلى غرقه.
- تعرف على كيفية تشغيل القارب. راجع منطقتك للحصول على معلومات و / أو التدريب حسب الحاجة. اطالع على اللوائح المحلية والمخاطر المتعلقة بركوب القوارب و / أو أنشطة المياه الأخرى.

احفظ هذه التعليمات

تجميع القارب

لا تستخدم أبداً هواء عالي الضغط لنفخ الأجزاء القابلة للنفخ، وإلا قد يؤدي ذلك إلى إتلاف منتجك.

- انشر القارب على مستوى الأرض.
 - قم بتجميع الزعائف القابلة للإزالة إلى أسفل القارب (شكل 1). تأكد من أن انحناء الزعيفة موجه نحو نهاية الجزء الخلفي من القارب.
- ملاحظة: قم بتجميع الزعائف قبل النفخ وقم بتثبيتها أيضاً بعد الانكماش.
- ملاحظة: لتجنب إلحاق أي أضرار بالزعائف القابلة للإزالة، لا تدخل المياه الضحلة.

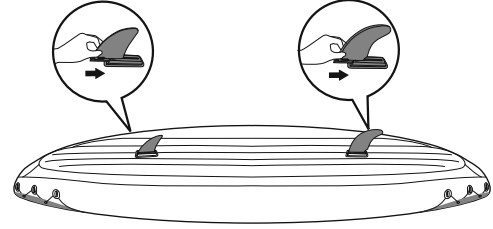
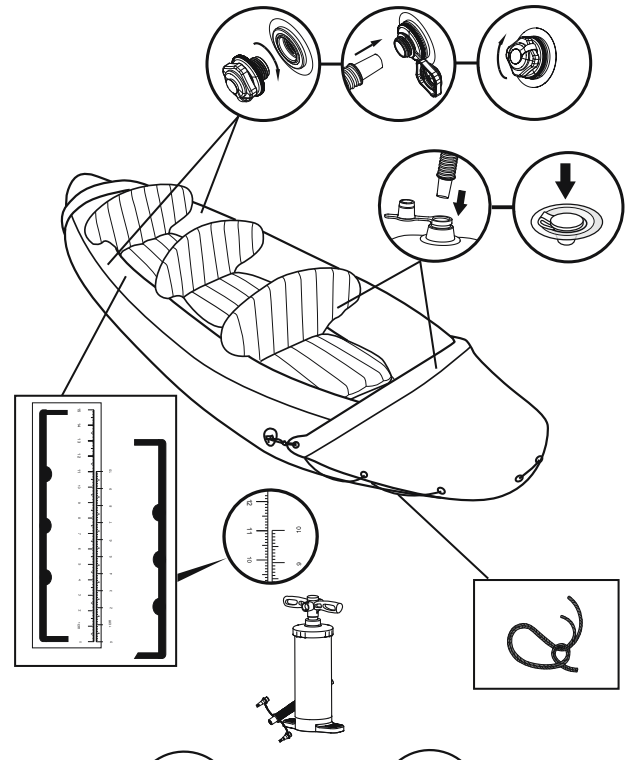
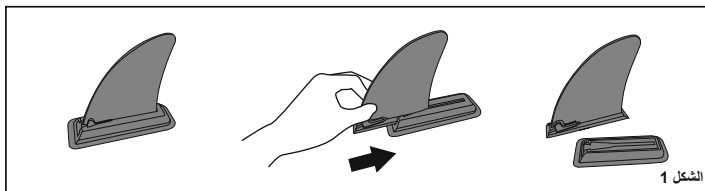

- نفخ غرف الهواء بمضخة هواء يدوية.
- يتم توفير مقياس التضخم مع المنتج.
- قم بنفخ المنتج حتى يتم شحن المقياس المطبوع إلى نفس المستوى المحدد على المقياس المتاح (راجع الجدول والتوضيح أدناه).
- تنبيه: يؤدي النفخ الزائد للقارب إلى مخاطر تتعلق بالسلامة. فمن الأفضل التحقق من ضغط القارب في كل مرة قبل الاستخدام. إذا كنت تستخدم مقياس ضغط آخر، فإن ضغط القارب ينبغي ألا يكون أكثر من البيانات الواردة على لوحة المصنع.
- لا تفتح أبداً على القارب ولا تضع أشياء على القارب أثناء النفخ.
- قم بنفخ الغرفة السفلية وغيرها من الملحقات مثل المقعد حتى يتصلب عند لمسه ولكن لا يكون صلباً.
- يمكن أن يؤدي التعرض الطويل لأشعة الشمس إلى تعكير عمر القارب. نقتح عدم ترك القارب في ضوء الشمس المباشر لأكثر من 1 ساعة بعد الاستخدام.

العصر	حجم المنتج منفوخاً	مقياس مطبوع
65132	3.81 م × 1.00 م (12 قدم 6 بوصة × 39 بوصة)	الحجم بدون نفخ: 5 سم / 10 سم المقاس بالنفخ: 5.3 سم / 11.3 سم

تجميع المقعد ومسند القدمين

قم بتجميع الحزام إلى المقعد وقم بربطه إلى القارب. ضع مسند القدم المنفوخ في الجزء الأمامي من القارب، وتأكد من أن مسند القدم لا يتشابك مع أقدام الركاب في حالة الانقلاب.

تركيب المجاذيف

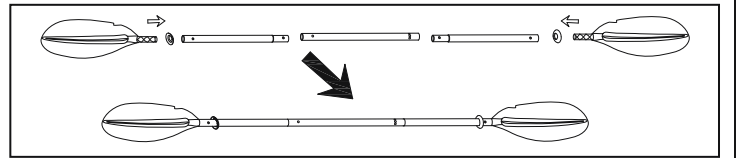

ملاحظة: جميع الرسومات للتوضيح فقط وقد لا تعبر عن المنتج الفعلي.

التخزين

- احتفظ بجميع الملحقات لاستخدامها في المستقبل.
- قم بتنظيف القارب بعناية باستخدام الصابون غير القلوي مع المياه النظيفة.
- ملاحظة: لا تستخدم الإسيتون، والحمض، و / أو المحاليل القلوية.
- استخدم قطعة قماش لتجفيف جميع الأسطح برفق.
- ملاحظة: لا تجفف المنتج في أشعة الشمس المباشرة. أيضاً، لا تجفف المنتج بالمعدات مثل المجاذيف الكبريتية. حيث إن القيام بذلك سوف يسبب الضرر ويعمل على تعكير عمر القارب.
- قم بتفريغ غرف البندين. قم بتفريغ جميع غرف البندين في نفس الوقت حتى يخرج ضغط الهواء في نفس الوقت. وهذا سوف يمنع إلحاق الضرر بالهيكل الداخلي للقارب. قم بتفريغ الأرضية والمقعد.
- قم ببطي القارب من الأمام إلى الخلف لإزالة الهواء الإضافي.
- يمكنك أيضاً استخدام مضخة لتفريغ أي هواء متبقي.

الإصلاح

- إذا كان هناك ثقب صغير، قم بإصلاحه وفقاً لتعليمات رعة الإصلاح.
- إذا كان الثقب كبيراً جداً على الإصلاح بالرغم من التقدم، قم بشراء مطق إصلاح Bestway أو قم بإرسال القارب إلى المتجر المتخصص لإجراء الإصلاح.

التسجيل (لعملاء الولايات المتحدة / كندا فقط)

إذا كنت بحاجة إلى تسجيل القارب الخاص بك، يرجى أن يكون رقم تعريف هيكل القارب واسم الطراز جاهز ومن ثم قم بزيارة www.bestwaycorp.com/support للحصول على شهادة المنشأ الخاصة بك، أو يمكنك إرسال هذه البيانات عبر البريد الإلكتروني إلى service@bestwaycorp.us للحصول على شهادة المنشأ.

يرجى الاحتفاظ بهذا الدليل في مكان آمن، وقم بتسليمه إلى المالك الجديد عندما تتبع القارب.



©2021 Bestway Inflatables & Material Corp.

All rights reserved/Tous droits réservés/Todos los derechos reservados/Alle Rechte vorbehalten/Tutti i diritti riservati

Trademarks used in some countries under license from/

Marques utilisées dans certains pays sous la licence de/

Marcas comerciales utilizadas en algunos países bajo la licencia de/

Die Warenzeichen werden in einigen Ländern verwendet unter Lizenz der/

Marchi utilizzati in alcuni paesi concessi in licenza a

Bestway Inflatables & Material Corp., Shanghai, China

Manufactured, distributed and represented in the European Union by/

Fabriqués, distribués et représentés dans l'Union Européenne par/Fabricado, distribuido y representado en la Unión Europea por/

Hergestellt, vertrieben und in der Europäischen Union vertreten von/Prodotto, distribuito e rappresentato nell'Unione Europea da

Bestway (Europe) S.r.l., Via Resistenza, 5, 20098 San Giuliano Milanese (Milano), Italy

Distributed in North America by/Distribués en Amérique du Nord par/Distribuido en Norteamérica por

Bestway (USA) Inc., 3411 E. Harbour Drive, Phoenix, Arizona 85034, United States of America

Tel: +86 21 69135588 (For U.S. and Canada)

Distributed in Latin America by/Distribués en Amérique latine par/Distribuido en Latinoamérica por/Distribuído na América Latina por

Bestway Central & South America Ltda, Salar Ascotan 1282, Parque Enea, Pudahuel, Santiago, Chile

Distributed in Australia & New Zealand by **Bestway Australia Pty Ltd, Unit 2/98-104 Carnarvon St Silverwater, NSW 2128, Australia**

Tel: Australia: (+61) 29 0371 388; New Zealand: 0800 142 101

Distributed in United Kingdom by **Bestway Corp UK Ltd, 8 Wentworth Road, Heathfield Industrial Estate, Newton Abbot, Devon, TQ12 6TL**

Exported by/Exporté par/Exportado por/Exportiert von/Esportato da

Bestway (Hong Kong) International Ltd./Bestway Enterprise Company Limited

Suite 713, 7/Floor, East Wing, Tsim Sha Tsui Centre, 66 Mody Road, Kowloon, Hong Kong

www.bestwaycorp.com