

SHARP

androidtv

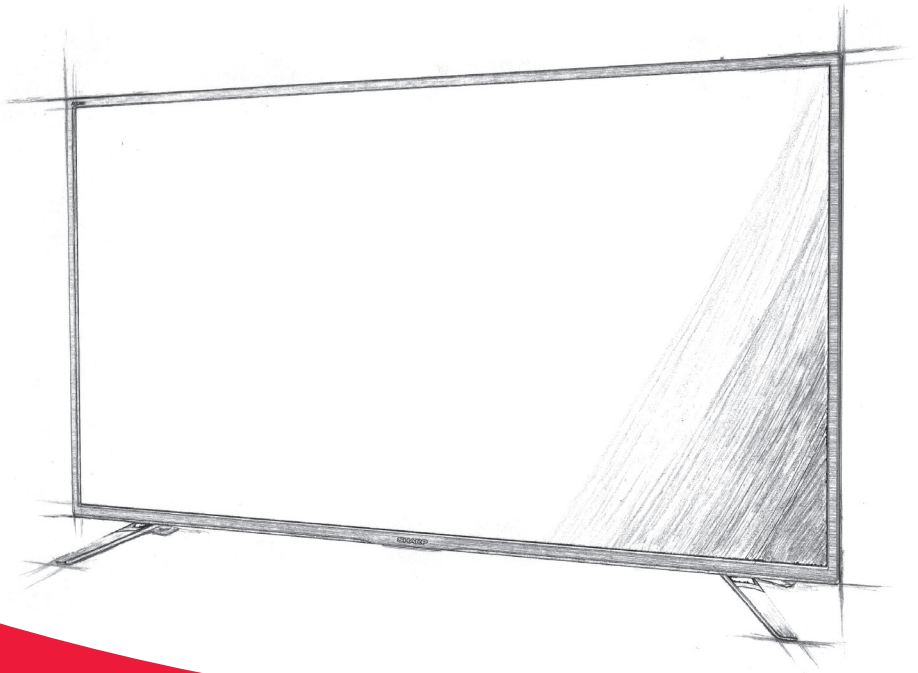

Manuale di istruzioni

Sharp Android TV

IT

Trademarks



The terms HDMI, HDMI High-Definition Multimedia Interface, and the HDMI Logo are trademarks or registered trademarks of HDMI Licensing Administrator, Inc.



The DVB logo is the registered trademark of the Digital Video Broadcasting - DVB - project.



Manufactured under license from Dolby Laboratories. Dolby, Dolby Audio, and the double-D symbol are trademarks of Dolby Laboratories Licensing Corporation.



For DTS patents, see <http://patents.dts.com>. Manufactured under license from DTS Licensing Limited. DTS, the Symbol, DTS and the Symbol together, Virtual:X, and the DTS Virtual:X logo are registered trademarks and/or trademarks of DTS, Inc. in the United States and/or other countries. © DTS, Inc. All Rights Reserved.



For DTS patents, see <http://patents.dts.com>. Manufactured under license from DTS Licensing Limited. DTS, the Symbol, DTS and the Symbol together, DTS-HD, and the DTS-HD logo are registered trademarks and/or trademarks of DTS, Inc. in the United States and/or other countries. © DTS, Inc. All Rights Reserved.



The Wi-Fi CERTIFIED Logo is a certification mark of the Wi-Fi Alliance.

androidtv





Google, Android, YouTube, Android TV and other marks are trademarks of Google LLC.





The Bluetooth® word mark and logos are registered trademarks owned by Bluetooth SIG, Inc.

Per iniziare

Uso del telecomando

È possibile utilizzare molte delle funzionalità del televisore tramite i pulsanti  /  /  e OK.

1. Utilizzare i pulsanti  /  /  per "evidenziare" l'elemento desiderato.
2. Premere il centro del pulsante OK per selezionare l'elemento attualmente evidenziato.

Per tornare alla schermata precedente

Premere il pulsante BACK.

Tastiera su schermo

C'è un'app tastiera sullo schermo preinstallata che apparirà ogni volta che del testo deve essere inserito dall'utente (ad es. password Wi-Fi o indirizzi internet sul browser web).

Per muoversi sulla tastiera sullo schermo, usare i pulsanti freccia sul telecomando e inserire il carattere premendo OK.

Premere e tenere premuto il tasto OK per due secondi sul simbolo selezionato per attivare i caratteri nazionali associati (con accenti o segni diacritici).

Assistente Google

Assistente Google ti permette di usare comandi vocali per trovare e riprodurre rapidamente i tuoi programmi preferiti, ottenere risposte e controllare la tua casa.

Usare l'Assistente Google con la voce

I telecomandi con l'Assistente Google hanno un pulsante dedicato ad Assistente Google e un microfono incorporato.



1. Premere il tasto  . Il LED sul telecomando si illuminerà.
2. Attendere il messaggio sullo schermo dall'Assistente Google, poi parlare al microfono.
Parlando al microfono, è possibile cercare diversi contenuti o controllare i dispositivi smart home connessi.

Potrebbero essere mostrate frasi di esempio sullo schermo a seconda del modello in possesso.

Quando non è possibile accedere all'Assistente Google

Assicurarsi che il telecomando con il pulsante  sia accoppiato al televisore premendo il pulsante HOME e selezionando [Impostazioni] — [Telecomandi e accessori].

Usare l'Assistente Google con la tastiera sullo schermo

1. Premere il pulsante HOME, poi selezionare  (l'icona Assistente Google) dal menu Home.
2. Selezionare l'icona  . Utilizzando la tastiera sullo schermo, digitare la domanda o il comando.

NOTA

L'Assistente Google richiede una connessione a Internet.

L'Assistente Google non è disponibile in determinati paesi e lingue.

Il tipo di telecomando fornito con il televisore e la disponibilità di un telecomando con un microfono incorporato varia a seconda di modello, paese o area geografica. Un telecomando opzionale è disponibile in alcuni modelli, regioni o aree geografiche.

Installazione delle app dal Google Play Store

Sul televisore è possibile installare le app da Google Play Store, esattamente come per gli smartphone e i tablet.

NOTA

È possibile installare solo le app compatibili con il televisore, che potrebbero essere diverse da quelle per smartphone/tablet.

Per installare le app da Google Play Store sono necessari una connessione Internet e un account Google.

SUGGERIMENTO

Se non si dispone di un account Google o si desidera creare un account condizionale, creare un nuovo account accedendo al sito Web seguente.

<https://accounts.google.com/signup>

Il sito Web sopra può variare a seconda del paese e dell'area geografica. È anche soggetto a modifiche senza preavviso. Per i dettagli, consultare la pagina iniziale di Google.

Si consiglia di creare un account Google su un computer o dispositivo portatile.

1. Premere il pulsante HOME, selezionare  (icona App) dal menu Home, e scegliere Google Play Store dalla lista delle app.
Se il telecomando in dotazione è fornito di un pulsante APPS, è possibile premere il pulsante APPS per visualizzare la lista delle app.
2. Selezionare la app da installare.

Al termine del download, l'app viene automaticamente installata e aggiunta. L'icona corrispondente appare nella lista delle app installate, permettendone l'avvio.

Informazioni sulle app a pagamento

Esistono app gratuite e app a pagamento in Google Play Store. Per acquistare un'app a pagamento, sono necessari un codice carta regalo Google Play prepagata o le informazioni sulla carta di credito. È possibile acquistare una carta regalo Google Play da vari rivenditori.

Per eliminare un'app

1. Premere il pulsante HOME, selezionare  (icona App) dal menu Home, scegliere Google Play Store dalla lista delle app e selezionare Le mie app.
Se il telecomando in dotazione è fornito di un pulsante APPS, è possibile premere il pulsante APPS per visualizzare la lista delle app.
2. Selezionare un'app da eliminare e disinstallarla.

Metodo alternativo

1. Premere il pulsante HOME, selezionare  (icona app) dal menu Home, quindi premere OK per aprire l'elenco di app.
Se il telecomando in dotazione è fornito di un pulsante APPS, è possibile premere il pulsante APPS per visualizzare la lista delle app.
2. Selezionare un'app da eliminare, premere e tenere premuto il pulsante OK finché non appare il menu pop-up.
3. Scegliere l'opzione [Disinstalla] e confermare con OK.

NOTA

Lo spazio libero sulla memoria interna del televisore è limitato. Quando lo spazio di archiviazione è pieno, non sarà possibile installare altre app. Per controllare quanto spazio libero è disponibile, andare su [Impostazioni] — [Preferenze del dispositivo] — [Spazio di archiviazione].

Se la memoria interna è piena e si desidera installare ulteriori app, è necessario eliminare alcune delle app attualmente installate o spostare app su una memoria USB o scheda SD. Fare riferimento al capitolo "Spostare app su una memoria USB o scheda SD".

Spostare app su una memoria USB o scheda SD

Le app scaricate possono essere spostate su una memoria USB o su una scheda SD per aumentare lo spazio disponibile nel televisore.

NOTA

Quando si formatta una memoria USB o una scheda SD, tutti i dati salvati sul dispositivo vengono eliminati. Eseguire il backup dei dati importanti prima di formattare.

L'esecuzione di questa procedura formatta la memoria USB/scheda SD per un uso esclusivo con il televisore. Quindi, potrebbe non essere possibile usare la memoria USB/scheda SD con un computer o altro dispositivo.

Alcune app non possono essere spostate su una memoria USB o scheda SD.

1. Inserire una scheda SD o una memoria USB nel televisore.

2. Premere il pulsante HOME, selezionare [Impostazioni] — [Preferenze del dispositivo] — [Spazio di archiviazione] — la memoria USB o scheda SD desiderata.
3. Formattare la memoria selezionata come dispositivo di archiviazione interno.
4. Al termine della formattazione, premere il pulsante HOME, quindi selezionare [Impostazioni] — [App].
5. Selezionare l'app che si vuole spostare alla memoria USB o alla scheda SD.
6. Selezionare la memoria USB o la scheda SD dallo spazio di archiviazione utilizzato. L'app viene spostata sulla memoria USB o scheda SD.

SUGGERIMENTO

Ripetere i passaggi da 4 a 6 per spostare ulteriori app nel dispositivo USB.

Per rimuovere un dispositivo di memoria USB

1. Premere il pulsante HOME e selezionare [Impostazioni] — [Preferenze del dispositivo] — [Spazio di archiviazione] — il dispositivo di memoria USB desiderato, quindi selezionare l'opzione per rimuoverlo.

NOTA

Il dispositivo di memoria USB viene utilizzato solo per salvare app. Per utilizzare un dispositivo USB per altri scopi, è necessario procedere a una nuova formattazione.

Se si cancella un'app nel dispositivo USB utilizzando un computer, non si sarà più in grado di eseguirla dal televisore.

Se il dispositivo di memoria USB viene scollegato dal televisore, non sarà più possibile utilizzare le app che vi si sono memorizzate.

Non è possibile specificare un dispositivo USB come posizione di installazione di un'app. Prima installare l'app nel televisore come di norma, quindi spostarla nel dispositivo USB.

A seconda del modello del televisore, l'apparecchio sarà dotato di uno slot per scheda SD o per scheda Micro SD. Assicurarsi di usare il tipo corretto di scheda SD, corrispondente allo slot disponibile.

Visualizzazione dei supporti Internet

È possibile utilizzare servizi di streaming video come YouTube e Netflix per guardare contenuti Internet. I servizi disponibili variano a seconda del paese e dell'area geografica. È possibile avviare questi servizi selezionando i rispettivi titoli nel Menu Home.

NOTA

Per guardare contenuti Internet, è necessaria una connessione Internet.

Fruizione di app e servizi di streaming video sicuri (Sicurezza e limitazioni)

È possibile garantire un uso sicuro del televisore impostando restrizioni di installazione sulle app che vengono scaricate da fonti sconosciute, o restrizioni in base all'età sui programmi e sui video.

1. Premere il pulsante HOME, poi selezionare [Impostazioni] — quindi opzioni come [App] — [Sicurezza e limitazioni] o [Canale] — [Controllo genitori].

NOTA

Modificando le impostazioni di [Sicurezza e limitazioni], il dispositivo e i corrispondenti dati personali saranno più vulnerabili ad attacchi da parte di app sconosciute provenienti da fonti diverse dal Play Store. Utilizzando queste app l'utente si assume qualsiasi responsabilità per eventuali danni causati al proprio dispositivo o per la perdita di dati.

SUGGERIMENTO

A seconda dell'app possono essere disponibili anche altre restrizioni. Per i dettagli, consultare la Guida della app.

Menu Home

La schermata visualizzata quando si preme il pulsante HOME sul telecomando è chiamata Menu Home. Dal Menu Home è possibile ricercare contenuti e scegliere quelli consigliati, selezionare app e richiamare impostazioni.

Ricerca, notifiche, ingressi e impostazioni (A)

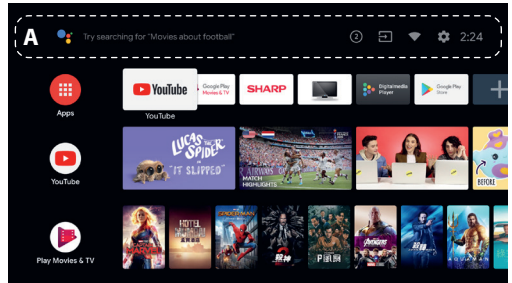

(Assistant Google): Usare il pulsante Assistente Google designato sul telecomando o sulla tastiera mostrata sullo schermo del televisore per inserire parole chiave e cercare diversi contenuti.

(2) (Notifiche): Visualizzato quando sono presenti delle notifiche, ad esempio problemi di collegamento o aggiornamenti del software. Il numero indica la quantità di notifiche.

(Ingressi): consente di selezionare i dispositivi collegati agli ingressi del televisore.

(Rete): Configurare la rete e Internet.

(Impostazioni): consente di configurare le diverse impostazioni del televisore.
App (B)

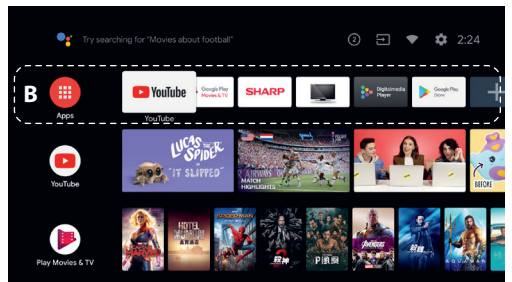

Consente di visualizzare le app preferite.

- Selezionando [App], viene visualizzata la lista delle app installate.
- Selezionare [Aggiungi app ai preferiti] per aggiungere una app a quelle preferite.
- Selezionando una app aggiunta e tenendo premuto il pulsante OK sul telecomando, è possibile modificarne l'ordine di visualizzazione o rimuoverla da quelle preferite.
- Selezionando l'app per programmi televisivi, è possibile guardare le trasmissioni televisive o la sorgente in ingresso.

Prossimi contenuti (C)

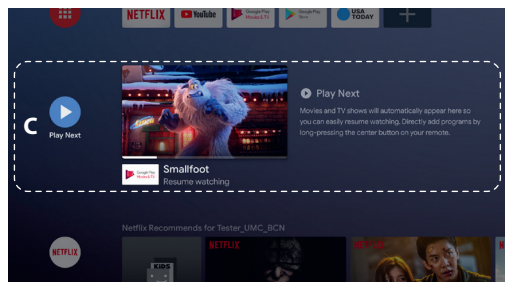

Mostra ciò che è possibile vedere di seguito in base al contenuto. Canali (D)

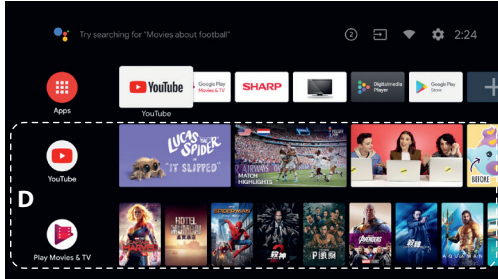

Le file sotto App (B) sono denominate "Canali". Consente di guardare i contenuti suggeriti dai servizi di streaming.

SUGGERIMENTO

È possibile aggiungere contenuti a Prossimi contenuti selezionandoli da qualsiasi canale e tenendo premuto il pulsante sul telecomando. Nel Menu Home, è possibile modificare l'ordine delle file sotto "Prossimi contenuti (C)". Utilizzare i pulsanti \wedge / \vee per spostare l'evidenziazione sull'icona rotonda della fila che si desidera spostare, e premere $\langle \circ \rangle$, in base alla lingua impostata per il televisore) per spostare la fila in alto o in basso con i pulsanti \wedge / \vee .

Personalizza canali (E)

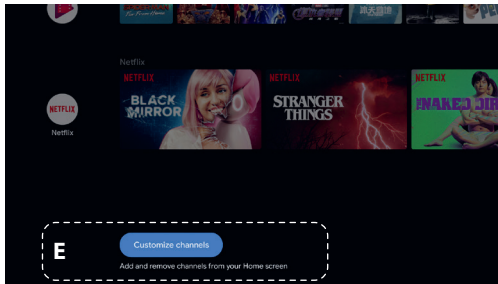

[Personalizza canali] consente di visualizzare o nascondere i canali selezionati.

Selezione di dispositivi non collegati al televisore

Per utilizzare dispositivi collegati al televisore come lettori Blu-ray/DVD, o per guardare programmi televisivi dopo l'utilizzo di tali dispositivi, occorre commutare l'ingresso.

1. Premere ripetutamente il pulsante SOURCE per selezionare il dispositivo collegato.

SUGGERIMENTO

È possibile commutare la trasmissione del televisore premendo semplicemente il pulsante TV sul telecomando.

Commutazione dal Menu Home

1. Premere il pulsante HOME e selezionare la sorgente di ingresso da [Input].

Caratteristiche di accessibilità

Questo televisore è fornito di alcune funzioni di accessibilità, utilizzabili con il menu [Accessibilità], come ad esempio la sintesi vocale del testo che appare sullo schermo, l'ingrandimento del testo e i sottotitoli. Premere il pulsante HOME, quindi selezionare [Impostazioni] — [Preferenze del dispositivo] — [Accessibilità] per configurare le funzioni di assistenza all'utente.

Si ottiene premendo e tenendo premuto i pulsanti INDIETRO e \vee del telecomando per 3 secondi.

Uso del televisore con altri dispositivi

Riproduzione di contenuti memorizzati su un dispositivo USB

Collegamento di un dispositivo USB

Collegare il dispositivo di archiviazione USB alla porta USB del televisore per riprodurre file di foto, musica e video memorizzati nel dispositivo. (A) Dispositivo di archiviazione USB

Riprodurre foto/musica/filmati memorizzati su un dispositivo USB

È possibile riprodurre foto/musica/filmati memorizzati su un dispositivo USB sullo schermo del televisore.

1. Accendere il dispositivo USB collegato al televisore se provvisto di un interruttore d'alimentazione.
2. Premere il pulsante HOME, selezionare  (icona app) dal menu Home, quindi selezionare [DigitalMediaPlayer] dall'elenco di app. Se il telecomando in dotazione è fornito di un pulsante APPS, è possibile premere il pulsante APPS per visualizzare la lista delle app.
3. Sfogliare l'elenco di cartelle e file e selezionare il file desiderato. La riproduzione si avvia.

NOTA

A seconda delle dimensioni dell'immagine, del formato del file e del numero di file in una cartella, la visualizzazione di immagini o cartelle potrebbe richiedere del tempo.

La visualizzazione del dispositivo USB potrebbe richiedere del tempo, dato che il televisore accede al dispositivo USB dopo ogni connessione.

Mentre si esegue l'accesso al dispositivo USB, non spegnere la TV o il dispositivo USB e non disconnettere il cavo USB. In caso contrario, i dati memorizzati sul dispositivo USB potrebbero corrompersi.

A seconda del file, la riproduzione potrebbe non essere possibile anche se si utilizzano i formati supportati.

Informazioni sui dispositivi USB utilizzati per memorizzare foto e musica

- Le porte USB sul televisore supportano i file system FAT32 e NTFS.
- Se la fotocamera digitale non funziona con il televisore, provare a intervenire come segue:
 - o Configurare le impostazioni di collegamento USB sulla fotocamera su "Memoria di massa".
 - o Copiare i file dalla fotocamera a un'unità flash USB, quindi collegare l'unità al televisore
- Alcuni filmati e foto potrebbero essere ingranditi, con conseguente riduzione della qualità dell'immagine. A seconda della dimensione o del formato, le immagini potrebbero non essere visualizzate a schermo intero.
- La visualizzazione di una foto potrebbe richiedere del tempo, a seconda del file o delle impostazioni.

Connettere dispositivi esterni

Utilizzare una delle connessioni in basso in base ai terminali disponibili sul televisore.

NOTA

La disponibilità dei terminali dipende dal modello, dal paese e dall'area geografica.

Connessione HDMI

Per una qualità ideale delle immagini, consigliamo di connettere il dispositivo alla TV usando un cavo HDMI. Se il dispositivo è dotato di un jack (presa) USB, connetterlo tramite cavo HDMI.

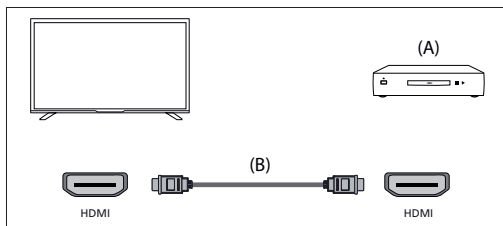

(A) Dispositivo esterno

(B) Cavo HDMI (non in dotazione)*

*Assicurarsi di utilizzare un cavo HIGH SPEED HDMI autorizzato recante il logo HDMI.

Collegamento video Component

Se il lettore esterno è dotato di jack (prese) video a componenti, connetterli alla TV usando un cavo video a componenti e un cavo audio.

Opzione 1:

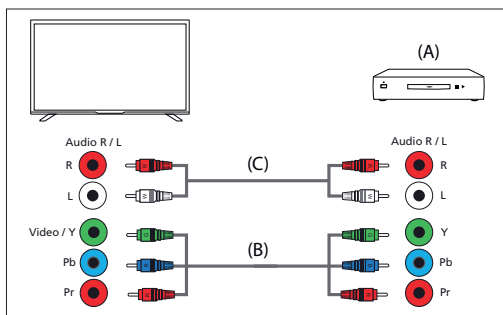

(A) Dispositivo esterno

(B) Cavo video Component (non in dotazione)

(C) Cavo audio (non in dotazione)

Opzione 2:

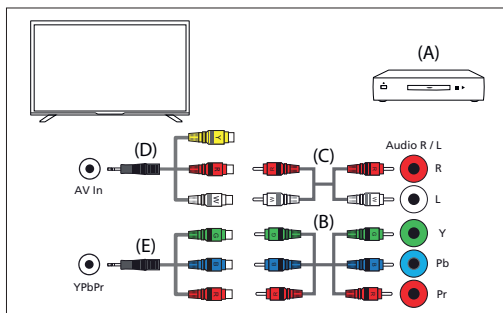

(A) Dispositivo esterno

(B) Cavo video Component (non in dotazione)

(C) Cavo audio (non in dotazione)

(D) Cavo adattatore video/audio composito (non fornito)

(E) Cavo adattatore video a componenti (non fornito)

Collegamento composito

Se il dispositivo esterno è dotato di jack (prese) video compositi, connetterli usando un cavo video/audio composito.

Opzione 1:

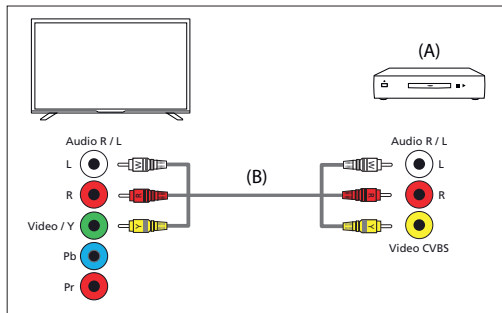

(A) Dispositivo esterno

(B) Cavo audio/video composito (non in dotazione)

Opzione 2:

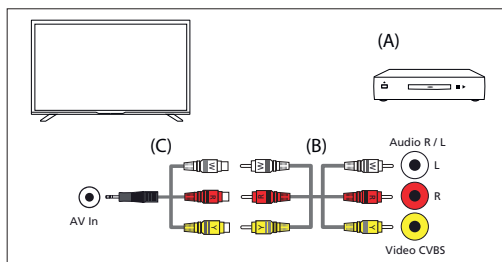

(A) Dispositivo esterno

(B) Cavo audio/video composito (non in dotazione)

(C) Cavo adattatore video/audio composito (non fornito)

Godere i propri contenuti da un dispositivo mobile sulla TV con Chromecast integrato

Chromecast integrato permette di trasmettere via wireless contenuti dai siti web preferiti e app alla TV direttamente da un computer o da un dispositivo mobile.

1. Collegare un dispositivo portatile come uno smartphone o un tablet alla stessa rete domestica a cui è collegato il televisore.
2. Avviare sul dispositivo portatile un'applicazione supportata da Chromecast.
3. Selezionare l'icona  (cast) nell'app.
4. Lo schermo del dispositivo portatile viene visualizzato sul televisore.

NOTA

Una connessione Internet è richiesta per usare Chromecast integrato.

Emissione del suono da un sistema audio

Al televisore è possibile collegare sistemi audio, come ad esempio ricevitori AV e sound bar. Selezionare una modalità di connessione tra quelle indicate in basso in base alle specifiche tecniche del sistema audio che si desidera collegare.

- Connessione tramite cavo HDMI (per i dettagli, leggere attentamente "Connessione tramite cavo HDMI" a seguire).
- Connessione tramite cavo ottico digitale
- Connessione tramite cavo audio

Per i dettagli sulle diverse connessioni, fare riferimento alla pagina Collegamento di un sistema audio.

NOTA

Consultare il manuale d'uso del dispositivo che si intende collegare.

Connessione tramite cavo HDMI

Questo dispositivo supporta Audio Return Channel (ARC). È quindi possibile utilizzare un cavo HDMI per ascoltare il suono in uscita da un sistema audio che supporta ARC.

Per i dettagli sulle diverse connessioni, fare riferimento alla pagina Collegamento di un sistema audio.

NOTA

La posizione del terminale HDMI compatibile con ARC varia in base al modello. Fare riferimento alla guida di riferimento inclusa.

Collegamento di un sistema audio

Fare riferimento alle illustrazioni sotto riportate per collegare un sistema audio, come da esempio un ricevitore AV o una soundbar.

Connessione HDMI (con supporto ARC)

1. Collegare il televisore e il sistema audio utilizzando un cavo HDMI. Collegare il cavo al terminale di ingresso HDMI del televisore denominato "ARC".

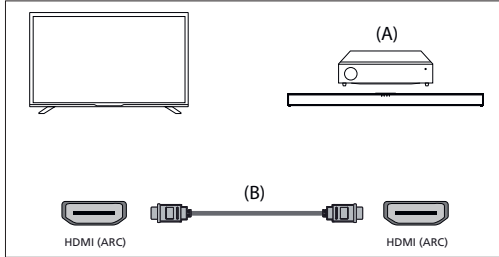

- (A) Ricevitore AV o soundbar
(B) Cavo HDMI (non in dotazione)

*Si raccomanda l'uso dei cavi autorizzati Cavo/i HDMI ad alta velocità di qualità superiore recanti il logo HDMI.

NOTA

HDMI CEC deve essere attivato sulla TV perché questa connessione funzioni. Per attivarlo, premi il pulsante HOME, poi seleziona [Impostazioni] — [Preferenze del dispositivo] — [Ingressi] e attiva l'opzione [Comando HDMI].

Connessione del cavo ottico digitale

Collegare il televisore e il sistema audio utilizzando un cavo ottico digitale. Collegare il cavo al terminale di ingresso ottico digitale del sistema audio.

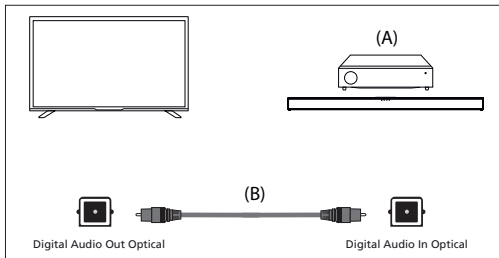

- (A) Ricevitore AV o soundbar
(B) Cavo audio ottico (non in dotazione)

Connessione del cavo audio

Collegare il televisore e il sistema audio utilizzando un cavo analogico stereo-RCA. Collegare il cavo al terminale di ingresso audio del sistema audio.

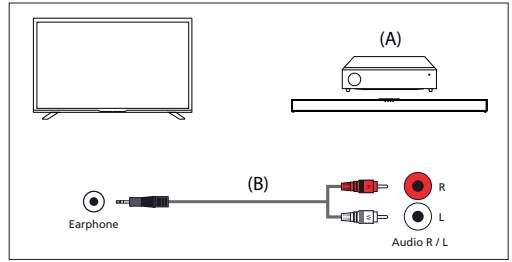

- (A) Ricevitore AV o soundbar
(B) Cavo audio (non in dotazione)

Regolazione di un sistema audio

Dopo aver collegato il sistema audio al televisore, utilizzare il sistema audio per regolare il volume del televisore.

Regolazione di un sistema audio collegato con un cavo HDMI o un cavo ottico digitale

1. Dopo il collegamento del televisore al sistema audio, premere il pulsante MENU e selezionare [Altoparlanti] — [Sistema audio esterno].
2. Accendere il sistema audio collegato, quindi regolare il volume.

Se si collega un dispositivo compatibile con HDMI CEC mediante connessione HDMI, è possibile controllarlo semplicemente attraverso il telecomando del televisore.

NOTA

È necessario configurare le impostazioni [Uscita digitale] in base al sistema audio.

Premere il pulsante HOME e selezionare [Impostazioni] — [Preferenze del dispositivo] — [Suono] — [Uscita digitale].

Nel caso in cui il sistema audio non sia compatibile con il Dolby Digital o DTS, impostare [Impostazioni] — [Preferenze del dispositivo] — [Suono] — [Uscita digitale] su [PCM].

Regolazione di un sistema audio collegato con un cavo audio

Accendere il sistema audio collegato, quindi regolare il volume.

Dispositivi Bluetooth

La funzione Bluetooth può essere usata per accoppiare il televisore con diversi dispositivi. Si può accoppiare dispositivi di riproduzione audio come soundbar, altoparlanti o cuffie Bluetooth. I dispositivi Bluetooth per segnale in ingresso sono telecomandi, gamepad, mouse per computer e così via.

Per eseguire il pairing del televisore con un dispositivo Bluetooth





1. Accendere il dispositivo Bluetooth e metterlo in modalità abbinamento. Per mettere il dispositivo Bluetooth in modalità abbinamento, consultare il manuale d'uso del dispositivo.
2. Premere il pulsante HOME e selezionare [Impostazioni] — [Telecomandi e accessori] — [Aggiungi accessori] per mettere il televisore in modalità abbinamento. Sarà visualizzato l'elenco dei dispositivi Bluetooth disponibili.
3. Selezionare il dispositivo desiderato dall'elenco e seguire le istruzioni a schermo. Se viene richiesto di immettere un codice di accesso, consultare il manuale d'uso del dispositivo. Una volta completato l'abbinamento, il dispositivo si collega al televisore.

Dispositivi compatibili con HDMI CEC

If a HDMI CEC-compatible device (e.g., Blu-ray player, AV receiver) is connected with an HDMI cable, you can operate the device with the TV's remote control.

Funzionalità disponibili per dispositivi compatibili





Letture Blu-ray/DVD

- Consente di accendere automaticamente il televisore e di impostare l'ingresso sul lettore Blu-ray/DVD collegato quando viene avviata la riproduzione sul lettore stesso.
- Consente di spegnere automaticamente il lettore Blu-ray/DVD collegato quando viene spento il televisore.
- Consente di controllare le operazioni del menu (pulsanti  /  /  / ) e la riproduzione (ad es. Pulsante ) e la selezione del canale del lettore Blu-ray/DVD collegato mediante il telecomando del televisore.

Ricevitore AV

- Consente di accendere automaticamente il ricevitore AV collegato e di impostare l'uscita audio dal diffusore del televisore sul sistema audio nel momento in cui viene acceso il televisore. Questa funzione è disponibile solamente se in precedenza è stato utilizzato il ricevitore AV per l'uscita audio del televisore.
- Consente di impostare automaticamente l'uscita audio sul ricevitore AV, accendendo il ricevitore AV quando viene acceso il televisore.
- Consente di spegnere automaticamente il ricevitore AV collegato quando viene spento il televisore.
- Consente di regolare il volume (pulsanti VOL+/-) e di escludere l'audio (pulsante ) del ricevitore AV collegato tramite il telecomando del televisore.

Videocamera

- Consente di accendere automaticamente il televisore e di impostare l'ingresso sulla videocamera collegata quando viene accesa la videocamera stessa.
- Consente di spegnere automaticamente la videocamera collegata quando viene spento il televisore.
- Consente di controllare le operazioni del menu (pulsanti  /  /  / ) e la riproduzione (ad es. Pulsante ) della videocamera collegata mediante il telecomando del televisore.

NOTA

Non tutti i dispositivi con ingresso/uscita HDMI sono compatibili con CEC HDMI. Per informazioni sulla compatibilità CEC, fare riferimento al manuale di istruzioni sul dispositivo.

Regolazione delle impostazioni HDMI CEC

1. Accendere il dispositivo collegato.
2. Per abilitare [Comando HDMI], premere il pulsante HOME, quindi selezionare [Impostazioni] — [Preferenze del dispositivo] — [Input].
3. Attivare HDMI CEC sul dispositivo collegato.

Opzioni disponibili

[Alimentaz. autom. disp. disat.]

Se disabilitato, il dispositivo collegato non si spegne automaticamente quando si spegne il televisore.

[Alimentaz. automat. TV attiva]

Se disabilitato, il televisore non si accende automaticamente quando si accende il dispositivo collegato.

[Elenco dispositivi CEC]

Visualizza l'elenco di dispositivi HDMI CEC.

Guardare programmi televisivi

Guardare la televisione

Per guardare programmi televisivi tramite antenna, cavo o satellite:

1. Premere il pulsante HOME, selezionare  (icona app) dal menu Home, quindi selezionare la TV in diretta dall'elenco di app.

Metodo alternativo:

1. Premere il pulsante SOURCE e selezionare TV.

Elenco canali - trasmissione

È possibile trovare rapidamente i propri programmi televisivi nell'Elenco canali.

1. Premere il pulsante OK per mostrare l'Elenco canali.
2. Selezionare un programma da guardare.
3. Premere il pulsante OK per guardare il programma.

Opzioni aggiuntive nell'Elenco canali:

- Premere il pulsante GIALLO per accedere alle opzioni per ordinare o filtrare i canali e cercare canali per il loro numero o nome.
- Premere il pulsante BLU per aprire l'elenco Preferiti.

Elenco dei Preferiti

Per aggiungere il canale TV all'elenco Preferiti:

1. Premere il pulsante MENU, quindi premere il cursore .
2. Selezionare [Aggiungi ai miei preferiti] e premere OK.
3. Il canale attualmente visualizzato sarà aggiunto all'elenco dei Preferiti.

Usare la guida ai programmi

La guida ai programmi è disponibile in modalità TV in diretta. Fornisce informazioni sui programmi futuri. È possibile vedere l'ora di inizio e di fine di tutti i programmi su tutti i canali per i successivi 7 giorni.

Premere il pulsante GUIDE. Apparirà la guida per i programmi dei prossimi 7 giorni.

- Premere il pulsante ROSSO/VERDE per visualizzare l'elenco di programmi del giorno precedente/successivo.
- Premere il pulsante BLU per aprire l'elenco BLUE. In [Tipo di filtro], è possibile scegliere le categorie dei programmi di proprio interesse (ad esempio Notizie, Sport e così via). Selezionare le categorie desiderate con il cursore e premere il pulsante OK per confermare la selezione. Per abbandonare la schermata, premere nuovamente il pulsante BLU. I programmi appartenenti alle categorie selezionate ora appariranno in evidenza nella guida ai programmi.
- Premere il pulsante EXIT per abbandonare il menu.

Modificare l'Elenco canali

Per modificare l'Elenco canali:

1. Premere il pulsante SOURCE e selezionare TV.
2. Premere il pulsante MENU e andare su [Impostazioni] — [Canale] — [Canali].
3. Scegliere uno degli elementi relativi alla modifica dell'Elenco canali:
 - [Ignora canale]**
Permette di scegliere i canali, che saranno saltati premendo i pulsanti CH+ / CH- sul telecomando.
 - [Ordine canali]**
Permette di invertire la posizione di due canali tra loro.
 - [Movimento canale]**
Permette di spostare il canale selezionato in una nuova posizione.
 - [Modifica del canale]**
Permette di eliminare canali dall'elenco dei canali.

NOTA

A seconda delle impostazioni del paese, [Ordine canali] e [Movimento canale] potrebbero non essere disponibili. Ciò è causato dall'LCN (logical channel number). Quando LCN è attivo, i canali sono ordinati secondo le preferenze del trasmettitore. Per rendere disponibile l'ordinamento e lo spostamento dei canali, disattivare LCN in [Impostazioni] — [Canale] — [Canali] — [LCN].

Ricevere la televisione digitale terrestre (antenna)

Prima di sintonizzare i canali del digitale terrestre, assicurarsi che la TV sia in modalità antenna:

1. Premere il pulsante HOME, poi selezionare [Impostazioni] — [Canale] — [Modalità installazione canali]
2. Selezionare l'opzione [Antenna]

Per iniziare la scansione automatica dei canali:

1. Premere il pulsante HOME, poi selezionare [Impostazioni] — [Canale] — [Canali] — [Ricerca canali]

Ricevere la televisione digitale via cavo

Prima di sintonizzare i canali via cavo, assicurarsi che la TV sia in modalità via cavo:

1. Premere il pulsante HOME, poi selezionare [Impostazioni] — [Canale] — [Modalità installazione canali]
2. Selezionare l'opzione [Cavo]

Per iniziare la scansione automatica dei canali:

- Premere il pulsante HOME, poi selezionare [Impostazioni] — [Canale] — [Canali] — [Ricerca canali]
- Configurare le impostazioni per la sintonizzazione via cavo.

[Modalità Ricerca]

Scegliere la metodologia di scansione. Ci sono 3 opzioni: [Advance] – Inserire i valori relativi a frequenza e ID rete forniti dall'operatore del via cavo.

Se si imposta la frequenza su Auto, la TV scansionerà solo frequenze predefinite di operatori finché non vengono trovati i canali predisposti. Dopodiché, in base alle informazioni sui canali predisposti, i canali restanti verranno rapidamente sintonizzati.

[Rapida] – Inserire i valori relativi a frequenza e ID rete forniti dall'operatore del via cavo.

Se si imposta la frequenza su Auto, la TV scansionerà tutte le frequenze dalla più bassa alla più alta finché non vengono trovati i canali predisposti. Dopodiché, in base alle informazioni sui canali predisposti, i canali restanti verranno rapidamente sintonizzati.

[Intera] – L'opzione più lenta per la sintonizzazione via cavo. Scansionerà tutte le frequenze.

[Tipo di scansione canali]

Permette di scegliere se si desidera sintonizzare tutti i canali o solo quelli digitali.

[Frequenza]

Inserire qui la frequenza fornita dall'operatore del via cavo.

Se si desidera impostare [Frequenza] su [Automatica], è necessario eliminare il valore corrente in [Frequenza] utilizzando la tastiera virtuale e confermare.

[ID rete]

Inserire qui l'ID rete fornito dall'operatore del via cavo.

Se si desidera impostare [ID rete] su [Automatica], è necessario eliminare il valore corrente in [ID rete] utilizzando la tastiera virtuale e confermare. Selezionare [Cerca] e premere OK per iniziare la sintonizzazione.

Ricevere la televisione digitale satellitare

Prima di sintonizzare i canali via cavo, assicurarsi che la TV sia in modalità satellite:

1. Premere il pulsante HOME, poi selezionare [Impostazioni] — [Canale] — [Modalità installazione canali]
2. Selezionare l'opzione [Satellite preferito] se si desidera sintonizzare uno dei satelliti preferiti proprio paese. Selezionare l'opzione [Satellite generale] per avere la possibilità di sintonizzare qualsiasi satellite.

Per iniziare la scansione automatica dei canali:

1. Premere il pulsante HOME, poi selezionare [Impostazioni] — [Canale] — [Canali] — [Ripeti ricerca satellite]
2. Premere il satellite che si desidera sintonizzare
3. Selezionare [Cerca] e premere OK.

Connettersi a una rete

Connettersi a una rete utilizzando un cavo LAN

Una connessione LAN via cavo permette di accedere a Internet e alla rete di casa. Assicurarsi di connettersi a Internet o alla rete di casa via router.

1. Impostare il router LAN. Per dettagli, fare riferimento al manuale di istruzioni del proprio router LAN.
2. Connettere il cavo LAN dal router alla TV.

Dopo aver connesso il cavo LAN, la TV dovrebbe connettersi a Internet automaticamente se il DHCP è attivato sul router.

In caso si imposti sul router un indirizzo IP statico per la TV, bisognerà seguire questi passaggi:

1. Premere il pulsante HOME, quindi selezionare [Impostazioni] — [Rete e Internet] — [Impostazioni IP] — [Statico]
2. Ora, seguire le istruzioni sullo schermo e compilare correttamente i campi Indirizzo IP, Gateway, Lunghezza prefisso rete e DNS.

Connettersi a una rete utilizzando una connessione wireless

Il dispositivo integrato wireless LAN permette di accedere a Internet e di godere dei benefici della rete in un ambiente senza cavi.

1. Impostare il router wireless. Per dettagli, fare riferimento al manuale di istruzioni del proprio router wireless.
2. Premere il pulsante HOME, quindi selezionare [Impostazioni] — [Rete e Internet].
3. Dall'elenco delle reti disponibili, scegliere la propria rete wireless. Se non si visualizza la rete Wi-Fi, selezionare l'opzione [Mostra tutte] per visualizzare l'elenco completo di tutte le reti disponibili.
4. Digitare la password della rete sulla tastiera virtuale

Per disattivare il LAN wireless integrato

Per disattivare il WiFi integrato, premere il pulsante HOME, quindi selezionare [Impostazioni] — [Rete e Internet] — [Wi-Fi].

Menu TV in diretta

Fonte

Per accedere al menu TV in diretta, premere il pulsante SOURCE e selezionare gli ingressi disponibili. Selezionare il pulsante MENU. Il menu Sorgente permette di selezionare tra diversi ingressi/connessioni.

NOTA

Le connessioni disponibili variano a seconda del modello del televisore.

Modalità immagine

Per accedere al menu TV in diretta, premere il pulsante SOURCE e selezionare gli ingressi disponibili. Selezionare il pulsante MENU. Questo menu fornisce opzioni per modificare la qualità dell'immagine.

Opzioni disponibili

[Utente]

Permette di modificare le impostazioni relative all'immagine secondo le proprie preferenze personali. Queste impostazioni vengono salvate automaticamente.

[Standard]

Impostazioni standard.

[Vivida]

Incrementa la saturazione e la nitidezza delle immagini.

[Sport]

Ottimizza la qualità delle immagini per la visione degli sport.

[Film]

Le immagini hanno meno colore e appaiono più scure.

[Gioco]

Impostazione raccomandata per il gaming. La TV disattiva tutte le funzioni di post-processing per raggiungere il ritardo minimo in ingresso.

[Risparmio energetico]

La modalità Risparmio energetico, che risparmia l'energia usata fino al 20% (riducendo l'alimentazione al pannello LED/LCD). In questa modalità, la luminosità potrebbe risultare ridotta.

NOTA

A seconda del modello di TV, alcune opzioni di modalità di immagini potrebbero non essere disponibili.

Modalità di visualizzazione

Per accedere al menu TV in diretta, premere il pulsante SOURCE e selezionare gli ingressi disponibili. Selezionare il pulsante MENU. Questo menu fornisce opzioni per cambiare le proporzioni dell'immagine della sorgente attuale.

Opzioni disponibili

[Automatico]

Fornisce automaticamente il miglior formato dell'immagine in modo che l'immagine sia nella posizione corretta. Potrebbero apparire linee nere sopra, sotto e/o ai lati.

[Super zoom]

Mostra un'immagine 4:3 in proporzioni 16:9; l'immagine viene estesa orizzontalmente e verticalmente e i suoi margini sinistro e destro sono allargati. Ciò ritaglierà parte del lato superiore e inferiore dell'immagine. [4:3]

Mostra un'immagine 16:9 in proporzioni 4:3; l'immagine è ristretta orizzontalmente. Appaiono bande laterali su entrambi i lati dello schermo. Mostra l'immagine 4:3 nelle sue proporzioni originali. Appaiono bande laterali per riempire lo schermo 16:9.

[Film, espansione 14:9]

Mostra un'immagine 4:3 in proporzioni 14:9; l'immagine è estesa orizzontalmente e verticalmente. Ciò ritaglierà parte del lato superiore e inferiore dell'immagine. Appaiono bande laterali su entrambi i lati dello schermo.

[Film, espansione 16:9]

Mostra un'immagine 4:3 in proporzioni 16:9; l'immagine è estesa orizzontalmente e verticalmente. Ciò ritaglierà parte del lato superiore e inferiore dell'immagine.

[Schermo wide]

Mostra un'immagine 16:9 estesa orizzontalmente e verticalmente. Mostra un'immagine 4:3 che viene estesa alterando le proporzioni per riempire lo schermo.

[Intera]

Mostra un'immagine in modalità schermo intero. Il segnale 16:9 sarà mostrato nelle proporzioni originali. Altri formati di immagine verranno allargati per adattarsi allo schermo.

[Non in scala]

Mostra un'immagine nella sua risoluzione originale al centro dello schermo. Se l'immagine ha una risoluzione più bassa del televisore, ci saranno delle bande nere su tutti e quattro i lati dell'immagine.

Altoparlanti

Per accedere al menu TV in diretta, premere il pulsante SOURCE e selezionare gli ingressi disponibili. Selezionare il pulsante MENU.

Permette di cambiare gli altoparlanti.

[Altoparlanti TV]

L'audio proverrà dalla TV.

[Sistema audio esterno]

L'audio proverrà dal dispositivo audio esterno (ad es. soundbar, ricevitore AV) quando vi è una connessione attraverso uno delle uscite audio digitali.

Alimentazione

Per accedere al menu TV in diretta, premere il pulsante SOURCE e selezionare gli ingressi disponibili. Selezionare il pulsante MENU. Permette di cambiare le impostazioni relative al consumo energetico.

Opzioni disponibili

[Timer di sospensione]

Permette di impostare il timer di spegnimento in modo che il televisore si spenga automaticamente dopo un determinato periodo di tempo.

[Disattiva immagine]

Permette di disattivare lo schermo. Per riaccendere lo schermo, premere il pulsante STANDBY sul telecomando.

[Disattiva timer]

Controlla la quantità di tempo per cui l'apparecchio continuerà a funzionare senza che vengano premuti pulsanti su di esso o sul telecomando prima di andare in stand-by.

[Spegnimento automatico per mancanza di segnale]

Controlla la quantità di tempo per cui l'apparecchio continuerà a funzionare senza che vengano premuti pulsanti mentre l'ingresso è attivo ma non riceve segnale.

Scheda CI

Per accedere al menu TV in diretta, premere il pulsante SOURCE e selezionare gli ingressi disponibili. Selezionare il pulsante MENU. I servizi pay per view richiedono una "smartcard" da inserire nel televisore. Se sottoscrivi un servizio pay-per-view, il provider ti farà avere una "CAM" e una "smartcard". La CAM può essere inserita nella PORTA DI INTERFACCIA

COMUNE (CI Card In). Questo menu permette di visualizzare informazioni e cambiare le impostazioni della CAM.

Opzioni avanzate

Per accedere al menu TV in diretta, premere il pulsante SOURCE e selezionare gli ingressi disponibili. Selezionare il pulsante MENU. Impostazioni varie per la TV in diretta.

Opzioni disponibili

[Tracce sonore]

Permette di scegliere tra i canali audio trasmessi sulla televisione digitale.

[Blu con audio disattivato]

Cambia il colore dello sfondo in blu quando non c'è alcun segnale in ingresso.

[Canale predefinito]

Permette di scegliere il canale di default della televisione digitale, che apparirà all'accensione del televisore.

[Impostazioni HbbTV]

Permette di attivare o disattivare l'HbbTV. Per usare l'HbbTV, il televisore deve essere connesso a Internet e il canale visualizzato deve supportare il servizio HbbTV.

[Sottotitolo]

Permette di selezionare le impostazioni preferite relative a lingua e tipologia.

[Teletext]

Permette di selezionare la lingua per il teletext.

[OAD]

Permette di attivare e disattivare gli aggiornamenti automatici del software tramite OAD (On Air Download).

[Sospensione automatica]

Controlla la quantità di tempo per cui l'apparecchio continuerà a funzionare senza che vengano premuti pulsanti su di esso o sul telecomando prima di andare in stand-by.

[Informazioni di sistema]

Permette di visualizzare la frequenza, la qualità e la potenza del segnale del canale digitale corrente.

[Info versione]

Informazioni sulla versione del software del televisore.

Menu impostazioni

Rete e Internet

Per accedere al menu Impostazioni, premere il pulsante HOME, quindi selezionare [Impostazioni].

Opzioni disponibili

[Wi-Fi]

Permette di attivare e disattivare il WiFi integrato.

[Mostra tutte]

Mostra un elenco completo di tutte le reti wireless disponibili.

[Aggiungi nuova rete]

Permette di aggiungere una rete Wi-Fi manualmente. Necessario nel caso in cui il router sia impostato su una rete invisibile/nascosta.

[Scansione sempre disponibile]

Alcune app di localizzazione hanno bisogno di scansione periodicamente altri dispositivi Wi-Fi nell'area. Questa funzione permette di scansionare dispositivi Wi-Fi anche nel caso in cui il Wi-Fi sia spento.

[Riattiva su rete wireless]

Permette di impostare l'accensione tramite controllo di rete via wireless.

[Wol]

Permette di impostare l'accensione tramite controllo di rete via connessione LAN.

[Impostazioni proxy]

Configura il server proxy per il browser web.

[Impostazioni IP]

Configura la rete cablata.

Canale

Per accedere al menu Impostazioni, premere il pulsante HOME, quindi selezionare [Impostazioni].

Configura le impostazioni relative alla ricezione di programmazione trasmessa.

Opzioni disponibili**[Canali] (modalità antenna)**

[Ricerca canali]

Permette di risintonizzare il televisore per tutti i canali digitali e analogici.

[Aggiorna ricerca]

Sintonizza tutte le frequenze in cui non sono attualmente sintonizzati canali. Opzione consigliata quando si cercano nuovi canali aggiunti recentemente senza risintonizzare tutti i canali.

[Ricerca manuale analogica]

Scansione diretta delle stazioni analogiche.

[Singola ricerca RF]

Permette di sintonizzare manualmente il segnale digitale selezionando il numero del canale.

[Aggiornamento manuale servizio]

La posizione, i nomi e le frequenze dei canali saranno aggiornati dal provider.

[LCN]

Logical Channel Number. Quando è attivato, le stazioni digitali saranno ordinate a seconda delle preferenze del provider.

[Tipo di scansione canali]

Impostazioni per [Ricerca canali]. Si può selezionare il tipo di canali da sintonizzare: solo canali criptati, solo canali liberi o tutti i canali.

[Tipo di store canali]

Impostazioni per [Ricerca canali]. Si può selezionare il tipo di canali da memorizzare dopo il termine della scansione: solo canali TV, solo canali radio o tutti i canali.

[Seleziona rete preferita]

In alcuni paesi o aree geografiche potrebbero essere disponibili più reti. I canali saranno disposti diversamente a seconda della rete selezionata.

[Ignora canale]

Permette di scegliere i canali, che saranno saltati premendo i pulsanti CH+ / CH- sul telecomando.

[Ordine canali]

Permette di invertire la posizione di due canali tra loro.

[Movimento canale]

Permette di spostare il canale selezionato in una nuova posizione.

[Modifica del canale]

Permette di eliminare canali dall'elenco dei canali.

[Perfeziona canale analogico]

Permette di perfezionare la sintonizzazione di canali analogici per regolare la qualità delle immagini.

[Canali] (modalità via cavo)

[Ricerca canali]

Permette di risintonizzare il televisore per tutti i canali digitali e analogici.

[Singola ricerca RF]

Permette di sintonizzare manualmente il segnale digitale selezionando il numero del canale.

[LCN]

Logical Channel Number. Quando è attivato, le stazioni digitali saranno ordinate a seconda delle preferenze del provider.

[Tipo di scansione canali]

Impostazioni per [Ricerca canali]. Si può selezionare il tipo di canali da sintonizzare: solo canali criptati, solo canali liberi o tutti i canali.

[Tipo di store canali]

Impostazioni per [Ricerca canali]. Si può selezionare il tipo di canali da memorizzare dopo il termine della scansione: solo canali TV, solo canali radio o tutti i canali.

[Ignora canale]

Permette di scegliere i canali, che saranno saltati premendo i pulsanti CH+ / CH- sul telecomando.

[Ordine canali]

Permette di invertire la posizione di due canali tra loro.

[Movimento canale]

Permette di spostare il canale selezionato in una nuova posizione.

[Modifica del canale]

Permette di eliminare canali dall'elenco dei canali.

[Perfeziona canale analogico]

Permette di perfezionare la sintonizzazione di canali analogici per regolare la qualità delle immagini.

[Canali] (modalità satellite)

[Ripeti ricerca satellite]

Permette di scansionare il satellite selezionato.

[Aggiungi satellite]

Permette di aggiungere un nuovo satellite nell'elenco dei satelliti.

[Aggiornamento satellite]

Sintonizza tutte le frequenze in cui non sono attualmente sintonizzati canali satellitari.

[Regolazione manuale satellite]

Permette di scansionare il trasponditore satellitare selezionato.

[Ignora canale]

Permette di scegliere i canali, che saranno saltati premendo i pulsanti CH+ / CH- sul telecomando.

[Ordine canali]

Permette di invertire la posizione di due canali tra loro.

[Movimento canale]

Permette di spostare il canale selezionato in una nuova posizione.

[Modifica del canale]

Permette di eliminare canali dall'elenco dei canali.

[Svuota elenco canali]

Permette di cancellare tutti i canali sintonizzati.

[Modalità installazione canali]

Imposta il tipo di segnale digitale da ricevere. Questa impostazione ha degli effetti sul menu [Canali].

[Aggiornamento automatico del canale]

Se questa opzione è attivata, le posizioni, i nomi e le frequenze dei canali saranno aggiornate periodicamente dal provider. Ciò potrebbe causare degli inconvenienti se hai già ordinato la lista dei canali. In tali casi suggeriamo di tenere disattivata questa modalità.

[Messaggio aggiornamento canali]

Notifiche sui cambiamenti effettuati dalla funzione [Aggiornamento automatico del canale].

[Controllo genitori]

Imposta il livello di controllo parentale e blocca canali o ingressi.

[Canali bloccati]

Imposta manualmente quali canali bloccare, indipendentemente dalle restrizioni sull'età.

[Limitazioni del programma]

Imposta il blocco dei canali in base all'età e alla classificazione.

[Input bloccati]

Permette di bloccare specifici ingressi.

[Cambia PIN]

Permette di cambiare il PIN, necessario per accedere ai contenuti bloccati.

[Canale audio]

Permette di cambiare la traccia audio preferita del canale analogico corrente, nel caso in cui più di una traccia audio sia disponibile.

Account e accesso

Per accedere al menu Impostazioni, premere il pulsante HOME, quindi selezionare [Impostazioni].

In questo menu è possibile aggiungere, sincronizzare o rimuovere il proprio Account Google.

L'account può essere usato per:

- Google Play Store
- Google Play Film e TV
- Google Play Giochi
- YouTube

Aggiungere un nuovo account

È possibile avere contemporaneamente uno o più Account Google sul proprio dispositivo.

Accedere attraverso telefono Android:

1. Selezionare [Aggiungi account].
2. Selezionare [Accedi].
3. Selezionare [Usa il tuo telefono o computer].
4. Per accedere, segui le istruzioni sullo schermo.
5. L'account del telefono sarà aggiunto alla TV.

Accedere manualmente, digitando indirizzo e password dell'account tramite la tastiera sullo schermo:

1. Selezionare [Aggiungi account].
2. Selezionare [Accedi].
3. Selezionare [Usa il telecomando].

4. Per accedere, digitare il proprio indirizzo email e la password.

Dopo l'aggiunta dell'account, sullo schermo del televisore apparirà «Successo».

Gestire l'account

È possibile sincronizzare dispositivi e app e rimuovere account dalla TV Android.

1. Selezionare l'account che si vuole gestire.
2. Eseguire una delle seguenti azioni:
[Sincronizza ora]
[Rimuovi account]
Scegliere app da sincronizzare

NOTA

Per la maggior parte delle operazioni in questo menu, il televisore deve essere connesso a Internet.

Per accedere tramite telefono Android, il televisore e il telefono devono essere connessi alla stessa rete Wi-Fi.

App

Per accedere al menu Impostazioni, premere il pulsante HOME, quindi selezionare [Impostazioni].

Menu per gestire le proprie app. È possibile visualizzare i dettagli sulle app, eliminare app o spostarle su un dispositivo di archiviazione connesso.

Opzioni disponibili

[Mostra tutte le app]

Mostra l'elenco completo di tutte le app installate. Selezionando un'app col cursore e confermando su OK, si accede alle impostazioni dell'app con tutte le azioni disponibili per essa.

[Autorizzazioni app]

È possibile controllare l'elenco di permessi delle app categorizzati per funzione TV e cambiare le impostazioni dei permessi per ciascuna app.

[Accesso speciale alle app]

Permessi speciali aggiuntivi per le app, come visualizzazione di app sopra altre app, accesso a notifiche o a certe directory.

Preferenze del dispositivo

Per accedere al menu Impostazioni, premere il pulsante HOME, quindi selezionare [Impostazioni].

Opzioni disponibili

[Informazioni]

Informazioni su TV e software

[Data e ora]

Regola la data e l'ora del sistema.

[Timer]

Imposta i timer per l'accensione e lo spegnimento automatici della TV.

[Lingua]

Seleziona la lingua del menu. La lingua selezionata per il menu sarà anche quella utilizzata per il riconoscimento vocale.

[Tastiera]

Configura la tastiera sullo schermo.

[Input]

Configura il menu Source (sorgente) e CEC HDMI.

[Alimentazione]

Permette di cambiare le impostazioni relative al consumo energetico.

[Immagine]

Regola le impostazioni relative a immagine e schermo come la luminosità.

[Suono]

Regola le impostazioni sul suono e le opzioni relative agli altoparlanti.

[Spazio di archiviazione]

Permette di cambiare le impostazioni relative all'archiviazione dei dati.

[Schermata Home]

Personalizza i canali mostrati nella [Schermata Home] e ordina le app.

[Modalità store]

Attiva la modalità dimostrazione store.

[Google]

Configura le impostazioni relative alla funzione di ricerca.

[Chromecast integrato]

Mostra le informazioni sulla funzione Chromecast.

[Screensaver]

Configura le impostazioni dello screen saver.

[Geolocalizzazione]

Configura le impostazioni sulla localizzazione per acquisire la posizione dell'utente.

[Utilizzo e diagnostica]

Quando è attivo, invia automaticamente informazioni di diagnostica a Google.

[Sicurezza e limitazioni]

Configura le impostazioni sulla sicurezza come le password.

[Accessibilità]

Configura le impostazioni delle funzioni di accessibilità e i servizi che aiutano gli utenti a navigare sui propri dispositivi più facilmente.

[Reimpostazione]

Ripristina le impostazioni di fabbrica del televisore. Tutti gli account saranno rimossi dal televisore, tutte le app saranno cancellate così come le impostazioni Wi-Fi/LAN, e tutte le impostazioni di sistema verranno ripristinate ai valori di default.

Telecomandi e accessori

Per accedere al menu Impostazioni, premere il pulsante HOME, quindi selezionare [Impostazioni].

Il menu Telecomandi e accessori permette di accoppiare dispositivi Bluetooth con la TV.

Per accoppiare il proprio telecomando Bluetooth Sharp con il controllo vocale:

1. Premere il pulsante HOME, quindi selezionare [Impostazioni] — [Telecomandi e accessori].
2. Per accoppiare il telecomando con la TV, seguire le istruzioni sullo schermo
3. Sul televisore apparirà il nome del proprio telecomando. Premere OK per confermare l'accoppiamento.

Per accoppiare altri dispositivi Bluetooth:

1. Premere il pulsante HOME, quindi selezionare [Impostazioni] — [Telecomandi e accessori].
2. Mettere il dispositivo Bluetooth in modalità accoppiamento. Per dettagli, fare riferimento al manuale di istruzioni del proprio dispositivo.
3. Sul televisore apparirà il nome del proprio dispositivo. Selezionarlo con il telecomando e confermare con OK.

Telecomando

Descrizioni parti del telecomando

STANDBY – accende il televisore quando è in standby o viceversa. Tenendo premuto questo pulsante a lungo, apparirà un menu che offre un'opzione per consumare meno elettricità in modalità standby con risparmio energetico.

SOURCE – Mostra il menù ingresso/sorgente.

PULSANTI NUMERICI – da 0 a 9 per selezionare il canale TV direttamente.

MUTE – Silenzia il suono o viceversa.

GUIDE – Apre la guida TV 7 giorni (modalità TV digitale).

VOL (+/-) – Alza/abbassa il livello del suono.

Assistente Google – Utilizza la tua voce per accedere a contenuti di intrattenimento, controllare dispositivi smart, avere risposte sullo schermo e tanto altro.

HOME – Mostra il menu Home del televisore.

CH (+/-) – Per guardare il canale successivo o precedente.

MENU – Visualizza il menu della TV in diretta. Questo pulsante funziona soltanto nelle sorgenti (TV, HDMI, Component e così via). Non funzionerà nel menu Home.

INFO – Premere una volta per ottenere informazioni sul programma attuale o successivo.

(^ / v / < / > / OK) – Permette di navigare su menù su schermo e regolare le impostazioni di sistema a piacere.

BACK – Per tornare indietro di un passaggio.

EXIT – Per uscire da qualunque menù.

NETFLIX – Accedi all'app Netflix.

Prime video – Accedi all'app Prime Video.

YouTube – Accedi all'app YouTube.

Google Play Movies & TV – Accedi al servizio online Google Play Film e TV.

MTS – Apre il menu traccia audio.

TEXT – Apre/chiede il televideo.

SUBTITLE – Per attivare e disattivare i sottotitoli nella parte inferiore dello schermo.

TV – Per passare alla TV in diretta.

⏮ – Riproduce e mette in pausa i contenuti multimediali.

⏪ – Per la riproduzione in modalità di riavvolgimento rapido.

⏩ – Per la riproduzione in modalità di avanzamento rapido.

■ – Per interrompere la riproduzione

PULSANTI COLORATI – Esegue la funzione corrispondente.

Configurare il televisore

Data e ora

Premere il pulsante HOME, quindi selezionare [Impostazioni] — [Preferenze del dispositivo].

Opzioni disponibili

[Data e ora automatiche]

Permette di sincronizzare data e ora con il segnale in ingresso della televisione digitale. Se è presente una connessione a Internet, l'orologio si aggiornerà da lì. Disattivarlo per impostare l'orologio manualmente.

[Imposta data]

Permette di impostare la data manualmente.

Questa opzione è disponibile solo se l'opzione [Data e ora automatiche] è disattivata.

[Imposta ora]

Permette di impostare l'ora manualmente.

Questa opzione è disponibile solo se l'opzione [Data e ora automatiche] è disattivata.

[Imposta fuso orario]

Selezione del fuso orario.

[Usa formato 24 ore]

È possibile scegliere tra il formato 12 ore e 24 ore per la visualizzazione dell'ora.

NOTA

Assicurarsi di aver impostato la data e l'ora corrette. Alcune app non funzioneranno se queste informazioni sono errate.





SHA/MAN/0507



Sharp Consumer Electronics Poland sp. z o.o.
Ostaszewo 57B, 87-148 Łysomice, Poland
Assembled in Poland

www.sharpconsumer.eu

SHARP