

Guía de uso rápido del equipo multifunción Xerox® B225/B235



Copiar

Realización de copias

1. Cargue un documento original en el alimentador automático de documentos (ADF) o en el cristal del escáner.

 **Nota:** Para evitar que la imagen quede recortada, asegúrese de que el documento original y el de salida tienen el mismo tamaño de papel.



2. En el panel de control, navegue hasta:

 > **Copiar** > especificar el número de copias

En los modelos de impresora sin pantalla táctil, pulse  para navegar por los distintos ajustes.

Ajuste los valores si es necesario.

3. Copie el documento.

 **Nota:** Para realizar una copia rápida, en el panel de control, pulse .

Copia en ambas caras del papel

1. Cargue un documento original en el alimentador automático de documentos (ADF) o en el cristal del escáner.

2. En el panel de control, navegue hasta:

 > **Copiar** > **Caras**

En los modelos de impresora sin pantalla táctil, pulse  para navegar por los distintos ajustes.

3. Ajuste el valor.

4. Copie el documento.

Copia de varias páginas en una sola hoja

1. Cargue un documento original en el alimentador automático de documentos (ADF) o en el cristal del escáner.

2. En el panel de control, navegue hasta:

 > **Copiar** > **Páginas por cara**

En los modelos de impresora sin pantalla táctil, pulse  para navegar por los distintos ajustes.

3. Ajuste los valores.

4. Copie el documento.

Correo electrónico

Configuración de valores de SMTP del correo electrónico

Configure las opciones del Protocolo simple de transferencia de correo Protocol (SMTP) para enviar documentos digitalizados a través del correo electrónico. Los valores varían entre los distintos proveedores del servicio. Si desea más información, consulte [Proveedores de servicio de correo electrónico](#).

Antes de empezar, asegúrese de que la impresora esté conectada a una red y esta esté conectada a Internet.

A través del asistente de configuración de correo electrónico de la impresora

- Antes de utilizar el asistente, asegúrese de que el firmware de la impresora esté actualizado. Si desea más información, consulte [Actualización de firmware](#).
- En los modelos de impresora sin pantalla táctil, pulse **Aceptar** para navegar por los distintos ajustes.

1. En la pantalla de inicio, toque **Correo electrónico**.

2. Toque **Configurar ahora** e introduzca su dirección de correo electrónico.

3. Escriba la contraseña.

- Según los requisitos del proveedor del servicio de correo electrónico, deberá escribir la contraseña de cuenta, la contraseña de aplicaciones o la contraseña de autenticación. Si desea más información sobre la contraseña, consulte [Proveedores de servicio de correo electrónico](#) y busque Contraseña de dispositivo.

- Si no aparece su proveedor, póngase en contacto con él y solicítele los valores de Pasarela SMTP principal, Puerto de la pasarela SMTP principal, Utilizar SSL/TLS y Autenticación del servidor SMTP.

4. Toque **Aceptar**.

A través del menú Valores de la impresora

1. En la pantalla de inicio, toque **Valores** > **Correo electrónico** > **Configurar correo electrónico**.

2. Configure los valores.

- Si desea más información sobre la contraseña, consulte [Proveedores de servicio de correo electrónico](#).
- Si el proveedor del servicio de correo electrónico no aparece en la lista, póngase en contacto con su proveedor para solicitarle los valores de configuración.
- En los modelos de impresora sin pantalla táctil, pulse **Aceptar** para navegar por los distintos ajustes.

A través de Embedded Web Server

1. Abra un explorador web y, a continuación, escriba la dirección IP de la impresora en el campo de la dirección.

- a. Para ver la dirección IP de la impresora, vaya a la pantalla de inicio de la impresora. La dirección IP aparece como cuatro grupos de números separados por puntos, como 123.123.123.123.
- b. Si está utilizando un servidor proxy, desactívelo temporalmente para cargar correctamente la página web.

2. Haga clic en **Valores** > **Correo electrónico**.

3. En la sección de Configuración de correo electrónico, configure los valores.

4. Haga clic en **Guardar**.

- a. Si desea más información sobre la contraseña, consulte [Proveedores de servicio de correo electrónico](#).

- b. Si el proveedor del servicio de correo electrónico no aparece en la lista, póngase en contacto con su proveedor para solicitarle los valores de configuración.

Proveedores de servicio de correo electrónico

Para determinar los ajustes de SMTP de su proveedor de servicio de correo electrónico, utilice las siguientes tablas.

Gmail™

 **Nota:** Asegúrese de que la verificación en dos pasos esté activada en su cuenta de Google.

Para activar la verificación en dos pasos, vaya a la página de [Seguridad de cuentas de Google](#), conéctese a su cuenta y, desde la sección Signing in to Google (Inicio de sesión en Google), haga clic en **2-Step Verification (Verificación en dos pasos)**.

Ajustes	Valor
Pasarela SMTP principal	smtp.gmail.com
Puerto de la pasarela SMTP principal	587
Utilizar SSL/TLS	Necesario
Solicitar certificado de confianza	Desactivado
Dirección de respuesta	Su dirección de correo electrónico
Autenticación del servidor SMTP	Conexión/Normal
Correo electrónico iniciado por dispositivo	Usar credenciales de dispositivo SMTP
ID de usuario de dispositivo	Su dirección de correo electrónico
Contraseña de dispositivo	Contraseña de aplicaciones  Nota: Para crear una contraseña de aplicaciones, vaya a la página de Seguridad de cuentas de Google , conéctese a su cuenta y, desde la sección Signing in to Google (Inicio de sesión en Google), haga clic en App passwords (Contraseñas de aplicaciones) .

Correo® Yahoo!

Ajustes	Valor
Pasarela SMTP principal	smtp.mail.yahoo.com
Puerto de la pasarela SMTP principal	587
Utilizar SSL/TLS	Necesario
Solicitar certificado de confianza	Desactivado
Dirección de respuesta	Su dirección de correo electrónico
Autenticación del servidor SMTP	Conexión/Normal
Correo electrónico iniciado por dispositivo	Usar credenciales de dispositivo SMTP
ID de usuario de dispositivo	Su dirección de correo electrónico
Contraseña de dispositivo	Contraseña de aplicaciones  Nota: Para crear una contraseña de aplicaciones, vaya a la página de Seguridad de cuentas de Yahoo , conéctese a su cuenta y haga clic en Generate app passwords (Generar contraseña de aplicaciones)

Outlook Live

Estos ajustes son válidos para los dominios de correo electrónico outlook.com y hotmail.com.

Ajustes	Valor
Pasarela SMTP principal	smtp.office365.com
Puerto de la pasarela SMTP principal	587
Utilizar SSL/TLS	Necesario
Solicitar certificado de confianza	Desactivado

Ajustes	Valor
Dirección de respuesta	Su dirección de correo electrónico
Autenticación del servidor SMTP	Conexión/Normal
Correo electrónico iniciado por dispositivo	Usar credenciales de dispositivo SMTP
ID de usuario de dispositivo	Su dirección de correo electrónico
Contraseña de dispositivo	Contraseña de cuenta o contraseña de aplicaciones <ul style="list-style-type: none"> Para las cuentas que no tengan activada la verificación en dos pasos, utilice la contraseña de cuenta. Para las cuentas que tengan activada la verificación en dos pasos, utilice la contraseña de aplicaciones. Para crear una contraseña de aplicaciones, vaya a la página de Gestión de cuentas de Outlook Live y conéctese a su cuenta.

Correo de AOL

Ajustes	Valor
Pasarela SMTP principal	smtp.aol.com
Puerto de la pasarela SMTP principal	587
Utilizar SSL/TLS	Necesario
Solicitar certificado de confianza	Desactivado
Dirección de respuesta	Su dirección de correo electrónico
Autenticación del servidor SMTP	Conexión/Normal
Correo electrónico iniciado por dispositivo	Usar credenciales de dispositivo SMTP

Ajustes	Valor
ID de usuario de dispositivo	Su dirección de correo electrónico
Contraseña de dispositivo	Contraseña de aplicaciones  Nota: Para crear una contraseña de aplicaciones, vaya a la página de Seguridad de cuentas de AOL , conéctese a su cuenta y haga clic en Generate app password (Generar contraseña de aplicaciones) .

Correo de iCloud

 **Nota:** Asegúrese de que la verificación en dos pasos esté activada en su cuenta.

Ajustes	Valor
Pasarela SMTP principal	smtp.mail.me.com
Puerto de la pasarela SMTP principal	587
Utilizar SSL/TLS	Necesario
Solicitar certificado de confianza	Desactivado
Dirección de respuesta	Su dirección de correo electrónico
Autenticación del servidor SMTP	Conexión/Normal
Correo electrónico iniciado por dispositivo	Usar credenciales de dispositivo SMTP

Ajustes	Valor
ID de usuario de dispositivo	Su dirección de correo electrónico
Contraseña de dispositivo	Contraseña de aplicaciones  Nota: Para crear una contraseña de aplicaciones, vaya a la página de Gestión de cuentas de iCloud , conéctese a su cuenta y, desde la sección de Seguridad, haga clic en Generate Password (Generar contraseña) .

Correo de Comcast

Ajustes	Valor
Pasarela SMTP principal	smtp.comcast.net
Puerto de la pasarela SMTP principal	587
Utilizar SSL/TLS	Necesario
Solicitar certificado de confianza	Desactivado
Dirección de respuesta	Su dirección de correo electrónico
Autenticación del servidor SMTP	Conexión/Normal
Correo electrónico iniciado por dispositivo	Usar credenciales de dispositivo SMTP
ID de usuario de dispositivo	Su dirección de correo electrónico
Contraseña de dispositivo	Contraseña de cuenta

Mail.com

Ajustes	Valor
Pasarela SMTP principal	smtp.mail.com
Puerto de la pasarela SMTP principal	587
Utilizar SSL/TLS	Necesario
Solicitar certificado de confianza	Desactivado
Dirección de respuesta	Su dirección de correo electrónico
Autenticación del servidor SMTP	Conexión/Normal
Correo electrónico iniciado por dispositivo	Usar credenciales de dispositivo SMTP
ID de usuario de dispositivo	Su dirección de correo electrónico
Contraseña de dispositivo	Contraseña de cuenta

Correo Zoho

Ajustes	Valor
Pasarela SMTP principal	smtp.zoho.com
Puerto de la pasarela SMTP principal	587
Utilizar SSL/TLS	Necesario
Solicitar certificado de confianza	Desactivado
Dirección de respuesta	Su dirección de correo electrónico
Autenticación del servidor SMTP	Conexión/Normal
Correo electrónico iniciado por dispositivo	Usar credenciales de dispositivo SMTP

Ajustes	Valor
ID de usuario de dispositivo	Su dirección de correo electrónico
Contraseña de dispositivo	<p>Contraseña de cuenta o contraseña de aplicaciones</p> <ul style="list-style-type: none"> Para las cuentas que no tengan activada la verificación en dos pasos, utilice la contraseña de cuenta. Para las cuentas que tengan activada la verificación en dos pasos, utilice la contraseña de aplicaciones. Para crear una contraseña de aplicaciones, vaya a la página de Seguridad de cuentas de correo Zoho, conéctese a su cuenta y, desde la sección Application-Specific Passwords (Contraseñas de aplicaciones), haga clic en Generate New Password (Generar nueva contraseña).

Correo de QQ

 **Nota:** Asegúrese de que el servicio SMTP esté activado en su cuenta.

Para activar el servicio, en la página principal de QQ, haga clic en **Settings (Valores) > Account (Cuenta)** y, desde la sección del servicio POP3/IMAP/SMTP/Exchange/CardDAV/CalDAV, active el servicio **POP3/SMTP** o **IMAP/SMTP**.

Ajustes	Valor
Pasarela SMTP principal	smtp.qq.com
Puerto de la pasarela SMTP principal	587
Utilizar SSL/TLS	Necesario
Solicitar certificado de confianza	Desactivado
Dirección de respuesta	Su dirección de correo electrónico
Autenticación del servidor SMTP	Conexión/Normal
Correo electrónico iniciado por dispositivo	Usar credenciales de dispositivo SMTP

Ajustes	Valor
ID de usuario de dispositivo	Su dirección de correo electrónico
Contraseña de dispositivo	<p>Código de autorización</p> <p> Nota: Para generar el código de autorización, en la página principal de QQ, haga clic en Settings (Valores) > Account (Cuenta) y, desde la sección del servicio POP3/IMAP/SMTP/Exchange/CardDAV/CalDAV, haga clic en Generate authorization code (Generar código de autorización)</p>

Correo NetEase (mail.163.com)

 **Nota:** Asegúrese de que el servicio SMTP esté activado en su cuenta.

Para activar este servicio, en la página principal del correo NetEase, haga clic en **Settings (Valores) > POP3/SMTP/IMAP** y, a continuación, active el servicio **IMAP/SMTP** o **POP3/SMTP**.

Ajustes	Valor
Pasarela SMTP principal	smtp.163.com
Puerto de la pasarela SMTP principal	465
Utilizar SSL/TLS	Necesario
Solicitar certificado de confianza	Desactivado
Dirección de respuesta	Su dirección de correo electrónico
Autenticación del servidor SMTP	Conexión/Normal
Correo electrónico iniciado por dispositivo	Usar credenciales de dispositivo SMTP

Ajustes	Valor
ID de usuario de dispositivo	Su dirección de correo electrónico
Contraseña de dispositivo	<p>Contraseña de autorización</p> <p> Nota: La contraseña de autorización se proporciona al activar el servicio de IMAP/SMTP o POP3/SMTP.</p>

Correo NetEase (mail.126.com)

 **Nota:** Asegúrese de que el servicio SMTP esté activado en su cuenta.

Para activar este servicio, en la página principal del correo NetEase, haga clic en **Settings (Valores) > POP3/SMTP/IMAP** y, a continuación, active el servicio **IMAP/SMTP** o **POP3/SMTP**.

Ajustes	Valor
Pasarela SMTP principal	smtp.126.com
Puerto de la pasarela SMTP principal	465
Utilizar SSL/TLS	Necesario
Solicitar certificado de confianza	Desactivado
Dirección de respuesta	Su dirección de correo electrónico
Autenticación del servidor SMTP	Conexión/Normal
Correo electrónico iniciado por dispositivo	Usar credenciales de dispositivo SMTP
ID de usuario de dispositivo	Su dirección de correo electrónico
Contraseña de dispositivo	<p>Contraseña de autorización</p> <p> Nota: La contraseña de autorización se proporciona al activar el servicio de IMAP/SMTP o POP3/SMTP.</p>

Correo NetEase (mail.yeah.net)

 **Nota:** Asegúrese de que el servicio SMTP esté activado en su cuenta.

Para activar este servicio, en la página principal del correo NetEase, haga clic en **Settings (Valores) > POP3/SMTP/IMAP** y, a continuación, active el servicio **IMAP/SMTP** o **POP3/SMTP**.

Ajustes	Valor
Pasarela SMTP principal	smtp.yeah.net
Puerto de la pasarela SMTP principal	465
Utilizar SSL/TLS	Necesario
Solicitar certificado de confianza	Desactivado
Dirección de respuesta	Su dirección de correo electrónico
Autenticación del servidor SMTP	Conexión/Normal
Correo electrónico iniciado por dispositivo	Usar credenciales de dispositivo SMTP
ID de usuario de dispositivo	Su dirección de correo electrónico
Contraseña de dispositivo	Contraseña de autorización  Nota: La contraseña de autorización se proporciona al activar el servicio de IMAP/SMTP o POP3/SMTP.

Correo Sohu

 **Nota:** Asegúrese de que el servicio SMTP esté activado en su cuenta.

Para activar este servicio, en la página principal del correo Sohu, haga clic en **Options (Opciones) > Settings (Valores) > POP3/SMTP/IMAP** y, a continuación, active el servicio **IMAP/SMTP** o **POP3/SMTP**.

Ajustes	Valor
Pasarela SMTP principal	smtp.sohu.com
Puerto de la pasarela SMTP principal	465
Utilizar SSL/TLS	Necesario
Solicitar certificado de confianza	Desactivado
Dirección de respuesta	Su dirección de correo electrónico
Autenticación del servidor SMTP	Conexión/Normal
Correo electrónico iniciado por dispositivo	Usar credenciales de dispositivo SMTP
ID de usuario de dispositivo	Su dirección de correo electrónico
Contraseña de dispositivo	Contraseña independiente  Nota: La contraseña independiente se proporciona al activar el servicio de IMAP/SMTP o POP3/SMTP.

Correo Sina

 **Nota:** Asegúrese de que el servicio POP3/SMTP esté activado en su cuenta.

Para activar este servicio, en la página principal del correo Sina, haga clic en **Settings (Valores) > More settings (Más opciones) > User-end POP/IMAP/SMTP (POP/IMAP/SMTP del usuario final)** y, a continuación, active el servicio **POP3/SMTP**.

Ajustes	Valor
Pasarela SMTP principal	smtp.sina.com
Puerto de la pasarela SMTP principal	587

Ajustes	Valor
Utilizar SSL/TLS	Necesario
Solicitar certificado de confianza	Desactivado
Dirección de respuesta	Su dirección de correo electrónico
Autenticación del servidor SMTP	Conexión/Normal
Correo electrónico iniciado por dispositivo	Usar credenciales de dispositivo SMTP
ID de usuario de dispositivo	Su dirección de correo electrónico
Contraseña de dispositivo	Código de autorización  Nota: Para crear un código de autorización, en la página principal del correo electrónico, haga clic en Settings (Valores) > More settings (Más opciones) > User-end POP/IMAP/SMTP (POP/IMAP/SMTP del usuario final) y, a continuación, active Authorization code status (Estado del código de autorización) .

- Si detecta errores con los ajustes provistos, póngase en contacto con el proveedor del servicio de correo electrónico.
- Si el proveedor del servicio de correo electrónico no aparece en la lista, póngase en contacto con su proveedor para solicitarle los valores de configuración.

Envío de un mensaje de correo electrónico

Antes de empezar, asegúrese de que estén configurados los ajustes de SMTP. Si desea más información, consulte [Configuración de valores de SMTP del correo electrónico](#).

A través del panel de control

1. Cargue un documento original en el alimentador automático de documentos (ADF) o en el cristal del escáner.

- En la pantalla de inicio, toque **Correo electrónico** y, a continuación, introduzca la información que necesita.
Si es necesario, configure los ajustes del tipo de archivo de salida.
- Envíe el mensaje de correo electrónico.

Uso de un número de método abreviado

- Cree un método abreviado de correo electrónico.
 - Abra un explorador web y, a continuación, escriba la dirección IP de la impresora en el campo de la dirección.
 - Verá la dirección IP de la impresora en la pantalla de inicio. La dirección IP aparece como cuatro grupos de números separados por puntos, como 123.123.123.123.
 - Si está utilizando un servidor proxy, desactívelo temporalmente para cargar correctamente la página web.
 - Haga clic en **Métodos abreviados > Añadir método abreviado**.
 - En el menú Tipo de método abreviado, seleccione **Correo electrónico** y, a continuación, configure los valores.
 - Aplique los cambios.
- Cargue un documento original en el alimentador automático de documentos (ADF) o en el cristal del escáner.
- En el panel de control, navegue hasta:
Métodos abreviados > Correo electrónico
En los modelos de impresora sin pantalla táctil, pulse  para navegar por los distintos ajustes.
- Seleccione el método abreviado.
- Envíe el mensaje de correo electrónico.

Digitalizar

Digitalización a un ordenador

Antes de empezar, asegúrese de que:

- El firmware de la impresora está actualizado. Si desea más información, consulte [Actualización de firmware](#).
- El ordenador y la impresora están conectados a la misma red.

Para usuarios de Windows



Nota: Asegúrese de que la impresora se haya agregado al ordenador. Si desea más información, consulte la *Guía del usuario*.

- Coloque un documento original en el alimentador automático de documentos o en el cristal del escáner.
- En el ordenador, abra **Fax y escáner de Windows**.
- En el menú Origen, seleccione el origen de un escáner.
- Si es necesario, modifique los valores de digitalización.
- Digitalice el documento.

Para usuarios de Macintosh



Nota: Asegúrese de que la impresora se haya agregado al ordenador. Si desea más información, consulte la *Guía del usuario*.

- Coloque un documento original en el alimentador automático de documentos o en el cristal del escáner.
- En el ordenador, realice una de las siguientes acciones:
 - Abra **Captura de imagen**.
 - Abra **Captura de imagen**.
 - Abra **Impresoras, escáneres y dispositivos de imágenes** y, a continuación, seleccione una impresora. Haga clic en **Digitalizar > Abrir escáner**.
- En la ventana Escáner, seleccione una o más de las opciones siguientes:
 - Seleccione dónde desea guardar el documento digitalizado.
 - Seleccione el tamaño del documento original.
 - Para digitalizar desde el ADF, seleccione **Alimentador de documentos** en el menú de digitalización o active **Usar alimentador de documentos**.
 - Si es necesario, configure los valores de digitalización.
- Haga clic en **Escanear**.

Fax

Envío de un fax

A través del panel de control

- Coloque un documento original en la bandeja de entrada del alimentador automático de documentos o en el cristal del escáner.
- En la pantalla de inicio, toque **Fax** e introduzca la información necesaria.
Ajuste las opciones según sea preciso.
- Envíe el documento por fax.

Imprimir

Imprimir desde un ordenador



Nota: Para etiquetas, tarjetas y sobres, configure el tamaño y tipo de papel en la impresora antes de imprimir el documento.

- Abra el cuadro de diálogo Imprimir en el documento que trata de imprimir.
- Ajuste los valores si es necesario.
- Imprima el documento.

Impresión desde un dispositivo móvil

Impresión desde un dispositivo móvil a través de

Mopria™ Print Service

Mopria Print Service es una solución de impresión móvil para dispositivos móviles con la versión 5.0 o posterior de Android™. Le permite imprimir directamente en cualquier impresora con certificación Mopria.



Nota: Asegúrese de descargar la aplicación Mopria Print Service desde la tienda Google Play™ y activarla en el dispositivo móvil.

- Desde su dispositivo móvil Android, ejecute una aplicación compatible o seleccione un documento desde el gestor de archivos.
- Toque **Más opciones > Imprimir**.

3. Seleccione una impresora y ajuste los valores si fuera necesario.
4. Toque **Imprimir**.

Impresión desde un dispositivo móvil a través de AirPrint®



La característica de software AirPrint es una solución de impresión móvil que le permite imprimir directamente desde dispositivos Apple a impresoras certificadas con AirPrint.

- Asegúrese de que el dispositivo Apple y la impresora estén conectados a la misma red. Si la red tiene varios hubs inalámbricos, asegúrese de que ambos dispositivos están conectados a la misma subred.
 - Esta aplicación solo es compatible con determinados dispositivos Apple.
1. Desde su dispositivo móvil, seleccione un documento desde el gestor de archivos o inicie una aplicación compatible.
 2. Toque **Compartir/Cargar > Imprimir**.
 3. Seleccione una impresora y ajuste los valores si fuera necesario.
 4. Imprima el documento.

Impresión desde un dispositivo móvil a través de Wi-Fi Direct®





Wi-Fi Direct es un servicio de impresión que permite imprimir en cualquier impresora con Wi-Fi Direct.

 **Nota:** Asegúrese de que la impresora o el servidor estén conectados a la red inalámbrica. Si desea más información, consulte [Conexión de un dispositivo móvil a la impresora](#).

1. Desde su dispositivo móvil, ejecute una aplicación compatible, o bien, seleccione un documento desde el gestor de archivos.
2. En función del dispositivo móvil, realice una de las siguientes acciones:
 - Toque  > **Imprimir**.
 - Toque  > **Imprimir**.
 - Toque  > **Imprimir**.
3. Seleccione una impresora y ajuste los valores si fuera necesario.
4. Imprima el documento.

Mantenimiento de la impresora

Conexión de cables

-  **PRECAUCIÓN—RIESGO DE DESCARGA:** Para evitar el riesgo de descarga eléctrica, no configure este producto ni realice ninguna conexión eléctrica ni de cableado, como la función de fax, el cable de alimentación o el teléfono, durante una tormenta eléctrica.
-  **PRECAUCIÓN—RIESGO DE LESIONES:** Para evitar el riesgo de incendio o descarga eléctrica, conecte el cable de alimentación a una toma de corriente debidamente conectada a tierra con la potencia adecuada, que se encuentre cerca del dispositivo y resulte fácilmente accesible.
-  **PRECAUCIÓN—RIESGO DE LESIONES:** Para evitar el riesgo de incendio o descarga eléctrica, utilice exclusivamente el cable de alimentación que se suministra junto con este producto o el repuesto autorizado por el fabricante.
-  **PRECAUCIÓN—RIESGO DE LESIONES:** Para reducir el riesgo de incendio, utilice solo un cable de telecomunicaciones (RJ-11) de 26 AWG o mayor cuando conecte esta impresora a la red telefónica conmutada pública. Para los usuarios de Australia, el cable debe contar con la aprobación de la Australian Communications and Media Authority.
-  **Advertencia:** Para evitar la pérdida de datos o un funcionamiento incorrecto, no toque el cable USB, ningún adaptador de red inalámbrica o las zonas de la impresora que se muestran mientras se está imprimiendo activamente.

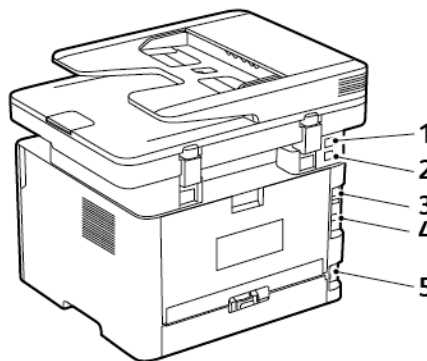

Número	Puerto de impresora	Función
1	Puerto EXT	Conectar más dispositivos (teléfono o contestador automático) a la impresora y la línea telefónica. Utilice este puerto si no dispone de una línea de fax exclusiva para la impresora y si este método de conexión es válido en su país o región.
2	Puerto LINE	Conectar la impresora a una línea telefónica activa a través de una toma mural estándar (RJ-11), un filtro DSL, un adaptador VoIP o cualquier otro adaptador que le permita acceder a la línea telefónica para enviar y recibir faxes.
3	Puerto Ethernet	Conectar la impresora a una red.
4	Puerto USB de la impresora	Conectar la impresora a un ordenador.
5	Zócalo del cable de alimentación	Conectar la impresora a una toma de alimentación eléctrica debidamente conectada a tierra.

Sustitución del cartucho de tóner

1. Abra la puerta frontal.

⚠ Advertencia: Para evitar daños por descargas electrostáticas, toque cualquier elemento metálico expuesto de la impresora antes de tocar las zonas internas de la impresora o acceder a ellas.

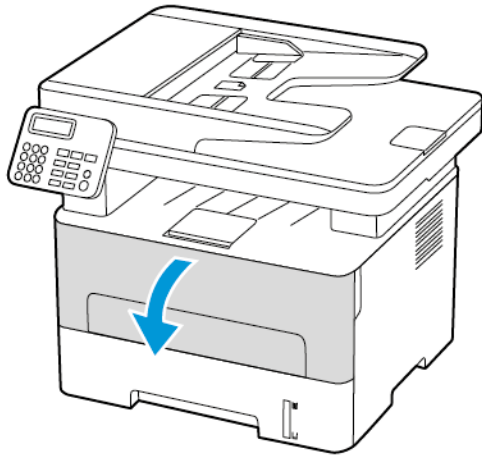

2. Extraiga la unidad de imagen.

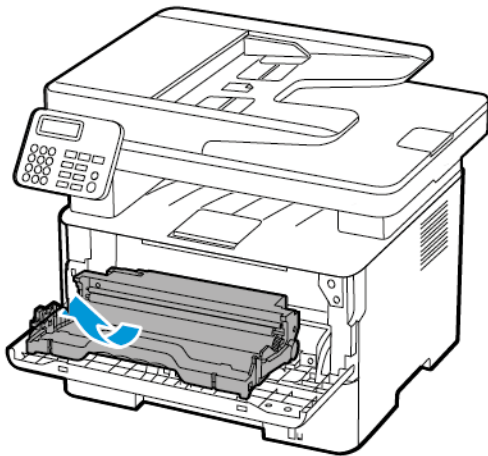

3. Extraiga el cartucho de tóner usado de la unidad de imagen.

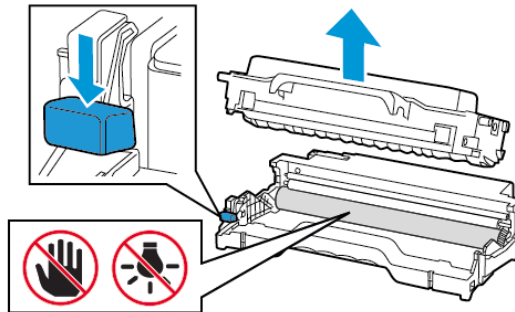

4. Desembale el nuevo cartucho de tóner.
5. Agite el cartucho de tóner para redistribuir el tóner.

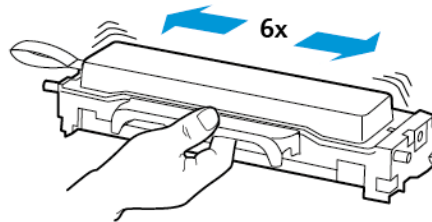

6. Extraiga el sello y luego la cubierta.

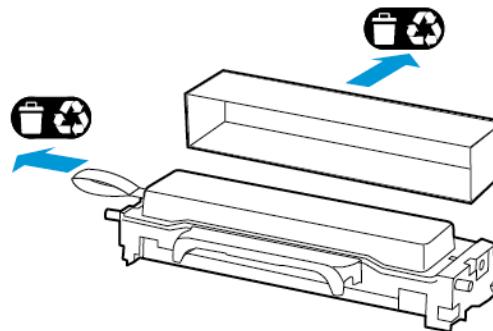

7. Inserte el nuevo cartucho de tóner en la unidad de imagen.

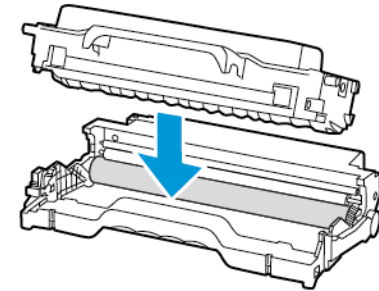

8. Introduzca la unidad de imagen.

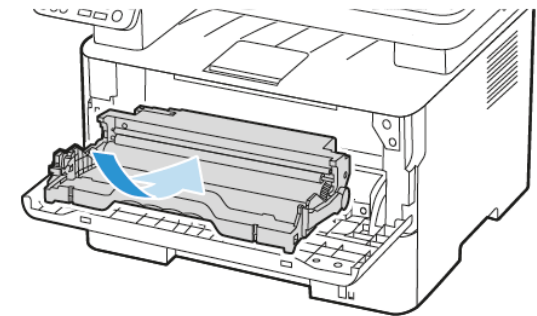

9. Cierre la puerta.

Limpieza del escáner

1. Abra la cubierta del escáner.

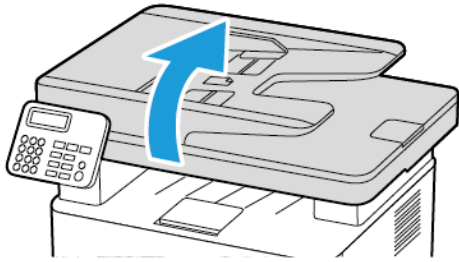

2. Con un paño húmedo, suave y sin pelusa, limpie las siguientes áreas:

- a. Panel de cristal del ADF

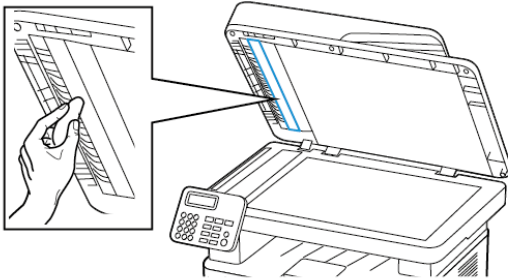

- b. Panel de cristal del escáner

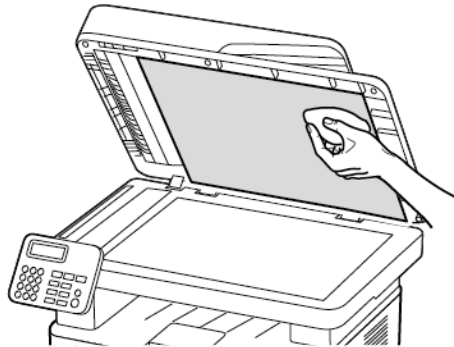

- c. Cristal del ADF

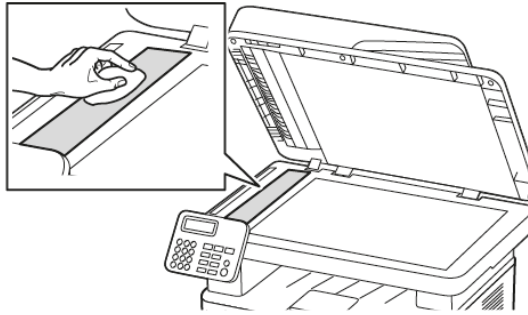

- d. Cristal del escáner

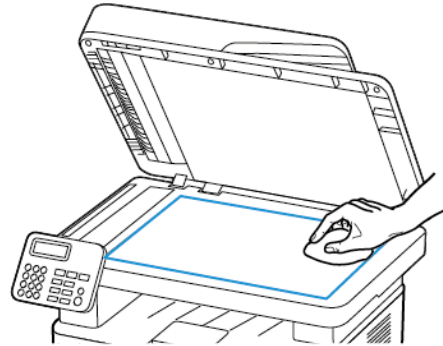

3. Cierre la cubierta del escáner.

Carga de la bandeja

1. Extraiga la bandeja.

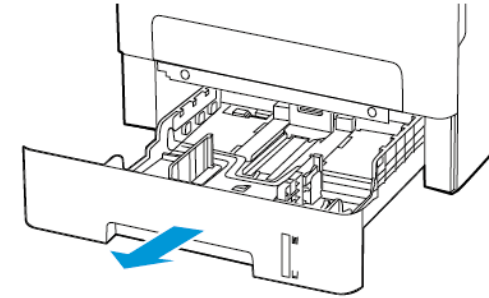

2. Ajuste las guías del papel para que coincidan con el tamaño del papel que va a cargar.

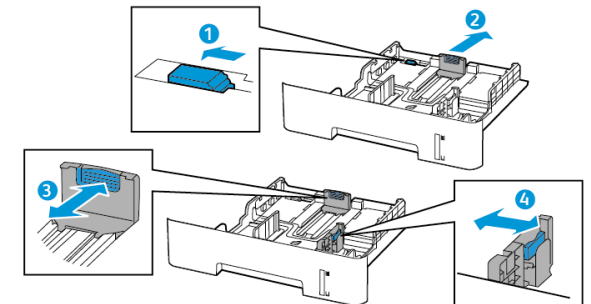

3. Flexione, airee y alise los bordes del papel antes de cargarlo.

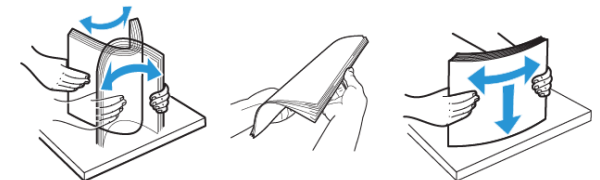

4. Cargue la pila de papel con la cara de impresión hacia abajo y, a continuación, asegúrese de que las guías laterales están ajustadas contra el papel.

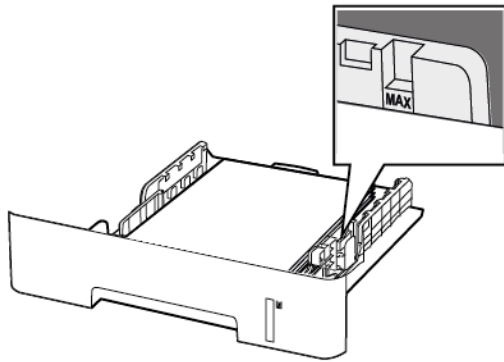

- Para impresión a una cara, cargue el papel con cabecera hacia abajo con el margen superior de la hoja mirando hacia la parte frontal de la bandeja.
 - Cargue el papel con cabecera hacia arriba y el margen inferior de la hoja orientado hacia la parte frontal de la bandeja para la impresión a doble cara.
 - No deslice el papel para introducirlo en la bandeja.
 - Para evitar atascos de papel, asegúrese de que la altura de la pila no exceda el indicador de capacidad máxima de papel.
5. Introduzca la bandeja.

Si es necesario, defina el tamaño y el tipo del papel en el panel de control para que coincidan con el papel cargado.

Carga del alimentador manual

1. Abra el alimentador manual.

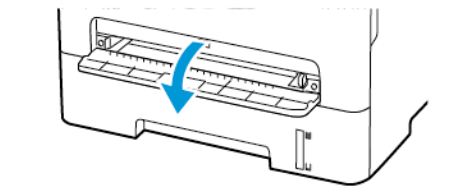
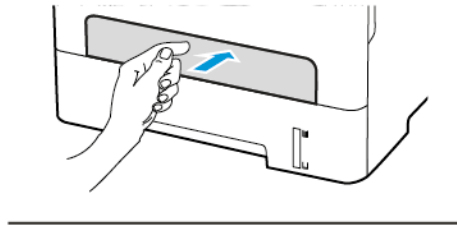

2. Ajuste las guías para que coincidan con el tamaño del papel que va a cargar.

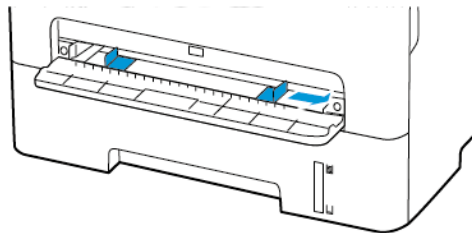

3. Cargue una hoja de papel con la cara de impresión hacia arriba.
 - Para la impresión a una cara, cargue el papel con cabecera con la cara de impresión hacia arriba e introduciendo primero el borde superior.
 - Para la impresión a doble cara, cargue el papel con cabecera con la cara de impresión hacia abajo e introduciendo primero el borde superior.
 - Cargue el sobre con la solapa hacia abajo y contra el lado izquierdo de la guía de papel.

 **Advertencia:** Para evitar atascos de papel, no lo fuerce al introducirlo en el alimentador manual.

Configuración del tipo y el tamaño del papel

1. En el panel de control, vaya a **ValoresPapelConfiguración de bandejaTipo/tamaño de papel** y seleccione el origen del papel. En los modelos de impresora sin pantalla táctil, desplácese por los ajustes y pulse **Aceptar**.
2. Defina el tipo y el tamaño del papel.
 - Para la impresión a doble cara en papel A4, asegúrese de que el valor del tamaño del papel en la unidad dúplex se ha definido como A4.
 - Para la impresión a doble cara en papel de tamaño carta, legal, oficio y folio, asegúrese de que el valor del tamaño del papel en la unidad dúplex se ha definido como Carta.

Actualización de firmware

Algunas aplicaciones requieren un nivel de firmware de dispositivo mínimo para funcionar correctamente.

Para obtener más información sobre cómo actualizar el firmware del dispositivo, póngase en contacto con el técnico de servicio.

1. Abra un explorador web y, a continuación, escriba la dirección IP de la impresora en el campo de la dirección.
 - Verá la dirección IP de la impresora en la pantalla de inicio de la impresora. La dirección IP aparece como cuatro grupos de números separados por puntos, como 123.123.123.123.
 - Si está utilizando un servidor proxy, desactívelo temporalmente para cargar correctamente la página web.
2. Haga clic en **Valores > Dispositivo > Actualizar firmware**.

3. Siga uno de estos pasos:

- Haga clic en **Check for updates (Buscar actualizaciones) > I agree, start update (De acuerdo, iniciar actualización)**.
- Cargue el archivo flash. Para cargar el archivo flash, siga estos pasos.

Para obtener la última versión de firmware, vaya a www.xerox.com y busque el modelo de su impresora.

1. Busque el archivo flash.

 **Nota:** Asegúrese de haber extraído el archivo zip del firmware.

2. Haga clic en **Cargar > Comenzar**.

Configuración de Wi-Fi Direct

Wi-Fi Direct es una tecnología Wi-Fi par a par que permite conectar dispositivos móviles directamente a una impresora con Wi-Fi Direct sin tener que utilizar un punto de acceso (enrutador inalámbrico).

1. En el panel de control, navegue hasta:

Valores > Red/Puertos > Wi-Fi Direct

En los modelos de impresora sin pantalla táctil, pulse  para navegar por los distintos ajustes.

2. Configure los valores.

- **Activar Wi-Fi Direct:** Permite a la impresora transmitir su propia red Wi-Fi Direct.
- **Nombre de Wi-Fi Direct:** Asigna un nombre a la red Wi-Fi Direct.
- **Contraseña de Wi-Fi Direct:** Asigna la contraseña de la negociación de la seguridad inalámbrica cuando se utiliza la conexión de par a par.
- **Mostrar contraseña en la página de configuración:** Muestra la contraseña en la Página de configuración de la red.

- **Aceptar automáticamente las solicitudes del botón de pulsación:** Permite que la impresora acepte de forma automática las solicitudes de conexión.

 **Nota:** La aceptación automática de botones de pulsación no es segura.

- Por omisión, la contraseña de la red Wi-Fi Direct no se muestra en la pantalla de la impresora. Para mostrar la contraseña, active el icono de información de contraseña. En el panel de control, vaya a **Valores > Seguridad > Varios > Activar contraseña/Mostrar PIN**.
- Para conocer la contraseña de la red Wi-Fi Direct sin mostrarla en la pantalla de la impresora, desde el panel de control vaya a **Valores > Informes > Red > Página de configuración de red**.

Conexión de un dispositivo móvil a la impresora

Antes de conectar el dispositivo móvil, asegúrese de que Wi-Fi Direct esté configurado. Si desea más información, consulte [Configuración de Wi-Fi Direct](#).

Conexión a través de Wi-Fi Direct

 **Nota:** Estas instrucciones solo son válidas para dispositivos móviles Android.

1. En el dispositivo móvil, vaya al menú de ajustes.
2. Active **Wi-Fi** y, a continuación, toque **Wi-Fi Direct**.
3. Seleccione el nombre Wi-Fi Direct de la impresora.
4. Confirme la conexión en el panel de control de la impresora.

Conexión a través de Wi-Fi

1. En el dispositivo móvil, vaya al menú de ajustes.
2. Toque **Wi-Fi** y, a continuación, seleccione el nombre Wi-Fi Direct de la impresora.

 **Nota:** La cadena DIRECT-xy (donde x e y son dos caracteres aleatorios) se añade antes del nombre de Wi-Fi Direct.

3. Introduzca la contraseña de Wi-Fi Direct.

Conexión de la impresora a una red Wi-Fi

Antes de empezar, asegúrese de que:

- Adaptador activo está configurado en Automático. En el panel de control, vaya a **Valores > Red/Puertos > Descripción general de la red > Adaptador activo**.

En los modelos de impresora sin pantalla táctil, pulse  para navegar por los distintos ajustes.

- El cable Ethernet no está conectado a la impresora.

A través del Asistente de configuración inalámbrica de la impresora

- Estas instrucciones solo valen para algunos modelos de impresora.
- Antes de utilizar el asistente, asegúrese de que el firmware de la impresora esté actualizado. Si desea más información, consulte [Actualización de firmware](#).

1. En la pantalla de inicio, toque el icono de **Wi-Fi** y, a continuación, **Configurar ahora**.
2. Seleccione una red Wi-Fi e introduzca la contraseña de la red.
3. Toque **Hecho**.

A través del menú Valores de la impresora

1. En el panel de control, navegue hasta:

Valores > Red/Puertos > Inalámbrica > Configurar en panel de impresora

En los modelos de impresora sin pantalla táctil, pulse  para navegar por los distintos ajustes.

2. Seleccione una red Wi-Fi e introduzca la contraseña de la red.

 **Nota:** En los modelos de impresora compatibles con redes Wi-Fi, aparecerá una solicitud de configuración de la red Wi-Fi durante la configuración inicial.

Conexión de un ordenador a la impresora

Antes de conectar el ordenador, asegúrese de hacer lo siguiente:

- Active Wi-Fi Direct en la impresora. En el panel de control, navegue hasta:

Valores > Red/Puertos > Wi-Fi Direct > Activar Wi-Fi Direct > Activado

- Anote el nombre de Wi-Fi Direct. En el panel de control, navegue hasta:

Valores > Red/Puertos > Wi-Fi Direct > Nombre de Wi-Fi Direct

- Anote el contraseña de Wi-Fi Direct. En el panel de control, navegue hasta:

Valores > Red/Puertos > Wi-Fi Direct > Contraseña de Wi-Fi Direct

-  **Nota:** También puede configurar el nombre y la contraseña de Wi-Fi Direct.

En los modelos de impresora sin pantalla táctil, pulse  para navegar por los distintos ajustes.

Para usuarios de Windows

1. Abra **Impresoras, escáneres y dispositivos de imágenes** y haga clic en **Agregar una impresora o un escáner**.
2. Haga clic en **Dispositivos Wi-Fi Direct** y seleccione el nombre Wi-Fi Direct de la impresora.
3. En la pantalla de la impresora, anote los ocho dígitos del PIN de la impresora.
4. Introduzca el PIN en el ordenador.

-  **Nota:** Si el controlador de impresión aún no está instalado, Windows descargará el controlador adecuado.

Para usuarios de Macintosh

1. Haga clic en el icono inalámbrico y seleccione el nombre Wi-Fi Direct de la impresora.

-  **Nota:** La cadena DIRECT-xy (donde x y son dos caracteres aleatorios) se añade antes del nombre de Wi-Fi Direct.

2. Escriba la contraseña de Wi-Fi Direct.

-  **Nota:** Tras desconectarse de la conexión Wi-Fi Direct, recupere la red anterior del ordenador.

Eliminación de atascos

Cómo evitar atascos

Colocar el papel correctamente

- Asegúrese de que el papel esté bien colocado en la bandeja.

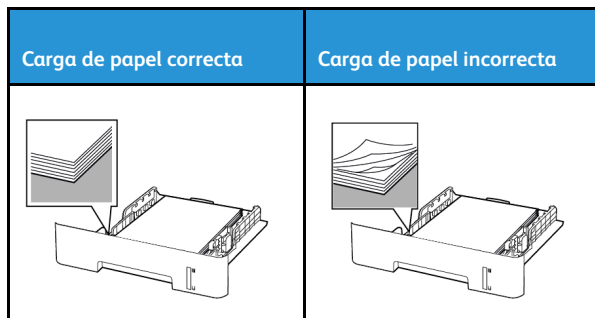

- No cargue ni extraiga las bandejas mientras si esté imprimiendo.
- No cargue demasiado papel. Asegúrese de que la altura de la pila no exceda el indicador de capacidad máxima de papel.
- No deslice el papel para introducirlo en la bandeja. Carguelo tal como se muestra en la ilustración.

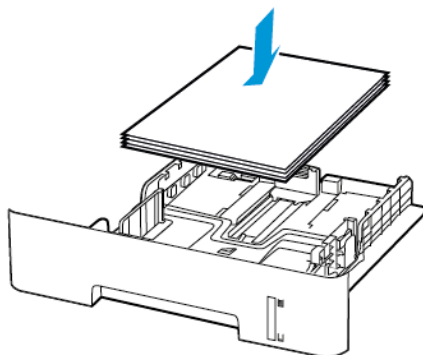

- Asegúrese de que las guías del papel estén colocadas correctamente y no estén demasiado ajustadas al papel ni a los sobres.
- Para la impresión a doble cara en papel A4, asegúrese de que el valor del tamaño del papel en la unidad dúplex se ha definido como A4.
- Para la impresión a doble cara en papel de tamaño carta, legal, oficio y folio, asegúrese de que el valor del tamaño del papel en la unidad dúplex se ha definido como Carta.
- Introduzca la bandeja con firmeza en la impresora después de cargar el papel.

Utilizar papel recomendado

- Utilice sólo el papel o el material de impresión especial recomendado.
- No cargue papel arrugado, doblado, húmedo ni curvado.
- Flexione, airee y alise los bordes del papel antes de cargarlo.



- No utilice papel cortado ni recortado manualmente.
- No mezcle tamaños, pesos o tipos de papel en la misma bandeja.
- Asegúrese de que se definan el tamaño y el tipo de papel correctos en el equipo o en el panel de control de la impresora.
- Guarde el papel teniendo en cuenta las recomendaciones del fabricante.

Identificación de ubicaciones de atasco

- Cuando el Asistente de atascos está Activado, la impresora expulsa páginas en blanco o con impresiones parciales después de eliminar la página atascada. Compruebe si hay páginas en blanco en la salida impresa.
- Cuando Recuperación de atasco está fijado en Activado o Automático, la impresora vuelve a imprimir las páginas atascadas.

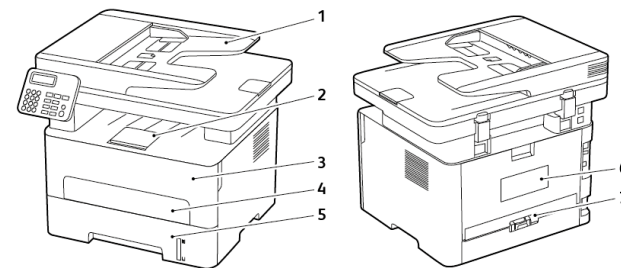

1. Alimentador automático de documentos (ADF)
2. Bandeja de salida estándar
3. Puerta frontal

4. Alimentador manual
5. Bandeja
6. Puerta posterior
7. Unidad a doble cara

Atasco de papel dentro de la bandeja

1. Extraiga la bandeja.

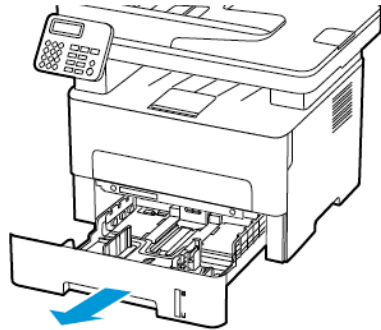

2. Retire el papel atascado.

 **Nota:** Retire todos los fragmentos de papel.

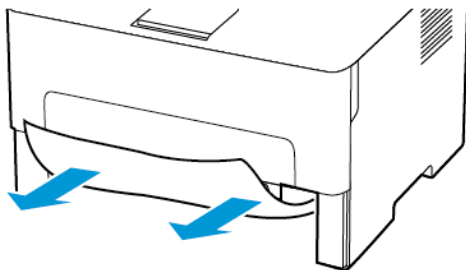

3. Introduzca la bandeja.

Atasco de papel en la puerta frontal

1. Abra la puerta frontal.

 **Advertencia:** Para evitar daños por descargas electrostáticas, toque cualquier elemento metálico expuesto de la impresora antes de tocar las zonas internas de la impresora o acceder a ellas.

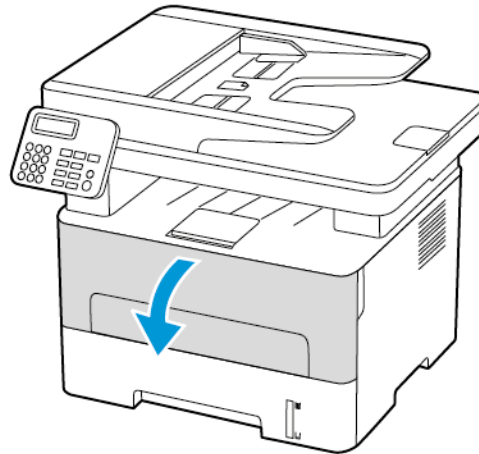

2. Extraiga la unidad de imagen.

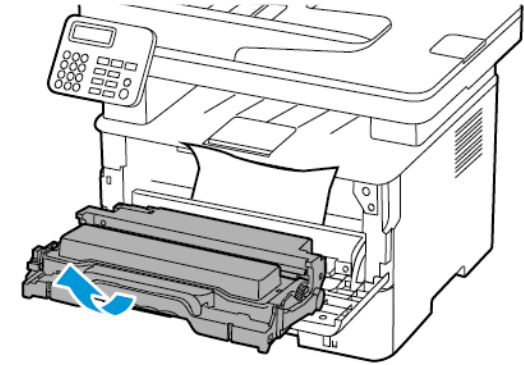

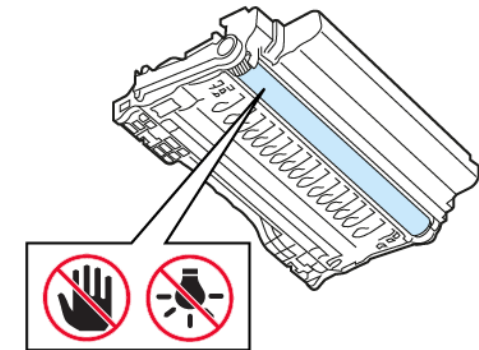

 **Advertencia:** No exponga la unidad de imagen a la luz directa durante más de diez minutos. Una larga exposición a la luz puede ocasionar problemas de calidad de impresión.

 **Advertencia:** No toque el tambor de fotoconductor. Si lo hace, puede afectar a la calidad de los futuros trabajos de impresión.



3. Retire el papel atascado.

 **PRECAUCIÓN—SUPERFICIE CALIENTE:**El interior de la impresora podría estar caliente. Para evitar el riesgo de lesiones producidas por el contacto con un componente caliente, deje que la superficie se enfríe antes de tocarlo.

 **Nota:** Retire todos los fragmentos de papel.

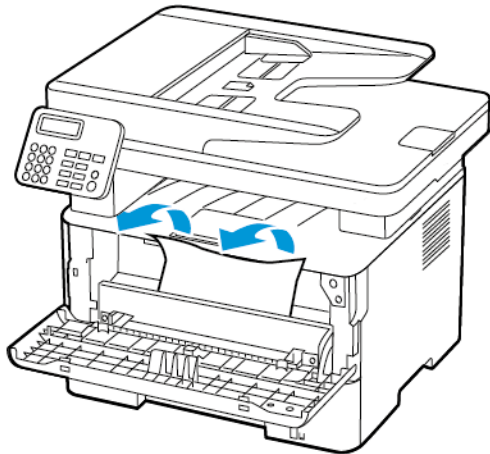

4. Introduzca la unidad de imagen.

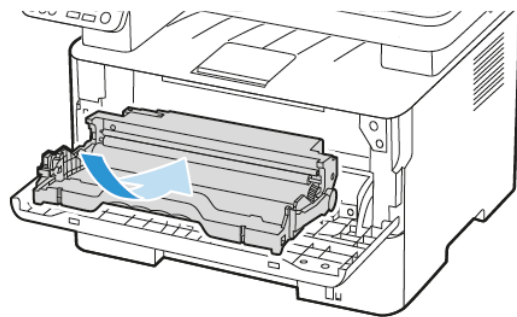

5. Cierre la puerta.

Atasco de papel en la puerta posterior

1. Abra la puerta posterior.

 **PRECAUCIÓN—SUPERFICIE CALIENTE:**El interior de la impresora podría estar caliente. Para evitar el riesgo de lesiones producidas por el contacto con un componente caliente, deje que la superficie se enfríe antes de tocarlo.

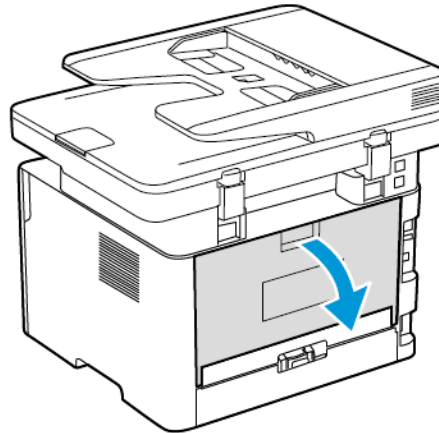

2. Abra la puerta de acceso del fusor.

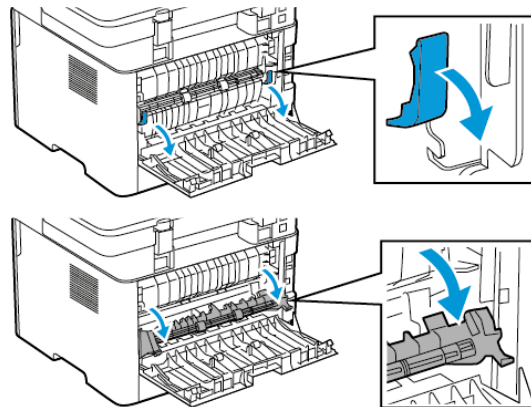

3. Retire el papel atascado.

 **Nota:** Retire todos los fragmentos de papel.

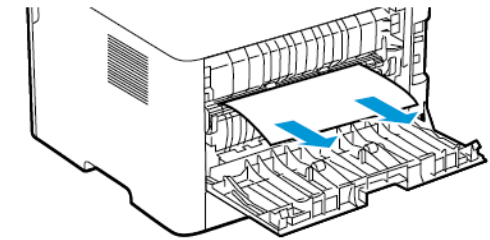

4. Cierre la puerta de acceso al fusor.

5. Cierre la puerta posterior.

Atasco de papel en la unidad de impresión a doble cara

1. Extraiga la unidad a doble cara y retire el papel atascado.

 **Advertencia:** Para evitar daños por descargas electrostáticas, toque cualquier elemento metálico expuesto de la impresora antes de tocar las zonas internas de la impresora o acceder a ellas.

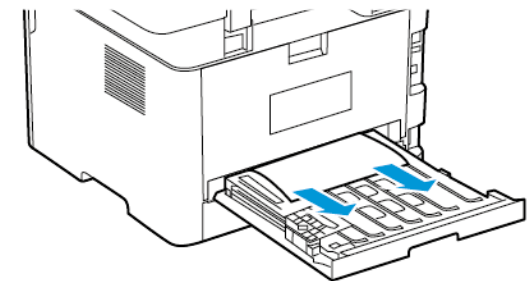

 **Nota:** Retire todos los fragmentos de papel.

2. Instale la unidad de impresión a doble cara.

Atasco de papel en la bandeja de salida estándar

1. Eleve el escáner y retire el papel atascado.

 **Nota:** Retire todos los fragmentos de papel.

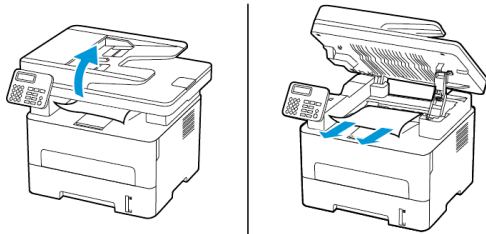

2. Baje el escáner.

Atasco de papel en el alimentador manual

Retire el papel atascado.

 **Nota:** Retire todos los fragmentos de papel.

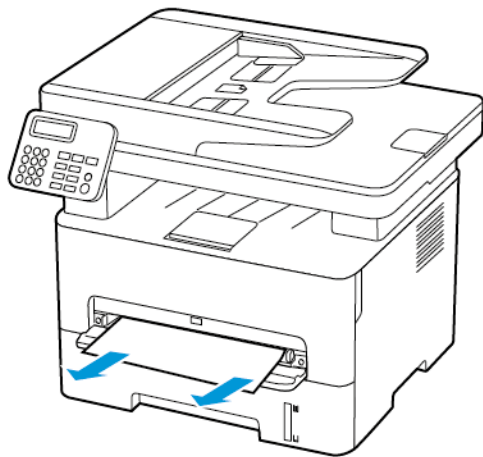

Atasco de papel en el alimentador automático de documentos

1. Extraiga todos los documentos originales de la bandeja del ADF.
2. Abra la cubierta del alimentador automático de documentos.

 **Advertencia:** Para evitar daños por descargas electrostáticas, toque cualquier elemento metálico expuesto de la impresora antes de tocar las zonas internas de la impresora o acceder a ellas.

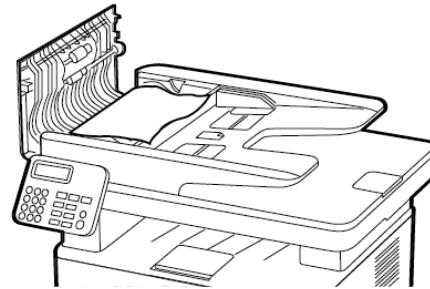

3. Retire el papel atascado.

 **Nota:** Asegúrese de haber extraído todos los fragmentos de papel.

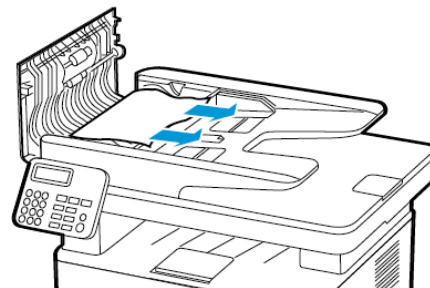

4. Cierre la cubierta del alimentador automático de documentos.

5. Abra la cubierta del escáner.

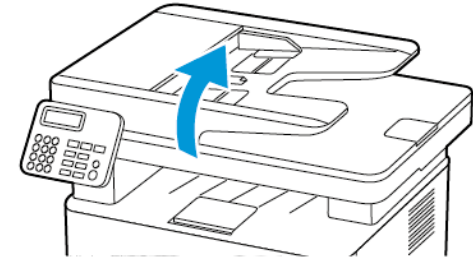

6. Retire el papel atascado.

 **Nota:** Retire todos los fragmentos de papel.

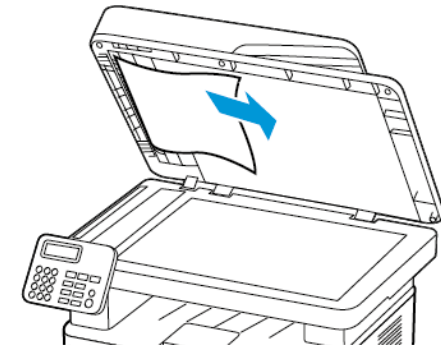

7. Cierre la cubierta del escáner.

© 2021 Xerox Corporation. Reservados todos los derechos. Xerox® es una marca comercial de Xerox Corporation en los Estados Unidos y en otros países.

Apple®, iPad®, iPhone®, iPod®, iPod touch®, AirPrint® y el AirPrint Logo® son marcas comerciales o marcas registradas de Apple Inc. en Estados Unidos y en otros países. El servicio de impresión web Google Cloud Print™, el servicio de correo electrónico web Gmail™ y la plataforma de tecnología móvil Android™ son marcas registradas de Google, Inc. Microsoft®, Windows Vista®, Windows®, Windows Server® y OneDrive® son marcas registradas de Microsoft Corporation en Estados Unidos y en otros países. Mopria es una marca comercial de Mopria Alliance. Wi-Fi CERTIFIED Wi-Fi Direct® es una marca comercial de Wi-Fi Alliance. Todas las demás marcas comerciales pertenecen a sus respectivos propietarios. 702P08610

BR32748

607E39590