

▶ BSE792220B  
BSE792220M

NL Gebruiksaanwijzing  
Stoomoven

# USER MANUAL



**AEG**

## INHOUDSOPGAVE

1. VEILIGHEIDSINFORMATIE.....	3
2. VEILIGHEIDSVOORSCHRIFTEN.....	5
3. BESCHRIJVING VAN HET PRODUCT.....	8
4. BEDIENINGSPANEEL.....	9
5. VOORDAT U HET APPARAAT VOOR DE EERSTE KEER GEBRUIKT.....	11
6. DAGELIJKS GEBRUIK.....	12
7. KLOKFUNCTIES.....	24
8. AUTOMATISCHE PROGRAMMA'S.....	25
9. GEBRUIK VAN DE ACCESSOIRES.....	25
10. EXTRA FUNCTIES.....	28
11. AANWIJZINGEN EN TIPS.....	30
12. ONDERHOUD EN REINIGING.....	55
13. PROBLEEMOPLOSSING.....	59
14. ENERGIEZUINIGHEID.....	62

## VOOR PERFECTE RESULTATEN

Bedankt dat u voor dit AEG-product heeft gekozen. Dit apparaat is ontworpen om vele jaren uitstekend te presteren, met innovatieve technologieën die het leven gemakkelijker helpen maken met functies die gewone apparaten wellicht niet hebben. Neem een paar minuten de tijd om het door te lezen zodat u er optimaal van kunt profiteren.

Ga naar onze website voor:



Advies over gebruik, brochures, het oplossen van problemen en onderhoudsinformatie:

**[www.aeg.com/webselfservice](http://www.aeg.com/webselfservice)**



Registreer uw product voor een betere service:

**[www.registeraeg.com](http://www.registeraeg.com)**



Koop accessoires, verbruiksartikelen en originele reserveonderdelen voor uw apparaat:

**[www.aeg.com/shop](http://www.aeg.com/shop)**

## KLANTENSERVICE

Gebruik altijd originele onderdelen.

Als u contact opneemt met de klantenservice zorg dat u de volgende gegevens bij de hand hebt: model, productnummer, serienummer.

Deze informatie wordt vermeld op het typeplaatje.

 Waarschuwing / Belangrijke veiligheidsinformatie

 Algemene informatie en tips

 Milieu-informatie

Wijzigingen voorbehouden.

# 1. ⚠ VEILIGHEIDSINFORMATIE

Lees zorgvuldig de meegeleverde instructies voor installatie en gebruik van het apparaat. De fabrikant is niet verantwoordelijk voor verwondingen of schade die voortvloeit uit de onjuiste installatie of het onjuiste gebruik. Bewaar de instructies altijd op een veilige, toegankelijke plek voor toekomstig gebruik.

## 1.1 De veiligheid van kinderen en kwetsbare personen

- Dit apparaat kan worden gebruikt door kinderen van 8 jaar en ouder en door mensen met beperkte lichamelijke, zintuiglijke of verstandelijke vermogens of een gebrek aan ervaring en kennis, indien zij onder toezicht staan of instructies hebben gekregen over het veilig gebruiken van het apparaat en indien zij de eventuele gevaren begrijpen.
- Kinderen tussen de 3 en 8 jaar oud en personen met zware en complexe beperkingen dienen altijd uit de buurt van het apparaat te worden gehouden, tenzij ze voortdurend onder toezicht staan.
- Kinderen jonger dan 3 jaar dienen, mits zij voortdurend onder toezicht staan, bij het apparaat uit de buurt te worden gehouden.
- Laat kinderen niet spelen met het apparaat.
- Houd alle verpakkingen uit de buurt van kinderen en verwijder ze op gepaste wijze.
- Houd kinderen en huisdieren uit de buurt van het apparaat als het in werking is of afkoelt. Makkelijk toegankelijke onderdelen kunnen heet worden tijdens gebruik.
- Als het apparaat is voorzien van een kinderslot, dient dit te worden geactiveerd.
- Kinderen mogen zonder toezicht geen reinigings- en onderhoudswerkzaamheden aan het apparaat uitvoeren.

## 1.2 Algemene veiligheid

- Alleen een erkende installatietechnicus mag het apparaat en de kabel vervangen.
- **WAARSCHUWING:** Het apparaat en de toegankelijke onderdelen ervan worden heet tijdens gebruik. U dient te voorkomen de verwarmingselementen aan te raken.
- Gebruik altijd ovenhandschoenen om accessoires of kookgerei te plaatsen of verwijderen.
- Voordat u welke onderhoudshandeling dan ook verricht, de stekker van het apparaat uit het stopcontact trekken.
- **WAARSCHUWING:** Zorg ervoor dat het apparaat is uitgeschakeld voordat u de lamp vervangt om elektrische schokken te voorkomen.
- Gebruik het apparaat niet voordat u het in de ingebouwde structuur installeert.
- Gebruik geen stoomreiniger om het apparaat schoon te maken.
- Gebruik nooit agressieve reinigingsmiddelen of scherpe metalen schrapers om de glazen deur schoon te maken, deze kunnen krassen veroorzaken op het oppervlak, waardoor het glas zou kunnen breken.
- Als het netsnoer beschadigd is, moet de fabrikant, een erkende serviceverlener of een gekwalificeerd persoon deze vervangen teneinde gevaarlijke situaties te voorkomen.
- Om de inschuifrails te verwijderen trekt u eerst de voorkant van de inschuifrail en dan de achterkant uit de zijwanden. Installeer de inschuifrails in de omgekeerde volgorde.
- Gebruik alleen de vleesthermometer (kerntemperatuursensor) die voor dit apparaat wordt aangeraden.

## 2. VEILIGHEIDSVOORSCHRIFTEN

### 2.1 Installatie



#### WAARSCHUWING!

Alleen een erkende installatietechnicus mag het apparaat installeren.

- Verwijder alle verpakkingsmaterialen.
- Installeer en gebruik geen beschadigd apparaat.
- Volg de installatie-instructies op die zijn meegeleverd met het apparaat.
- Pas altijd op bij verplaatsing van het apparaat, want het is zwaar. Gebruik altijd veiligheidshandschoenen en gesloten schoeisel.
- Trek het apparaat nooit aan de handgreep van zijn plaats.
- Installeer het apparaat op een veilige en geschikte plaats die aan alle installatie-eisen voldoet.
- Houd de minimumafstand naar andere apparaten en units in acht.
- Controleer voordat u het apparaat monteert of de ovendeur onbelemmerd opent.
- Het apparaat is uitgerust met een elektrisch koelsysteem. Het heeft elektrische stroom nodig.
- De stevigheid van de inbouwkast moet voldoen aan de DIN 68930-norm.

Minimumhoogte kast (Minimumhoogte kast onder werkblad)	600 (600) mm
Kastbreedte	550 mm
Kastdiepte	605 (580) mm
Hoogte van de voorkant van het apparaat	594 mm
Hoogte van de achterkant van het apparaat	576 mm
Breedte van de voorkant van het apparaat	549 mm
Breedte van de achterkant van het apparaat	548 mm

Diepte van het apparaat	567 mm
Ingebouwde diepte van het apparaat	546 mm
Diepte met open deur	1017 mm
Minimumgrootte ventilatieopening. Opening geplaatst aan de onderkant van de achterzijde	550 x 20 mm
Lengte voedingskabel. Kabel wordt in de rechterhoek van de achterzijde geplaatst	1500 mm
Bevestigingsschroeven	4 x 12 mm

### 2.2 Elektrische aansluiting



#### WAARSCHUWING!

Gevaar voor brand en elektrische schokken.

- Alle elektrische aansluitingen moeten door een gediplomeerd elektromonteur worden gemaakt.
- Dit apparaat moet worden aangesloten op een geaard stopcontact.
- Zorg ervoor dat de parameters op het vermogensplaatje overeenkomen met elektrische vermogen van de netstroom.
- Gebruik altijd een juist geïnstalleerd schokbestendig stopcontact.
- Gebruik geen meerwegstekkers en verlengsnoeren.
- Zorg dat u de hoofdstekker en kabel niet beschadigt. Indien de voedingskabel moet worden vervangen, dan moet dit gebeuren door onze Klantenservice.
- Laat de stroomkabel niet in aanraking komen met de deur van het apparaat of de niche onder het apparaat, met

- name niet als deze werkt of als de deur heet is.
- De schokbescherming van delen onder stroom en geïsoleerde delen moet op zo'n manier worden bevestigd dat het niet zonder gereedschap kan worden verplaatst.
  - Steek de stekker pas in het stopcontact als de installatie is voltooid. Zorg ervoor dat het netsnoer na installatie bereikbaar is.
  - Sluit de stroomstekker niet aan op een losse stroomaansluiting.
  - Trek niet aan het netsnoer om het apparaat los te koppelen. Trek altijd aan de stekker.
  - Gebruik enkel correcte isolatievoorzieningen: stroomonderbrekers, zekeringen (schroefzekeringen moeten uit de houder worden verwijderd), aardlekschakelaars en contactgevers.
  - De elektrische installatie moet een isolatieapparaat bevatten waardoor het apparaat volledig van het lichtnet afgesloten kan worden. Het isolatieapparaat moet een contactopening hebben met een minimale breedte van 3 mm.
  - Dit apparaat wordt geleverd met stekker en netsnoer.

## 2.3 Gebruik



### **WAARSCHUWING!**

Gevaar voor letsel, brandwonden, elektrische schokken of een explosie.

- Dit apparaat is uitsluitend bestemd voor huishoudelijk gebruik.
  - De specificatie van dit apparaat niet wijzigen.
  - Zorg ervoor dat de ventilatieopeningen niet geblokkeerd zijn.
  - Laat het apparaat tijdens het gebruik niet onbeheerd achter.
  - Schakel het apparaat telkens na gebruik uit.
  - Wees voorzichtig met het openen van de deur van het apparaat als het apparaat aan staat. Er kan hete lucht ontsnappen.
- Bedien het apparaat niet met natte handen of als het contact maakt met water.
  - Oefen geen kracht uit op een geopende deur.
  - Het apparaat mag niet worden gebruikt als werkblad of aanrecht.
  - Open de deur van het apparaat voorzichtig. Als u alcoholische toevoegingen gebruikt, kan er alcohol-luchtmengsel ontstaan.
  - Houd vonken of open vlammen uit de buurt van het apparaat bij het openen van de deur.
  - Plaats geen ontvlambare producten of items die vochtig zijn door ontvlambare producten in, bij of op het apparaat.



### **WAARSCHUWING!**

Risico op schade aan het apparaat.

- Om schade of verkleuring van het email te voorkomen:
  - zet geen kookgerei of andere voorwerpen direct op de bodem van het apparaat.
  - leg geen aluminiumfolie op de bodem van de ruimte in het apparaat.
  - plaats geen water direct in het hete apparaat.
  - haal vochthoudende schotels en eten uit het apparaat als u klaar bent met koken.
  - wees voorzichtig bij het verwijderen of bevestigen van accessoires.
- Verkleuring van het email of roestvrij staal is niet van invloed op de werking van het apparaat.
- Gebruik een diepe pan voor vochtige taarten. Fruitsappen kunnen permanente vlekken maken.
- Dit apparaat is uitsluitend bestemd om mee te koken. Het mag niet worden gebruikt voor andere doeleinden, zoals het verwarmen van een kamer.
- Alle bereidingen moeten worden uitgevoerd met gesloten ovendeur.
- Als het apparaat achter een meubelpaneel gemonteerd is (bijv. een deur), zorg er dan voor dat de deur nooit gesloten is als het apparaat in werking is. Warmte en

vocht kunnen achter een gesloten meubelpaneel ophopen en schade aan het apparaat, de behuizing of de vloer veroorzaken. Sluit het meubelpaneel niet tot het apparaat volledig afgekoeld is na gebruik.

## 2.4 Onderhoud en reiniging



### **WAARSCHUWING!**

Gevaar voor letsel, brand en schade aan het apparaat.

- Schakel het apparaat uit en trek de stekker uit het stopcontact voordat u onderhoudshandelingen verricht.
- Zorg ervoor dat het apparaat is afgekoeld. Er bestaat een risico dat de glasplaten kunnen breken.
- Vervang direct de glazen deurpanelen als deze beschadigd zijn. Neem contact op met een erkend servicecentrum.
- Wees voorzichtig als u de deur van het apparaat verwijdert. De deur is zwaar!
- Reinig het apparaat regelmatig om te voorkomen dat het materiaal van het oppervlak achteruitgaat.
- Maak het apparaat schoon met een vochtige zachte doek. Gebruik alleen neutrale schoonmaakmiddelen. Gebruik geen schuurmiddelen, schuursponsjes, oplosmiddelen of metalen voorwerpen.
- Raadpleeg, als u een ovenspray gebruikt, eerst de aanwijzingen op de verpakking.
- Reinig niet het katalytische email (indien van toepassing) met schoonmaakmiddelen.

## 2.5 Bereiding met stoom



### **WAARSCHUWING!**

Gevaar voor brandwonden en schade aan het apparaat.

- Vrijgekomen stoom kan brandwonden veroorzaken:
  - Wees voorzichtig met het openen van de deur van het apparaat als de functie is geactiveerd. Er kan stoom vrijkomen.
  - De deur van het apparaat voorzichtig openen na de bereiding met stoom.

## 2.6 Binnenverlichting



### **WAARSCHUWING!**

Gevaar voor elektrische schokken.

- Het type gloeilampje of halogeenlampje dat voor dit apparaat wordt gebruikt, is alleen geschikt voor huishoudelijke apparaten. Gebruik het niet voor de verlichting in huis.
- Voordat u het lampje vervangt, dient u de stekker van het apparaat uit het stopcontact te halen.
- Gebruik alleen lampjes met dezelfde specificaties.

## 2.7 Service

- Neem contact op met de erkende servicedienst voor reparatie van het apparaat.
- Gebruik uitsluitend originele reserveonderdelen.

## 2.8 Verwijdering



### **WAARSCHUWING!**

Gevaar voor letsel of verstikking.

- Haal de stekker uit het stopcontact.
- Snijd het netsnoer vlak bij het apparaat af en gooi het weg.
- Verwijder de deurvergrendeling om te voorkomen dat kinderen of huisdieren binnen in het apparaat vast komen te zitten.

## 3. BESCHRIJVING VAN HET PRODUCT

### 3.1 Algemeen overzicht

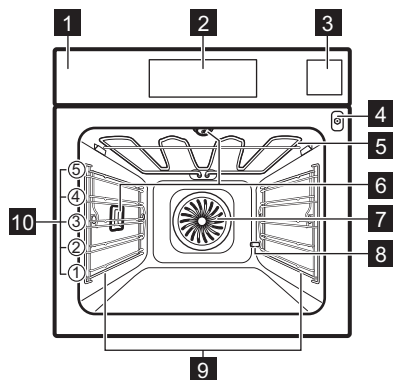

- 1 Bedieningspaneel
- 2 Elektronische tijdschakelklok
- 3 Waterreservoir
- 4 Opening voor kerntemperatuursensor
- 5 Verwarmingselement
- 6 Lamp
- 7 Ventilator
- 8 Pijpje ontkalken
- 9 Verwijderbare inschuifrail
- 10 Roosterhoogtes

### 3.2 Accessoires

#### Bakrooster

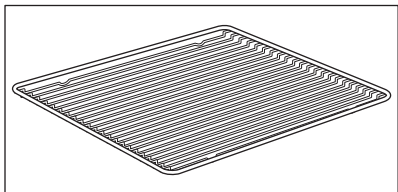

Voor kookgerei, bak- en braadvormen.

#### Bakplaat

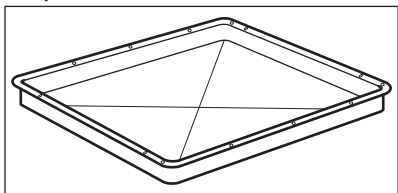

Voor gebak en koekjes.

#### Grill-/braadpan

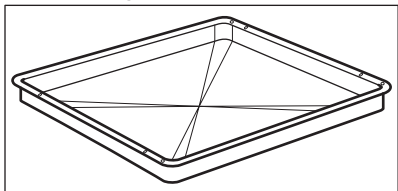

Voor braden en roosteren of als pan om vet op te vangen

#### Voedselsensor

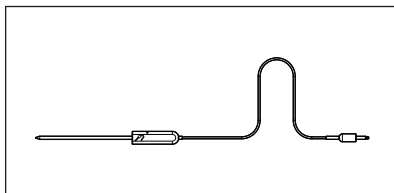

Om de temperatuur binnenin het voedsel te meten.

#### Stoomset

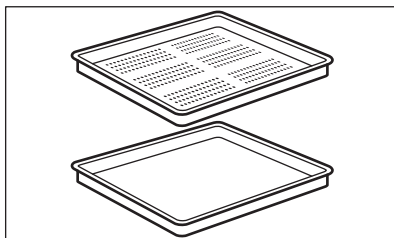

Eén ongeperforeerde en één geperforeerde schaal.

Via de stoomset wordt het condenswater van het voedsel tijdens het stoomgaren afgevoerd. Gebruik hem voor de bereiding van groenten, vis en kipfilet. De set is ongeschikt voor voedsel dat in

water moet weken bijv. rijst, polenta, pasta.

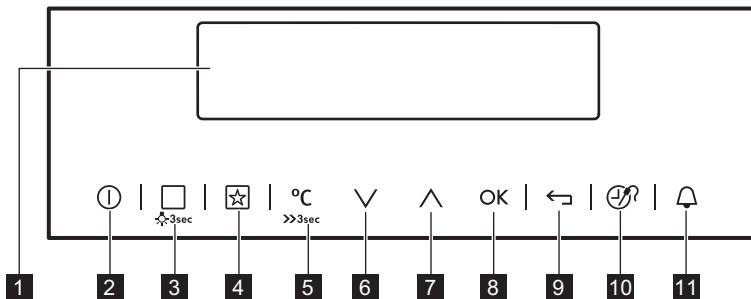

## 4. BEDIENINGSPANEEL

### 4.1 Elektronische tijdschakelklok



Gebruik de tiptoetsen om het apparaat te bedienen.

Tiptoets	-functie	Opmerking
1	- Display	Toont de huidige instellingen van de oven.
2	AAN/UIT	De oven in- en uitschakelen.
3	Verwarmingsfuncties of Kook- En Bakassistent	Druk eenmaal op de tiptoets om een verwarmingsfunctie of het menu te kiezen: Kook- En Bakassistent. Druk weer op de tiptoets om tussen de menu's te schakelen: Verwarmingsfuncties, Kook- En Bakassistent. Druk 3 seconden op de tiptoets om de verlichting aan of uit te zetten. De licht kan ook gebruikt worden als de oven uit is.
4	Favoriet	Voor opslag van en toegang tot uw favoriete programma's.
5	Temperatuurkeuze	Om de temperatuur in te stellen of om de huidige temperatuur in de oven te tonen. Druk 3 seconden op de tiptoets om de machine aan of uit te zetten: Snel opwarmen.
6	Toets omlaag	Omlaag gaan in het menu.
7	Toets omhoog	Omhoog gaan in het menu.
8	OK	De selectie of instelling bevestigen.





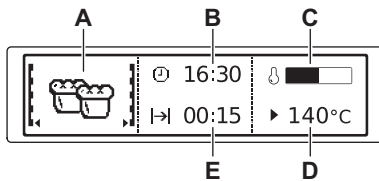



Tiptoets	-functie	Opmerking
9 	Toets op de achterkant	Om één niveau terug te gaan in het menu. Druk 3 seconden op het veld om het hoofdmenu weer te geven.
10 	Tijd en overige functies	Verschillende functies instellen. Als een verwarmfunctie in werking is, drukt u op de tiptoets om de timer of de functies in te stellen: Toetsblokkering, Favoriet, Heat+Hold, Set + Go. U kunt ook de instellingen van de vleesthermometer wijzigen.
11 	Kookwekker	Om de volgende functie in te stellen: Kookwekker.



## 4.2 Display



- A. Verwarmingsfunctie
- B. Instellen dagtijd
- C. Indicatielampje bij voorverwarmen
- D. Temperatuur
- E. Duur of eindtijd van een functie

Andere indicaties op het display:

Symbol	-functie	
	Kookwekker	De functie werkt.
	Instellen dagtijd	Het display geeft de huidige tijd aan.
	Duur	Het display geeft de benodigde kooktijd weer.
	Eindtijd	Het display geeft aan wanneer de kooktijd voorbij is.
	Temperatuur	Het display toont de temperatuur.
	Tijdisindicatie	Er wordt weergegeven hoe lang een verwarmingsfunctie in werking is. Druk tegelijkertijd op $\nabla$ en $\blacktriangle$ om de tijd te resetten.
	Berekening	De oven berekent de bereidingsduur.
	Controlelampje bij voorverwarmen	Het display geeft de temperatuur in de oven aan.
	Snel opwarmen	De functie staat aan. Het verkort de opwarmtijd.

Symbool		-functie
	Per gewicht	Het display geeft weer dat het automatische weegstelsel aan is of dat het gewicht kan worden gewijzigd.
	Heat+Hold	De functie staat aan.

## 5. VOORDAT U HET APPARAAT VOOR DE EERSTE KEER GEBRUIKT



**WAARSCHUWING!**  
Raadpleeg de hoofdstukken Veiligheid.

### 5.1 Eerste reiniging

Verwijder all accessoires en verwijderbare inschuifrails uit de oven.

Zie het hoofdstuk 'Onderhoud en reiniging'.

Reinig de oven en accessoires voor het eerste gebruik.

Zet de accessoires en verwijderbare inschuifrails terug in de beginstand.

### 5.2 Eerste aansluiting

Wanneer u de oven op het stopcontact aansluit of na een stroomstoring moet u

de taal, het contrast, de helderheid en de tijd instellen.

1. Druk op  of  om de waarde in te stellen.
2. Druk op **OK** om te bevestigen.

### 5.3 De waterhardheid instellen

Als u de stekker van de oven in het stopcontact steekt, dan moet u de waterhardheid instellen.

De tabel hieronder toont het waterhardheidsbereik met de overeenkomstige kalkafzetting (dH) en de kwaliteit van het water.

Waterhardheid		Kalkafzetting (mmol/l)	Kalkafzetting (mg/l)	Waterclassificatie
Klasse	dH			
1	0 - 7	0 - 1,3	0 - 50	Zacht
2	7 - 14	1,3 - 2,5	50 - 100	Gematigd hard
3	14 - 21	2,5 - 3,8	100 - 150	Hard
4	meer dan 21	meer dan 3,8	meer dan 150	Zeer hard

Als de waterhardheid de waarden in de tabel overschrijdt, vult u de waterlade met fleswater.

1. Pak de vierkleurenstrip die met de stoomset van de oven is meegeleverd.
2. Steek alle reactiezones van de strip gedurende ongeveer 1 seconde in het water. Houd de strip niet onder stromend water.
3. Schud de strip om het overtollige water te verwijderen.

4. Wacht 1 minuut en controleer de waterhardheid met de onderstaande tabel.  
De kleuren van de reactiezones blijven veranderen. Controleer de waterhardheid niet als de test langer dan 1 minuut geleden plaatshad.
5. Stel de waterhardheid in: menu: Basis instellingen.

Teststrip	Waterhardheid
	1

Teststrip	Waterhardheid
	2
	3
	4

U kunt de waterhardheid wijzigen in het menu: Basis instellingen / Waterhardheid.

## 6. DAGELIJKS GEBRUIK



### WAARSCHUWING!

Raadpleeg de hoofdstukken Veiligheid.

### 6.1 Door de menu's navigeren

1. Oven inschakelen.
2. Druk op of om de menu-optie te selecteren.
3. Druk op **OK** om naar het submenu te gaan of de instelling te accepteren.



U kunt te allen tijde terugkeren naar het hoofdmenu met .

### 6.2 Een overzicht van de menu's

Hoofdmenu

Symbol / Menu-item	Applicatie
Verwarmingsfuncties	Bestaat uit een lijst met verwarmingsfuncties.
SousVide-koken	Bestaat uit een verwarmingsfunctie en een lijst met automatische programma's.

Symbol / Menu-item	Applicatie
Recepten	Bestaat uit een lijst met automatische programma's.
Favoriet	Bestaat uit een lijst met favoriete bereidingsprogramma's die door de gebruiker zijn gemaakt.
Reinigen	Bestaat uit een lijst met reinigingsprogramma's.
Basis instellingen	Wordt gebruikt voor het instellen van de apparaatconfiguratie.
Speciaal	Bestaat uit een lijst met extra verwarmingsfuncties.

Symbool / Menu-item	Applicatie
 Kook- En Bakassistent	Bevat aanbevolen oveninstellingen voor een groot aantal gerechten. Kies een gerecht en start het kookproces. De temperatuur en tijd zijn slechts richtlijnen voor een beter resultaat en kunnen worden aangepast. Deze zijn afhankelijk van de recepten en de kwaliteit en de hoeveelheid van de gebruikte ingrediënten.

Submenu voor: Basis instellingen



Symbool / Menu-item	Beschrijving
 Instellen dagtijd	Stel de dagtijd in.
 Tijdisindicatie	Als het apparaat AAN staat, geeft het display de huidige tijd weer wanneer u het apparaat uitschakelt.
 Snel opwarmen	Indien AAN verkort de functie de opwarmtijd.
 Set + Go	Om een functie in te stellen en later te activeren door op een symbool op het bedieningspaneel te drukken.
 Heat+Hold	Houdt het bereide voedsel warm gedurende 30 minuten nadat de kookcyclus voltooid is.
 Verleng tijd	Schakelt de functie Tijd verlengen in en uit.

Symbool / Menu-item	Beschrijving
 Contrast	Pas het contrast van het display in stappen aan.
 Helderheid	Pas de helderheid van het display in stappen aan.
 Taal	Stelt de taal voor het display in.
 Geluidsvolume	Pas het volume van de druktonen en signalen stapsgewijs aan.
 Toetsvolume	Schakelt de toon van de aanraakvelden aan en uit. Het geluid van de tiptoets AAN/UIT kan niet worden uitgeschakeld.
 Alarmtoon	Schakelt de alarmtoon in en uit.
 Waterhardheid	Omt de waterhardheid in niveau (1 - 4) in te stellen.
 Reinigingsherinnering	Herinnert u eraan dat u het apparaat moet schoonmaken.
 Demomodus	Activerings-/deactiveringscode: 2468.
 Service	Toont de softwareversie en -configuratie.
 Fabrieksinstelling	Zet alle instellingen terug op de fabrieksinstelling.





### 6.3 Submenu voor: SousVide-koken

De techniek komt voort uit de Sous-vide-technologie (Franse naar voor "vacuüm"). Dit is een bereidingsmethode die gebruikt maakt

van vacuüm afgesloten plastic zakjes bij lage temperatuur.

Symbol	Menu-item	Beschrijving
	SousVide-koken	Gebruikt de stoom voor bereiding van vlees, vis, schaal- en schelpdieren, groenten en fruit. Stel de temperatuur in tussen de 50 °C en 95 °C.
	SousVide recepten	Lijst van automatische programma's.
	SousVide Assistent	Aanbevolen oveninstellingen voor een groot aantal gerechten. Selecteer een gerecht en start het bereidingsproces. De temperatuur en tijd zijn slechts richtlijnen. U kunt deze aanpassen bij andere gerechten of hoeveelheden.

## 6.4 Submenu voor: Reinigen

Symbol	Menu-item	Beschrijving
	Stoomreiniging	Procedure om het apparaat te reinigen als het licht vervuild is en het vuil niet is ingebrand.
	Ontkalken	Procedure om kalkresten te verwijderen van de stoomgenerator.
	Spoelen	Procedure voor het spoelen en reinigen van de stoomgenerator na frequent gebruik van de stoomfuncties.
	Stoomreiniging Plus	Procedure voor het reinigen van hardnekkig vuil met gebruik van een overreiniger.

## 6.5 Verwarmingsfuncties

Verwarmingsfunctie	Applicatie
 Hetelucht	Om op max. 3 rekstanden tegelijk te bakken en voedsel te drogen. Stel de temperatuur 20 - 40°C lager in dan voor de functie: Boven + onderwarmte.

Verwarmingsfunctie	Applicatie
 Pizza-functie	Om gerechten op één niveau te bakken met intensief bruineren en een krokantere korst. Stel de temperatuur 20 - 40°C lager in dan voor de functie: Boven + onderwarmte.

Verwarmingsfunctie	Applicatie
 Boven + onderwarmte	Voor het bakken en braden op één ovenniveau.
 Bevroren gerechten	Om kant-en-klaar-gerechten (bijv. patat, aardappelpartjes of loempia's) krokant te maken.
 Grillen	Om plat voedsel te grillen en brood te roosteren.
 Circulaviegrill	Voor het braden van grotere stukken vlees of gevogelte met botten op één niveau. Voor gratineren en bruinen.
 Onderwarmte	Voor het bakken van taarten met een knapperige bodem en het inmaken van voedsel.

Verwarmingsfunctie	Applicatie
 Warmelucht (vochtig)	Deze functie is ontworpen om tijdens de bereiding energie te besparen. Zie het hoofdstuk 'Hints and tips', Warmelucht (vochtig) voor bereidingsinstructies. De ovendeur dient tijdens de bereiding gesloten te zijn zodat de functie niet wordt onderbroken en om ervoor te zorgen dat de oven werkt op de hoogst mogelijke energie-efficiëntie. Bij het gebruik van deze functie kan de temperatuur in de ruimte verschillen van de ingestelde temperatuur. De restwarmte wordt gebruikt. Het verwarmingsvermogen kan worden vermindert. Zie voor algemene aanbevelingen voor energiebesparing het hoofdstuk 'Energie-efficiëntie', 'Energiebesparing'. Deze functie wordt gebruikt om de energie-efficiëntieklasse vast te stellen overeenkomstig EN 60350-1. Bij gebruik van deze functie gaat de verlichting na 30 seconden automatisch uit.
 Koken met vocht	U kunt kiezen uit drie handmatige bereidingsfuncties met verschillende vochtgraden. Deze functies combineren stoom en hetelucht. Ze dekken het gerecht af met verschillende hoeveelheden stoom.

Verwarmings-functie	Applicatie
 Stoom	Stomen van groente, bijgerechten of vis.

Submenu voor: Koken met vocht

Verwarmings-functie	Applicatie
 Lage vochtigheid	De functie is geschikt voor vlees, gevogelte, ovenschotels en ovenschotels. Dankzij de combinatie van stoom en warmte wordt het vlees mals en sappig met een krokant korstje.
 Medium vochtigheid	De functie is geschikt voor gestoofd en gestoomd vlees en voor brood en gistdeeg. Dankzij de combinatie van stoom en warmte wordt het vlees mals en sappig en krijgt deeg een krokant en glanzend korstje.
 Hoge vochtigheid	De functie is geschikt voor de bereiding van delicate gerechten zoals pudding, flan, terrines en vis.



De verlichting kan tijdens sommige ovenfuncties automatisch uitschakelen als de temperatuur onder de 60 °C komt.

## 6.6 Speciaal

Verwarmings-functie	Applicatie
 Warm houden	Om het voedsel warm te houden.
 Borden warmen	Om borden voor het serveren op te warmen.
 Inmaken	Voor het inmaken van groenten (bijv. augurken).
 Drogen	Om in plakjes gesneden fruit, groenten en champignons te drogen.
 Yoghurtfunctie	Voor het maken van yoghurt. Het lampje in deze functie is uit.
 Deeg laten rijzen	Om het rijzproces van gistdeeg te versnellen. Het voorkomt dat het oppervlak van het deeg uitdroogt en houdt het deeg elastisch.
 Lage temperatuur garen	Voor het bereiden van mals en sappig braadvlees.
 Brood bakken	Gebruik deze functie voor brood en broodjes met een heel goed bijna professioneel resultaat qua krokantheid, kleur en bruine korst.

Verwarmingsfunctie	Applicatie
 Regenereren	Het opwarmen van voedsel met stoom voorkomt dat het oppervlak uitdroogt. De warmte wordt op behoudzaam en gelijkmatig verdeeld en geeft het voedsel de smaak en het aroma alsof het net is bereid. Deze functie kan gebruikt worden om eten direct op een bord te verwarmen. Met verschillende roosterhoogtes kunt u meerdere borden tegelijkertijd opwarmen.
 Ontdooien	Om voedsel te ontdooien (groenten en fruit). De ontdooitijd hangt af van de hoeveelheid en dikte van het voedsel.





## 6.7 Kook- En Bakassistent

Voedselcategorie: Vis/Zeevruchten

Gerecht	
Vis	Gebakken vis
	Visstickets
	Dunne fillets
	Dikke fillets
	Visfilet, bevroren
	Hele kleine vis
	Hele vis, gestoomd
	Hele kleine vis, gegrild
	Hele vis, gegrild
	Hele vis, gegrild 
Forel	
Zalm	Zalmfillets
	Hele zalm
Garnalen	Garnalen, vers
	Garnalen, bevroren
Mosselen	-

Voedselcategorie: Gevogelte

Gerecht	
Gevogelte, uitgebeend	-
Gevogelte, uitgebeend 	-

Gerecht	
Kip	Kippenvleugels, vers
	Kippenvleugels, bevroren
	Kippenpoten, vers
	Kippenpoten, bevroren
	Gepocheerde kippenborst
	Kip, 2 helften
	Hele kip 
Hele eend 	-
Hele gans 	-
Hele kalkoen 	-

Voedselcategorie: Vlees

Gerecht	
Rundvlees	Gekookt rundvlees
	Gebraden vlees 
	Gehaktbrood
Rosbief	Rauw
	Rauw 
	Medium
	Medium 
	Bien cuit
	Bien cuit 
Scandinavisch rundvlees	Rauw 
	Medium 
	Bien cuit 

Gerecht	
Varkensvlees	Chipolataworstjes
	Spare ribs
	Varkensschenkel, voorgekookt
	Varkensvlees
	Varkensrug
	Varkensrug 
	Varkenslapje, ge-rookt
	Varkenslapje, gepocheerd
	Varkensnek
	Varkensbraadstuk
Kalfsvlees	Geroosterd varkensvlees 
	Gekookte ham
	Kalfsschenkel
Lamsvlees	Kalfsrug
	Geroosterd kalfsvlees 
	Lamsbout
Lamsvlees	Geroosterd lamsvlees 
	Lamsrug
	Lamsgebraad, medium
	Lamsgebraad, medium 

Gerecht	
Wild	Haas <ul style="list-style-type: none"> <li>• Hazenpoot, hazenbout</li> <li>• Hazerug</li> <li>• Hazerug </li> </ul>
	Wildbraad <ul style="list-style-type: none"> <li>• Reebout, hertenbout</li> <li>• Reerug, hertenrug</li> </ul>
	Geroosterd wild 
	Wild 

Voedselcategorie: Ovenschotels

Gerecht	
Lasagne	-
Pastaschotel, bevroren	-
Pastaschotel	-
Aardappelgratin	-
Groentegratin	-
Zoete gerechten	-

Voedselcategorie: Pizza/Quiche

Gerecht	
Pizza	Pizza, dun
	Pizza, extra garnering
	Pizza, bevroren
	American pizza, bevroren
	Pizza, gekoeld
	Pizzasnacks, bevroren
Baguettes met gesmolten kaas	-
Tarte flambée	-

Gerecht	
Koninginnebrood, hartig	-
Quiche Lorraine	-
Hartige taart	-

Voedselcategorie: Taart/koekjes

Gerecht	
Tulband	-
Appeltaart, bedekt	-
Biscuitgebak	-
Appeltaart	-
Kwarktaart, bakblik	-
Brioche	-
Zandgebak	-
Taart	-
Koninginnebrood, zoet	-
Amandelcake	-
Muffins	-
Gebak	-
Deegreepjes voor op vlaaien/taarten	-
Roomsoezen	-
Klein bladerdeeggebak	-
Eclairs	-
Bitterkoekjes	-
Zandkoekjes	-
Kerststol	-
Appelstrudel, bevroren	-
Taart op rek	Sponsdeeg Gistdeeg

Gerecht	
Kwarktaart, bakblik	-
Brownies	-
Koninginnenbrood (opgerolde cake met jam)	-
Plaatkoek	-
Kruimeltaart	-
Suikerkoek	-
Flanbodem	Zandkoekjes taartbodem
	Roerdeeg biscuit
Vruchtentaart	Vruchtentaart taartbodem
	Roerdeeg vruchtentaart
	Gistdeeg

## Voedselcategorie: Brood/Broodjes

Gerecht	
Broodjes	Broodjes
	Broodjes, voorgebakken
	Broodjes, bevroren
Ciabatta	-
Baguette	Baguettes, voorgebakken
	Baguettes, bevroren

Gerecht	
Brood	Broodkrans
	Witbrood
	Vlechtbrood
	Bruin brood
	Roggebrood
	Volkoren brood
	Ongedesemd brood
	Brood/Broodjes, bevroren

## Voedselcategorie: Groenten

Gerecht	
Broccoli, roosjes	-
Broccoli, heel	-
Bloemkool, roosjes	-
Bloemkool, heel	-
Wortelen	-
Courgetteplakjes	-
Asperges, groene	-
Asperges, wit	-
Paprikareepjes	-
Spinazie, vers	-
Preiringen	-
Sperziebonen	-
Plakjes champignons	-
Gepelde tomaten	-
Spruitjes	-
Selderij, blokjes	-
Erwten	-
Aubergine	-
Venkel	-

Gerecht	
Artisjokken	-
Rode bietjes	-
Grote schorseneer	-
Koolrabireepjes	-
Witte bonen	-
Savooiekool	-

Voedselcategorie: Crèmes en terrines

Gerecht	
Eiervla	-
Caramelflan	-
Terrines	-
Eieren	Zachtgekookt ei
	Middelhard gekookt ei
	Hardgekookt ei
	Gebakken eieren

Voedselcategorie: Bijgerechten

Gerecht	
Frietjes, dun	-
Frietjes, dik	-
Frietjes, bevroren	-
Aardappelkroketjes	-
Aardappelpartjes	-
Rösties	-
Gekookte aardappels, kwartjes	-
Gekookte aardappelen	-
Aardappelen in de schil	-
Aardappelballetjes	-
Broodballetjes	-

Gerecht	
Deegballen, hartig	-
Deegballen, zoet	-
Rijst	-
Verse tagliatelle	-
Polenta	-



Indien het noodzakelijk is het gewicht of de kerntemperatuur van het gerecht te wijzigen, gebruikt u  $\wedge$  of  $\vee$  om de nieuwe waarden in te stellen.

## 6.8 Submenu voor: SousVide Assistent

Voedselcategorie	Gerecht
Vis/Zeevruchten	Zeebrasemfilet
	Zeebrasemfilet
	Stokvis
	Forelfilet
	Zalmfilets
	Jakobsschelpen
Gevogelte	Mosselen met schaal
	Garnalen zonder schaal
	Octopus
	Kippenborst, zonder bot
	Eendenborst, zonder bot
	Kalkoenborst, zonder bot

Voedselcategorie	Gerecht
Vlees	Rundvlees <ul style="list-style-type: none"> <li>• Runderfilet, medium</li> <li>• Runderfilet, gaar</li> </ul>
	Lamsvlees <ul style="list-style-type: none"> <li>• Lamsvlees, medium</li> <li>• Lamsvlees, gaar</li> </ul>
	Wild <ul style="list-style-type: none"> <li>• Everzwijn</li> <li>• Konijn zonder bot</li> </ul>
Groenten	Wortelen
	Courgetteplakjes
	Asperges, groene
	Asperges, wit
	Paprikareepjes
	Preiringen
	Knolselderij
	Selderij
	Aubergine
	Venkel
	Artisjokkenharten
	Aardappelen
	Pompoen
Fruit	Appels
	Peren
	Perziken
	Nectarines
	Pruimen
	Ananas
Mango	

## 6.9 Een verwarmingsfunctie instellen

1. Schakel de oven in.
2. Selecteer het menu: Verwarmingsfuncties.
3. Druk op **OK** om te bevestigen.
4. Selecteer een ovenfunctie.
5. Druk op **OK** om te bevestigen.
6. Stel de temperatuur in.
7. Druk op **OK** om te bevestigen.

**i** Als de standaardinstellingen niet gewijzigd zijn, start de oven automatisch.

## 6.10 Waterreservoir

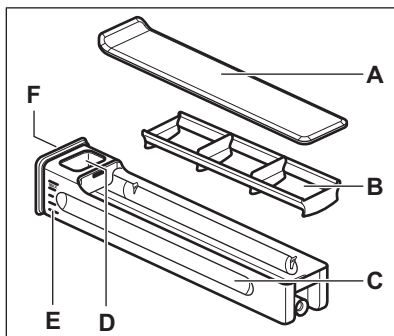

- A. Deksel
- B. Golfbreker
- C. Ladebehuizing
- D. Waterbijvulgat
- E. Schaal
- F. Voorknop

U kunt de waterlade uit het oven verwijderen. Duw het voorzichtig op de voorknop. Nadat u de waterlade aandruwt, komt hij vanzelf uit het oven.

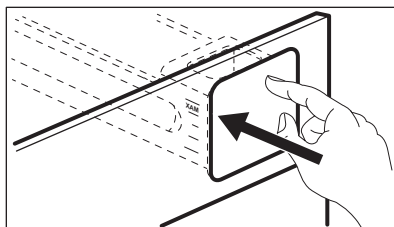

U kunt de waterlade op twee manieren bijvullen:

- laat de waterlade in het oven en vul deze bij met een waterkan,
- haal de waterlade uit het oven en vul deze bij onder een kraan.

Als u de waterlade bijvult onder een kraan, moet u de lade in horizontale positie verplaatsen om geen water te morsen.

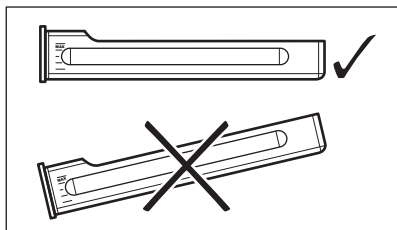

Als u de waterlade bijvult, plaatst u deze weer op dezelfde plek. Duw op de voorknop totdat de waterlade zich in het oven bevindt.

Leeg de waterlade na ieder gebruik.



**LET OP!**

Houd de waterlade uit de buurt van hete oppervlakken.

## 6.11 Bereiding met stoom

De klep van de waterlade bevindt zich in het bedieningspaneel.



**WAARSCHUWING!**

Gebruik uitsluitend koud leidingwater. Gebruik geen gefilterd (gedemineraliseerd) of gedistilleerd water. Gebruik geen andere vloeistoffen. Schenk geen ontvlambare of alcoholische vloeistoffen in het waterreservoir.

1. Duw op de deksel van de waterlade om deze te openen en neem hem uit de oven.
2. Vul de waterlade tot het maximale niveau met koud water (ongeveer 950 ml). De watervoorraad is voldoende voor ca. 50 minuten. Gebruik de schaalverdeling op de waterlade.
3. Plaats het waterreservoir terug op zijn oorspronkelijke plaats.



Veeg de natte waterlade af met een zachte doek voordat u het in de oven schuift.

4. Oven inschakelen.
5. Stel de stoomverwarmingsfunctie en de temperatuur in.
6. Stel zo nodig de functie in: Duur → of: Eindtijd →.

De stoom verschijnt na ca. 2 minuten. Als de oven de ingestelde temperatuur bereikt, klinkt er een geluidssignaal.

Als de waterlade droog komt te staan, klinkt het geluidssignaal en moet de waterlade zoals hierboven beschreven bijgevoerd worden om het stoomkoken voort te zetten.

Aan het einde van de kooktijd klinkt er een geluidssignaal.

7. Oven uitschakelen.
8. Leeg het waterreservoir wanneer u klaar bent met stomen.



**LET OP!**

De oven is heet. Gevaar voor brandwonden. Wees voorzichtig als u de waterlade ledigt.

9. Na bereiding met stoom kan er stoom op de bodem van de ruimte condenseren. Droog de bodem van de ruimte altijd als de oven koud is.

Laat de oven volledig uitdrogen met de deur geopend. Om het drogen te verspoedigen kunt u de deur sluiten en de oven verwarmen met de functie: Hetelucht bij een temperatuur van 150 °C gedurende circa 15 minuten.



Aan het einde van een stoombereiding draait de koelventilator sneller om de stoom te verwijderen.

## 6.12 Indicatielampje bij voorverwarmen

Wanneer u een verwarmingsfunctie inschakelt, gaat het balkje op het display branden. Het balkje geeft aan dat de oventemperatuur toeneemt. Als de temperatuur bereikt is, zoemt de zoemer 3 maal en knippert de balk om vervolgens te verdwijnen.

## 6.13 Snel opwarmen

Deze functie verkort de opwarmtijd.

 Leg geen voedsel in de oven wanneer de functie Snel opwarmen is ingeschakeld.

Als u de functie wilt activeren, houdt u  $^{\circ}\text{C}$  3 seconden ingedrukt. Het indicatielampje voorverwarmen wisselt.







Deze functie is niet beschikbaar voor sommige ovenfuncties.

## 6.14 Restwarmte

Wanneer u de oven uitschakelt, geeft het display de restwarmte aan. U kunt de warmte gebruiken om het eten warm te houden.

# 7. KLOKFUNCTIES

## 7.1 Tabel met klokfuncties



Klokfunctie	Applicatie
 Kookwekker	Om een afteltijd in te stellen (max. 2 uur en 30 minuten). Deze functie heeft geen invloed op de werking van de oven. Ook te gebruiken als de oven is uitgeschakeld. Gebruik  om de functie in te schakelen. Druk op  of  om de minuten in te stellen en op <b>OK</b> om te starten.
 Duur	Om de werkingsduur van de oven in te stellen (max. 23 uur 59 min.).
 Eindtijd	Voor het instellen van de uitschakeltijd van een verwarmingsfunctie (max. 23 uur en 59 min).

Als u de tijd voor een klokfunctie instelt, begint het aftellen van de tijd na 5 seconden.

 Als u de klokfuncties: Duur, Eindtijd gebruikt, schakelt de oven de warmte-elementen na 90% van de ingestelde tijd uit. De oven gebruikt de restwarmte om het kookproces voor te zetten totdat de tijd is verstreken (3 - 20 minuten).

## 7.2 De klokfuncties instellen

 Alvorens u de functies: Duur, Eindtijd gebruikt, moet u een verwarmingsfunctie en temperatuur instellen. De oven wordt automatisch uitgeschakeld  
U kunt de functies: Duur en Eindtijd tegelijkertijd gebruiken als u wilt dat de oven op een later tijdstip wordt geactiveerd of juist uitgezet.  
De functies: Duur en Eindtijd werken niet als u de vleesthermometer gebruikt.

1. Stel de verwarmingsfunctie in.
2. Druk herhaaldelijk op  totdat het display de benodigde klokfunctie en het bijhorende symbool weergeeft.
3. Druk op  of  om de gewenste tijd in te stellen.
4. Druk op **OK** om te bevestigen. Wanneer de tijd is verstreken, klinkt er een geluidssignaal. De oven gaat uit. Op het display verschijnt een melding.
5. Druk op een symbool om het signaal uit te zetten.

## 7.3 Heat+Hold

Voorwaarden voor de functie:

- De ingestelde temperatuur is hoger dan 80 °C.
- De functie: Duur is ingesteld.

De functie: Heat+Hold houdt het voorbereide gerecht gedurende 30

minuten warm op 80 °C. Deze functie wordt ingeschakeld wanneer de bak- of braadprocedure is geëindigd.

U kunt in het menu de functie in- of uitschakelen: Basis instellingen.



1. Schakel de oven in.
2. Selecteer de verwarmingsfunctie.
3. Stel de temperatuur boven 80 °C in.
4. Druk herhaaldelijk op  totdat het display het volgende toont: Heat +Hold.
5. Druk op **OK** om te bevestigen. Wanneer de functie beëindigt, klinkt er een geluidssignaal.

## 7.4 Verleng tijd

De functie: Verleng tijd zorgt dat de verwarmingsfunctie door blijft gaan als de Duur is geëindigd.



Niet van toepassing op verwarmingsfuncties met de vleesthermometer.

1. Wanneer de bereidingstijd is verstreken, klinkt er een geluidssignaal. Druk op een willekeurig symbool. Op het display wordt het bericht weergegeven.
2. Druk op  om te activeren of  om te annuleren.
3. Stel de lengte van de functie in.
4. Druk op **OK**.

# 8. AUTOMATISCHE PROGRAMMA'S



### WAARSCHUWING!

Raadpleeg de hoofdstukken Veiligheid.

## 8.1 Online recepten

De recepten voor de automatische programma's vindt u op onze website. Om het receptenboek te vinden, controleert u het PNC-nummer op het typeplaatje op het voorste frame van de ovenholte.

## 8.2 Recepten met Receptenautomaat

Deze oven bevat een serie recepten die u kunt gebruiken. De recepten kunnen niet worden gewijzigd.

1. Oven inschakelen.
2. Selecteer het menu: Recepten. Druk op **OK** om te bevestigen.
3. Selecteer de categorie en het gerecht. Druk op **OK** om te bevestigen.
4. Een recept selecteren. Druk op **OK** om te bevestigen.

# 9. GEBRUIK VAN DE ACCESSOIRES



### WAARSCHUWING!

Raadpleeg de hoofdstukken Veiligheid.

## 9.1 Voedingssensor

De voedingssensor meet de temperatuur in het voedsel. Wanneer het voedsel de

ingestelde temperatuur heeft bereikt, wordt het apparaat uitgeschakeld.

Er worden twee temperaturen ingesteld:

- de oventemperatuur (minimum 120 °C),
- de voedselkerntemperatuur.

**LET OP!**

Gebruik alleen de meegeleverde voedingssensor en de originele vervangende onderdelen.

Instructies voor de beste resultaten:

- Ingrediënten moeten op kamertemperatuur zijn.
- De voedingssensor mag niet worden gebruikt voor vloeibare gerechten.
- Tijdens het koken met de voedingssensor in het gerecht blijven en de stekker in de aansluiting.
- Gebruik de aanbevolen instellingen voor de vleesthermometer. Zie het hoofdstuk 'Nuttige aanwijzingen en tips'.



Het apparaat berekent een geschatte eindtijd van de bereidingsduur. Dit is afhankelijk van de hoeveelheid eten, de ingestelde ovenfunctie en de temperatuur.

## Voedselcategorieën: vlees, gevogelte en vis

1. Schakel het apparaat in.
2. Plaats de punt van de voedingssensor in het midden van het vlees of de vis, indien mogelijk in het dikste gedeelte. Zorg ervoor dat ten minste 3/4 van de voedingssensor in het gerecht zit.
3. Steek de stekker van de voedingssensor in de aansluiting aan de voorkant van het apparaat.

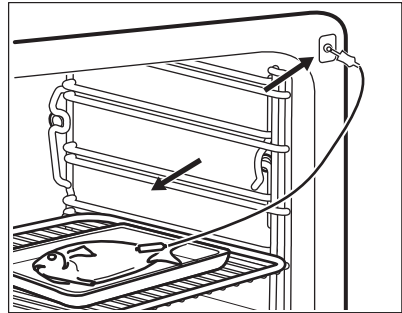
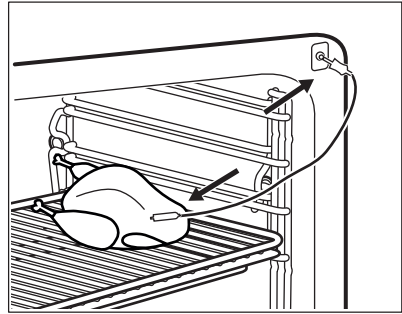

Het display geeft het symbool van de voedingssensor weer.

4. Druk binnen 5 seconden op  $\wedge$  of  $\vee$  om de voedselkerntemperatuur in te stellen.
5. Selecteer de verwarmfunctie en, indien nodig, de temperatuur.
6. Om de temperatuur van de voedselkerntemperatuur te wijzigen druk op  $\text{Ⓢ}$ .

Als de ingestelde temperatuur voor het gerecht is bereikt, klinkt er een geluidssignaal. Het apparaat wordt automatisch uitgeschakeld.

7. Druk op een symbool om het signaal uit te zetten.
8. Haal de stekker van de voedingssensor uit het stopcontact en haal het gerecht uit het apparaat.

**WAARSCHUWING!**

Er bestaat een risico op verbrandingsgevaar aangezien de voedingssensor heet wordt. Wees voorzichtig wanneer u de stekker eruit haalt en de voedingssensor uit het gerecht haalt.

## Voedselcategorie: ovenschotel

1. Schakel het apparaat in.
2. Plaats de helft van de ingrediënten in de ovenschaal.
3. Steek de punt van de voedingssensor precies in het midden van de stoofschotel. De voedingssensor moet stevig op zijn plaats blijven tijdens het bakproces. Gebruik een solide ingrediënt om dat te bereiken. Gebruik de rand van de ovenschaal om het silicone handvat van de voedingssensor te ondersteunen. De punt van de voedingssensor mag de bodem van de ovenschaal niet aanraken.

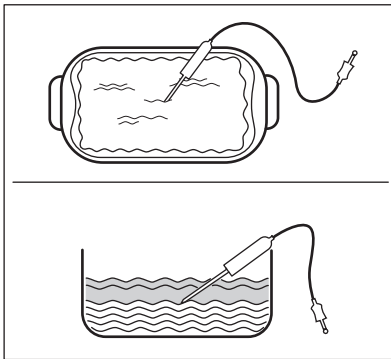

4. Bedek de voedingssensor met de resterende ingrediënten.
5. Steek de stekker van de voedingssensor in de aansluiting aan de voorkant van het apparaat.

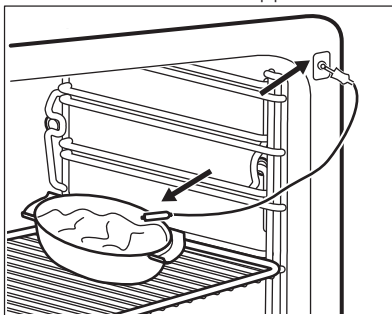

Het display geeft het symbool van de voedingssensor weer.

6. Druk binnen 5 seconden op  $\wedge$  of  $\vee$  om de voedselkerntemperatuur in te stellen.
7. Selecteer de verwarmfunctie en, indien nodig, de temperatuur.
8. Om de temperatuur van de voedselkerntemperatuur te wijzigen druk op  $\text{Ⓢ}$ .

Wanneer het gerecht op de ingestelde temperatuur is, hoort u een geluidssignaal. Het apparaat wordt automatisch uitgeschakeld.

9. Druk op een symbool om het signaal uit te zetten.
10. Haal de stekker van de voedingssensor uit het stopcontact en haal het gerecht uit het apparaat.



### WAARSCHUWING!

Er bestaat een risico op verbrandingsgevaar aangezien de voedingssensor heet wordt. Wees voorzichtig wanneer u de stekker eruit haalt en de voedingssensor uit het gerecht haalt.

## 9.2 De accessoires plaatsen

Bakrooster:

Plaats het rooster tussen de geleidestangen van de roostersteun .

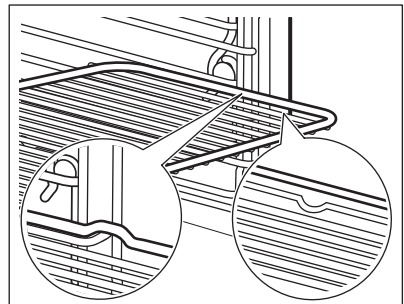

Bakplaat/ Diepe pan:

Schuif de bakplaat /diepe pan tussen de geleidestangen van de roostersteun.

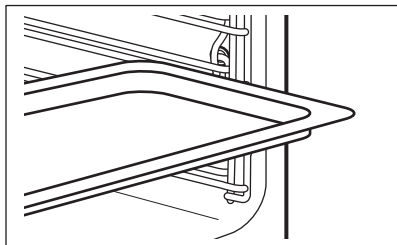

Bakrooster en bakplaat / diepe pansamen:

Plaats de bakplaat /diepe pan tussen de geleiders van de inschuifrails en het bakrooster op de geleiders erboven.

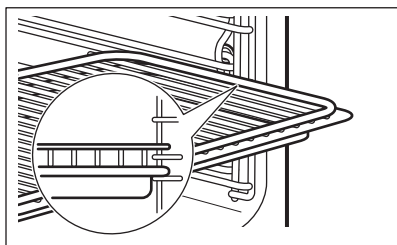

Kleine inkepingen bovenaan verhogen de veiligheid. Deze inkepingen zorgen er ook voor dat ze niet omkantelen. De hoge rand rond het rooster voorkomt dat het kookgerei van het rooster afglijdt.

## 10. EXTRA FUNCTIES

### 10.1 Favoriet

U kunt uw favoriete instellingen als duur, temperatuur of verwarmingsfunctie opslaan. De instellingen zijn beschikbaar in het menu: Favoriet. U kunt 20 programma's opslaan.

#### Een programma opslaan

1. Oven inschakelen.
2. Stel een verwarmingsfunctie of een automatisch programma in.
3. Druk herhaaldelijk op  tot het display toont: OPSLAAN.
4. Druk op **OK** om te bevestigen. Het display geeft de eerste vrije geheugenpositie weer.
5. Druk op **OK** om te bevestigen.
6. Voer de naam van het programma in. De eerste letter knippert.
7. Druk op  $\nabla$  of  $\blacktriangle$  om de letter te wijzigen.
8. Druk op **OK**.  
De volgende letter knippert.

9. Herhaal stap 7 indien nodig.

10. Druk op **OK** en houdt de knop ingedrukt om op te slaan.

U kunt een geheugenpositie overschrijven. Wanneer het display de eerste vrije geheugenpositie aangeeft, druk op  $\nabla$  of  $\blacktriangle$  en druk op **OK** om een bestaand programma te overschrijven.

U kunt de naam van een programma wijzigen in het menu: Wijzig programmaanaam.

#### Het programma inschakelen

1. Oven inschakelen.
2. Selecteer het menu: Favoriet.
3. Druk op **OK** om te bevestigen.
4. Selecteer de naam van uw favoriete programma.
5. Druk op **OK** om te bevestigen.

U kunt op  drukken om rechtstreeks naar het menu te gaan: Favoriet. Ook te gebruiken als de oven is uitgeschakeld.

## 10.2 Gebruik van het Kinderslot



Als het Kinderslot aanstaat, kan de oven niet per ongeluk worden geactiveerd.

1. Druk op  om het display aan te zetten.
2. Druk tegelijkertijd op  en  totdat het display een bericht toont. Herhaal stap 2 om het kinderslot uit te schakelen.

## 10.3 Toetsblokkering

Deze functie voorkomt dat een verwarmingsfunctie per ongeluk wordt ingeschakeld. U kunt deze alleen inschakelen als de oven in werking is.



1. Oven inschakelen.
2. Stel de verwarmingsfunctie of -instelling in.
3. Druk herhaaldelijk op  tot het display toont: Toetsblokkering.
4. Druk op **OK** om te bevestigen.

Druk op  om de functie uit te schakelen. Op het display verschijnt een melding. Druk herhaaldelijk op  en vervolgens op **OK** om te bevestigen.

 Als u de oven uitzet, schakelt de functie ook uit.

## 10.4 Set + Go

Met deze functie kunt u een verwarmingsfunctie (of programma) instellen en later met een aanraking van een symbool gebruiken.

1. Oven inschakelen.
2. Stel de verwarmingsfunctie in.
3. Druk herhaaldelijk op  tot het display toont: Duur.
4. Stel de tijd in.
5. Druk herhaaldelijk op  tot het display toont: Set + Go.
6. Druk op **OK** om te bevestigen.

Druk op een symbool (behalve voor ) om de functie te starten: Set + Go. De ingestelde verwarmingsfunctie start.

Wanneer de verwarmingsfunctie is voltooid, klinkt er een signaal.



- Toetsblokkering is aan wanneer de verwarmingsfunctie actief is.
- Het menu: Basis instellingen laat u de functie: Set + Go in- en uitschakelen.

## 10.5 Automatische uitschakeling

Om veiligheidsredenen schakelt de oven na bepaalde tijd automatisch uit als er een ovenfunctie in werking is en u geen instellingen wijzigt.

 (°C)	 (u)
30 - 115	12,5
120 - 195	8,5
200 - 230	5,5

De automatische uitschakeling werkt niet met de functies: Binnenverlichting, Voedselsensor, Duur, Eindtijd.

## 10.6 Helderheid van het display

Er zijn twee standen voor de helderheid van het display:

- Helderheid 's nachts - wanneer de oven uitstaat, is de helderheid van het display tussen 22.00 uur en 06.00 uur lager.
- Helderheid overdag:
  - als de oven wordt ingeschakeld;
  - als u tijdens helderheid 's nachts een symbool aanraakt (behalve AAN/UIT), keert het display gedurende 10 seconden terug naar helderheid voor overdag.
  - als de oven wordt uitgeschakeld en u een functie instelt: Kookwekker. Wanneer de functie eindigt, keert het display terug naar helderheid voor 's nachts.

## 10.7 Koelventilator

Als de oven in werking is, wordt de koelventilator automatisch ingeschakeld om de oppervlakken van de oven koel te

houden. Na het uitschakelen van de oven blijft de ventilatie doorgaan totdat de oven is afgekoeld.

# 11. AANWIJZINGEN EN TIPS



### WAARSCHUWING!

Raadpleeg de hoofdstukken Veiligheid.



De temperaturen en baktijden in de tabellen zijn slechts als richtlijn bedoeld. Deze zijn afhankelijk van de recepten en de kwaliteit en de hoeveelheid van de gebruikte ingrediënten.

## 11.1 Kookadviezen

Uw oven kan anders bakken of roosteren dan de oven die u tot nu toe gebruikt heeft. De onderstaande tabellen tonen aanbevolen instellingen voor temperatuur, kooktijd en rekstand voor specifieke soorten voedsel.

Als u voor een speciaal recept de instelling niet kunt vinden, zoek dan naar een soortgelijk recept.

## 11.2 Binnenzijde van de deur

**Aan de binnenkant van de deur vindt u het volgende:**

- de nummers van de inzetniveaus.
- A privacy reminder from Google Search Results Informatie over de verwarmingsfuncties, aanbevolen rekstanden en temperaturen voor gerechten.

## 11.3 Nuttige tips voor speciale opwarmfuncties van de oven

### Warm houden

Met deze functie houdt u het voedsel warm. De temperatuur wordt automatisch ingesteld op 80 °C.

### Borden warmen

Met deze functie kunt u borden en schalen verwarmen voor het opdienen. De temperatuur wordt automatisch ingesteld op 70 °C.

Verdeel de opgestapelde borden en schalen gelijkmatig over het ovenrek. Gebruik de eerste rekstand. Verwissel ze halverwege de verwarmtijd van plaats.

### Deeg laten rijzen

Met de functie kunt u ook gistdeeg laten rijzen. Doe het deeg in een grote schaal. Gebruik de eerste rekstand. Stel de functie in: Deeg laten rijzen en de bereidingstijd.

### Ontdooien

Haal het gerecht uit de verpakking en plaats het op een bord. Dek het voedsel niet af, want het kan tijdens het ontdooien uitzetten. Gebruik de eerste rekstand.

## 11.4 SousVide-koken

Deze functie gebruikt lagere bereidingstemperaturen dan normaal koken.

### SousVide-koken Aanbevelingen

Gebruik vers rauw voedsel van hoge kwaliteit. Maak het voedsel altijd schoon voordat u het bereidt. Wees voorzichtig met het gebruik van rauwe eieren.

Lage temperaturen zijn uitsluitend geschikt voor soorten voedsel die rauw kunnen worden gegeten.

Gaar het voedsel niet heel lang als u een temperatuur gebruikt van onder de 60 °C.

Kook ingrediënten die alcohol bevatten voordat u ze vacuüm verpakt.

Doe de vacuümzakken zij aan zij op het rooster.

U kunt het bereide voedsel 2 tot 3 dagen in de koelkast bewaren. Koel het voedsel snel af (in een ijsbad).

Gebruik deze functie niet om restjes op te warmen.

**Vacuüm verpakken**

Gebruik uitsluitend de vacuümzakken en de vacuümverpakingsruimte die voor Sous-vide koken worden aanbevolen. Alleen dit type vacuümsealer kan vloeistoffen vacuüm verpakken.

De vacuümzakken niet opnieuw gebruiken.

Stel de maximale vacuümstand in voor snellere en betere resultaten.

Zorg er voor een veilige afsluiting van de vacuümzak voor dat het sluitgedeelte schoon is.





Zorg ervoor dat de randen van de binnenkant van de vacuümzak voordat u vacuümzuigt, schoon zijn.





**11.5 SousVide-koken: Vlees**





Gebruik alleen vlees zonder bot om te voorkomen dat de vacuümzakken worden ingeprikt.

Bak de gevogeltefilets met de huid naar beneden vóór het vacuüm verpakken.

Gebruik de derde rekstand.

 <b>RUNDVLEES</b>		
 <b>Rundvlees/kalfsfilet</b>	 <b>(°C)</b>	 <b>(min)</b>
Medium, 4 cm dik, 0,8 kg	60	110 - 120
Bien cuit, 4 cm dik, 0,8 kg	65	90 - 100

 <b>LAM/WILD</b>		
	 <b>(°C)</b>	 <b>(min)</b>
Lamsvlees rood, 3 cm dik, 0,6 - 0,65 kg	60	180 - 190
Lamsvlees medium, 3 cm dik, 0,6 - 0,65 kg	65	105 - 115
Everzwijn, 3 cm dik, 0,6 - 0,65 kg	90	60 - 70
Konijn, 1,5 cm dik, 0,6 - 0,65 kg	70	50 - 60

 <b>GEVOGELTE</b>		
	 <b>(°C)</b>	 <b>(min)</b>
Kipfilet, 3 cm dik, 0,75 kg	70	70 - 80
Eendenborst, 2 cm dik, 0,9 kg	60	140 - 160
Kalkoenfilet, 2 cm dik, 0,8 kg	70	75 - 85

**11.6 SousVide-koken: Vis en schaaldieren**

Droog de visfilet met keukenpapier voordat u die in de vacuümzak doet.

Voeg een kopje water toe aan de vacuümzak als u de mossels kookt.

Gebruik de derde rekstand.

 <b>VIS EN SCHAALDIEREN</b>			
	 (°C)	 (min)	
Zeebrasem, 4 filets, 1 cm dik, 0,5 kg	70	25	
Zeebaars, 4 filets, 1 cm dik, 0,5 kg	70	25	
Kabeljauw, 2 filets, 2 cm dik, 0,65 kg	65	70 - 75	
Sint-jakobsschelpen, 0,65 kg	60	100 - 110	
Mosselen in schelp, 1 kg	95	20 - 25	
Garnalen zonder schaal, 0,5 kg	75	25 - 30	
Inktvis, 1 kg	85	100 - 110	
Forel, 2 filets, 1,5 cm dik, 0,65 kg	65	55 - 65	
Zalmfilet, 3 cm dik, 0,8 kg	65	100 - 110	

Week om eiwitlekages te voorkomen de forel of zalm in een zoutoplossing van 10% (100 g zout in 1 liter water) gedurende 30 min en droog het met keukenpapier voordat u het in een vacuümzak doet.





## 11.7 SousVide-koken: Groenten

Doe om de kleur van de artisjokken te behouden de groente in water met citroensap nadat u ze heeft schoongemaakt en gesneden.

Gebruik de derde rekstand.

 <b>GROENTEN</b>		
	 Stel de temperatuur in op 90 °C.	 (min)
Groene asperges, hele, 0,7 - 0,8 kg	40 - 50	
Witte asperges, hele, 0,7 - 0,8 kg	50 - 60	
Courgette, plakjes van 1 cm, 0,7 - 0,8 kg	35 - 40	
Aubergine, plakjes van 1 cm, 0,7 - 0,8 kg	30 - 35	
Pompoen, stukken van 2 cm dik, 0,7 - 0,8 kg	25 - 30	



 <b>GROENTEN</b>		
	 Stel de temperatuur in op 95 °C.	 (min)
Prei, reepjes of ringen, 0,6 - 0,7 kg	40 - 45	
Paprika, repen of kwarten, 0,7 - 0,8 kg	35 - 40	
Bleekselderij, plakjes van 1 cm, 0,7 - 0,8 kg	40 - 45	
Wortelen, plakjes van 0,5 cm, 0,7 - 0,8 kg	35 - 45	
Knolselderij, plakken van 1 cm, 0,7 - 0,8 kg	45 - 50	
Venkel, plakjes van 1 cm, 0,7 - 0,8 kg	35 - 45	
Aardappelen, plakjes van 1 cm, 0,8 - 1 kg	35 - 45	

 <b>GROENTEN</b>	
 <b>Stel de temperatuur in op 95 °C.</b>	
	 <b>(min)</b>
Artisjokhart, in vieren, 0,4 - 0,6 kg 45 - 55	

### 11.8 SousVide-koken: Fruit en snoepgoed

Doe om de kleur van de appels en peren te behouden het fruit in water met citroensap nadat u ze heeft schoongemaakt en gesneden.

Gebruik de derde rekstand.

 <b>FRUIT</b>	 (°C)	 (min)
Perziken, 4, gehalveerd	90	20 - 25
Pruimen, gehalveerd, 0,6 kg	90	10 - 15
Mango's, 2, in blokjes gesneden van 2 cm dik	90	10 - 15
Peren, 4, gehalveerd	90	15 - 30
Nectarines, 4, gehalveerd	90	20 - 25
Ananas, schijven van 1 cm, 0,6 kg	90	20 - 25
Appels, 4, in vieren	95	25 - 30
Vanillecrème x 2, 350 g in iedere zak	85	20 - 22

### 11.9 Bereiding met stoom

Gebruik uitsluitend warmte- en corrosiebestendig of chroom-stalen kookgerei.

Wanneer u op meer dan één niveau kookt, zorgt u dat er voldoende afstand tussen de roosters is om de stoom te laten circuleren.

Begin te koken met een koude oven, tenzij voorverwarmen in de onderstaande tabel wordt aanbevolen.

### 11.10 Stoom

Wees voorzichtig met het openen van de ovendeur als de functie is geactiveerd. Er kan stoom vrijkomen.

#### Sterilisatie

Met deze functie kunt u items (bijv. babyflessen) steriliseren.

Plaats de schone items ondersteboven in het midden van het rooster op de eerste roosterstand.

Vul de lade tot het maximale niveau en stel een tijdsduur in van 40 minuten.



#### Koken

Met deze functie kunt u allerlei soorten voedsel bereiden, vers of ingevroren.

Met deze functie kunt u groente, vlees, vis, deegwaren, rijst, maïsgriesmeel en eieren bereiden, opwarmen, ontdooien, pochieren of blancheren.

U kunt een maaltijd met een paar gerechten tijdens één enkele kooksessie bereiden. Om ervoor te zorgen dat alle gerechten tegelijk klaar zijn, begint u met het voedsel met de langste kooktijd en voegt u vervolgens de resterende gerechten toe op het juiste moment, zoals aangegeven in de kooktabellen

**Voorbeeld: De totale tijd van deze kooksessie is 40 min. Eerst doet u Gekookte aardappels, kwartjes erin, na 20 min. voegt u Zalmfilets toe en dan Broccoli, roosjes na 30 min.**

	 (min)
Gekookte aardappels, kwartjes	40
Zalmfilets	20
Broccoli, roosjes	10





Gebruik de grootste benodigde hoeveelheid water als u meer dan één gerecht tegelijkertijd bereidt.





Gebruik de tweede rekstand.





 GROENTEN	
 Stel de temperatuur in op 99 °C.	
 (min)	
8 - 10	Broccoli, roosjes, verwarm de oven voor
10	Gepelde tomaten
10 - 15	Spinazie, vers
10 - 15	Courgette, plakjes
15	Groente, geblancheerd
15 - 20	Plakjes champignons
15 - 20	Paprikareepjes
15 - 25	Broccoli, heel
15 - 25	Asperges, groene
15 - 25	Aubergines
15 - 25	Pompoen, blokjes
15 - 25	Tomaten

 GROENTEN	
 Stel de temperatuur in op 99 °C.	
 (min)	
20 - 25	Bonen, geblancheerd
20 - 25	Botersla, roosjes
20 - 25	Savoieikool
20 - 30	Selderij, blokjes
20 - 30	Uien, ringen
20 - 30	Erwten
20 - 30	Peultjes / Kaiser paprika
20 - 30	Zoete aardappelen
20 - 30	Venkel
20 - 30	Wortelen
25 - 35	Asperges, wit
25 - 35	Spruitjes
25 - 35	Bloemkool, roosjes
25 - 35	Koolrabi, reepjes
25 - 35	Witte bonen
30 - 40	Maiskolf
35 - 45	Grote schorseneer
35 - 45	Bloemkool, heel
35 - 45	Sperziebonen
40 - 45	Kool, wit of rood, reepjes
50 - 60	Artisjokken
55 - 65	Gedroogde bonen, geweekt, verhouding water/bonen 2:1
60 - 90	Zuurkool
70 - 90	Rode bietjes





 <b>BIJGERECHTEN</b>	
 <b>Stel de temperatuur in op 99 °C.</b>	
 (min)	
15 - 20	Couscous, verhouding water/couscous 1:1
15 - 25	Verse tagliatelle
20 - 25	Griesmeelpudding, verhouding melk/semolina 3,5:1
20 - 30	Linzen, rood, verhouding water/linzen 1:1
25 - 30	Macaroni
25 - 35	Bulgur, verhouding water/bulgur 1:1
25 - 35	Deegballen
30 - 35	Geurige rijst, verhouding water/rijst 1:1
30 - 40	Gekookte aardappels, kwartjes
35 - 45	Broodballetjes
35 - 45	Aardappelballetjes
35 - 45	Rijst, verhouding water/rijst 1:1, de verhouding tussen water en rijst kan veranderen afhankelijk van het soort rijst
40 - 50	Polenta, vloeistofverhouding 3:1
40 - 55	Rijstpudding, verhouding melk/rijst 2,5:1
45 - 55	Ongepelde tomaten, medium
55 - 60	Linzen, bruin en groen, verhouding water/linzen 2:1





 <b>FRUIT</b>	
 <b>Stel de temperatuur in op 99 °C.</b>	
 (min)	
10 - 15	Schijfjes appel
10 - 15	Hete bessen
10 - 20	Chocolade smelten
20 - 25	Fruitcompote

 <b>VIS</b>		
 (min)		 (°C)
15 - 20	Dunne visfilet	75 - 80
20 - 25	Garnalen, vers	75 - 85
20 - 30	Mosselen	100
20 - 30	Zalmfilets	85
20 - 30	Forel, 0,25 kg	85
30 - 40	Garnalen, bevroren	75 - 85
40 - 45	Zalm, forel, 1 kg	85

 <b>VLEES</b>		
 (min)		 (°C)
15 - 20	Chipolataworstjes	80
20 - 30	Beierse kalfsworst / Witte worst	80
20 - 30	Weense worst	80

 VLEES		
 (min)		 (°C)
25 - 35	Gepocheerde kippenborst	90
55 - 65	Gekookte ham, 1 kg	99
60 - 70	Gepocheerde kip, 1 - 1,2 kg	99
70 - 90	Casselerrib, gepocheerd	90
80 - 90	Kalfsvlees / Varkenshaas, 0,8 - 1 kg	90
110 - 120	Tafelspitz	99

 EIERN	
 Stel de temperatuur in op 99 °C.	
 (min)	
10 - 11	Zachtgekookt ei







 EIERN	
 Stel de temperatuur in op 99 °C.	
 (min)	
12 - 13	Middelhard gekookt ei
18 - 21	Hardgekookt ei







### 11.11 Combinatiefunctie: Circulaviegrill + Stoom

U kunt deze functies combineren om tegelijkertijd vlees, groenten en bijgerechten te bereiden.

1. Stel de functie in: Circulaviegrill voor het braden van vlees.
2. Voeg de bereide groenten en bijgerechten toe.
3. Laat de oven afkoelen tot een temperatuur van ongeveer 90 °C. U kunt de ovendeur op de eerste stand gedurende 15 minuten openen.
4. Stel de functie in: Stoom. Bereid alle gerechten samen totdat ze gaar zijn.

Gebruik de eerste rekstand voor vlees en de derde rekstand voor groenten.



	 Circulaviegrill Eerste stap: vlees koken	 Stoom Tweede stap: groenten toevoegen		
 (°C)	 (min)	 (°C)	 (min)	
Rosbief, 1 kg / Spruitjes, polenta	180	60 - 70	99	40 - 50

	 <b>Circulaviegrill</b> <b>Eerste stap: vlees koken</b>		 <b>Stoom</b> <b>Tweede stap: groenten toevoegen</b>	
	 (°C)	 (min)	 (°C)	 (min)
Geroosterd varkensvlees, 1 kg / Aardappelen / Groenten, jus	180	60 - 70	99	30 - 40
Geroosterd kalfsvlees, 1 kg / Rijst / Groenten	180	50 - 60	99	30 - 40

### 11.12 Hoge vochtigheid



 <b>Gebruik de tweede rekstand.</b>		
	 (°C)	 (min)
Dunne visfilet	85	15 - 25
Gebakken eieren	90 - 110	15 - 30
Kleine vis, tot 0,35 kg	90	20 - 30
Dikke visfilet	90	25 - 35
Hele vis, tot 1 kg	90	30 - 40
Custard, flan in kleine schotels	90	35 - 45
Terrines	90	40 - 50
Dumplings	120 - 130	40 - 50

### 11.13 Medium vochtigheid

 <b>Gebruik de tweede rekstand.</b>		
	 (°C)	 (min)
Gebakjes van zoet gistdeeg	170 - 180	20 - 35
Broodjes	180 - 200	25 - 35
Geroosterde visfilet	170 - 180	25 - 40
Zoet brood	160 - 170	30 - 45
Geroosterde vis	170 - 180	35 - 45
Zoete ovenschotels	160 - 180	45 - 60
Verschillende soorten brood, 0,5 - 1 kg	180 - 190	45 - 60
Spare ribs	140 - 150	75 - 100
Stoofpot / Gebraden vlees	140 - 150	100 - 140



### 11.14 Lage vochtigheid

Gebruik de tweede rekstand tenzij anders aangegeven.

	 (°C)	 (min)
Afbakbroodjes	200	15 - 20
Afbakstokbroodjes, 40 - 50 g	200	15 - 20
Broodjes, 40 - 60 g	180 - 200	25 - 35
Bevroren afbakstok- broodjes, 40 - 50 g	200	25 - 35
Gehaktbrood, rauw, 0,5 kg	180	30 - 40
Pasta gebakken	170 - 190	40 - 50
Lasagne	170 - 180	45 - 55
Brood, 0,5 - 1 kg	180 - 190	45 - 60
Aardappelgratin	160 - 170	50 - 60
Kip, 1 kg	180 - 210	50 - 60
Varkenshaas, ge- rookt, 0,6 - 1 kg, 2 uur weken	160 - 180	60 - 70
Rosbief, 1 kg	180 - 200	60 - 90
Eend, 1,5 - 2 kg	180	70 - 90
Geroosterd kalfs- vlees, 1 kg	180	80 - 90
Geroosterd varkens- vlees, 1 kg	160 - 180	90 - 100
Gans, 3 kg, gebruik de eerste rekstand	170	130 - 170

## 11.15 Regenereren

Gebruik de tweede rekstand.

	 (°C)	 (min)
Eénpansgerechten	110	10 - 15
Pastaschotel	110	10 - 15
Rijst	110	10 - 15
Dumplings	110	15 - 25

## 11.16 Yoghurtfunctie

Met deze functie kunt u yoghurt maken.

Meng 0,25 kg yoghurt met 1 l melk. Doe dit in de yogurtpotjes.

Kook rauwe melk eerst en laat het afkoelen tot 40 °C.



Gebruik de tweede rekstand.



Yoghurt, romig 5 - 6

Yoghurt, dik 7 - 8

## 11.17 Bakken

Gebruik de eerste keer de laagste temperatuur.

Bij het bereiden van cake op meerdere niveaus kan de baktijd ca. 10 - 15 minuten langer zijn.







Als de cake niet overal even hoog is, wordt de cake niet overal even bruin. Als de cake niet overal even bruin wordt, hoeft u de temperatuurstelling niet te wijzigen. De verschillen verminderen tijdens het bakken.







Tijdens het bakken kunnen bakplaten in de oven vervormen. Wanneer de bakplaten afkoelen, verdwijnt de vervorming.







## 11.18 Baktips

Bakresultaat	Mogelijke oorzaak	Oplossing
De onderkant van de cake is niet voldoende gebakken.	De rekstand is incorrect.	Plaats de cake op een lagere rekstand.
De cake zakt in en wordt klef, of streperig.	De oventemperatuur is te hoog.	Stel de volgende keer de oventemperatuur iets lager in.
	Te korte baktijd.	Stel volgende keer een langere baktijd en een lagere oventemperatuur in.
De cake is te droog.	De oventemperatuur is te laag.	Stel de volgende keer de oventemperatuur hoger in.
	Te lange baktijd.	Stel volgende keer een kortere baktijd in.
De cake wordt ongelijkmatig gebakken.	De oventemperatuur is te hoog en de baktijd te kort.	De oventemperatuur lager instellen en de baktijd verlengen.
	Het cakebeslag is niet gelijkmatig verdeeld.	Verspreid de volgende keer het cakebeslag gelijkmatig over de bakplaat.
De cake wordt niet gaar binnen de in het recept aangegeven baktijd.	De oventemperatuur is te laag.	Stel de volgende keer de oventemperatuur iets hoger in.





## 11.19 Bakken op één niveau

 <b>BAKKEN IN BAKVORMEN</b>					
		 (°C)	 (min)		
Tulband / Brioche	Hetelucht	150 - 160	50 - 70	1	
Zandgebak / Fruitgebak	Hetelucht	140 - 160	70 - 90	1	
Taartbodem - zandtaartdeeg, verwarm de oven voor	Hetelucht	150 - 160	20 - 30	2	
Taartbodem - zacht cakedeeg	Hetelucht	150 - 170	20 - 25	2	
Kwarktaart	Boven + onderwarmte	170 - 190	60 - 90	1	

 CAKE / GEBAK / BROOD OP BAKPLATEN					
 Verwarm de lege oven voor, tenzij anders aangegeven.					
		 (°C)	 (min)		
Plaatbrood / Broodkrans, voor- verwarming is niet nodig	Boven + onder- warmte	170 - 190	30 - 40	3	
Christstollen	Boven + onder- warmte	160 - 180	50 - 70	2	
Roggebrood:	Boven + onder- warmte	eerst: 230 dan: 160 - 180	20 30 - 60	1	
Roomsoezen / Eclairs	Boven + onder- warmte	190 - 210	20 - 35	3	
Koninginnenbrood (opgerolde cake met jam),	Boven + onder- warmte	180 - 200	10 - 20	3	
Kruimeltaart, droog, voorverwar- ming is niet nodig	Hetelucht	150 - 160	20 - 40	3	
Beboterde aman- deltaart / Suiker- koek	Boven + onder- warmte	190 - 210	20 - 30	3	
Vruchtentaart, voorverwarming is niet nodig	Boven + onder- warmte	180	35 - 55	3	
Plaatkoek met deli- cate garnering (bij- voorbeeld kwark, room, puddingvul- ling)	Boven + onder- warmte	160 - 180	40 - 60	3	

 <b>KOEKJES EN BISCUITS</b>			
 <b>Gebruik de derde rekstand.</b>			
		 (°C)	 (min)
Zanddeeg / Schuim- taartmengsel	Hetelucht	150 - 160	15 - 25
Schuimgebakjes	Hetelucht	80 - 100	120 - 150
Bitterkoekjes	Hetelucht	100 - 120	30 - 50
Gistdeegkoekjes	Hetelucht	150 - 160	20 - 40
Koekjes van blader- deeg, verwarm de oven voor	Hetelucht	170 - 180	20 - 30
Broodjes, verwarm de oven voor	Boven + onderwarmte	190 - 210	10 - 25

## 11.20 Ovenschotels en gegratineerde gerechten

 <b>Gebruik de eerste rekstand.</b>			
		 (°C)	 (min)
Pasta gebakken	Boven + onderwarmte	180 - 200	45 - 60
Lasagne	Boven + onderwarmte	180 - 200	25 - 40
Groentegratin, verwarm de oven voor	Circulaviegrill	170 - 190	15 - 35
Stokbroden met ge- smolten kaas	Hetelucht	160 - 170	15 - 30
Melkrijst	Boven + onderwarmte	180 - 200	40 - 60
Visschotels	Boven + onderwarmte	180 - 200	30 - 60
Gevulde groente	Hetelucht	160 - 170	30 - 60

## 11.21 Bakken op meerdere niveaus

Gebruik de functie: Hetelucht.

Gebruik voor 2 bakplaten de eerste en de vierde rekstand.

 CAKE / GEBAK / BROOD OP BAKPLATEN		
	 (°C)	 (min)
Roomsoezen / Eclairs, verwarm de oven voor	160 - 180	25 - 45
Kruimeltaart	150 - 160	30 - 45

 KOEKJES EN BISCUITS		
	 (°C)	 (min)
Zandkoekjes	150 - 160	20 - 40
Schuimgebakjes	80 - 100	130 - 170
Bitterkoekjes	100 - 120	40 - 80
Gistdeegkoekjes	160 - 170	30 - 60

 KOEKJES EN BISCUITS		
	 (°C)	 (min)
Koekjes van bladerdeeg, verwarm de oven voor	170 - 180	30 - 50
Broodjes	180	20 - 30

## 11.22 Tips voor braden

Gebruik hittebestendig kookgerei.

Braad mager vlees afgedekt.

Braad grote vleesstukken direct in de diepe bakplaat of op een bakrooster boven de bakplaat.

Doe wat water in de bakplaat om te voorkomen dat druiwend vet verbrandt.







Draai het braadstuk na 1/2 - 2/3 van de gaartijd.







Rooster vlees en vis in grote stukken (1 kg of meer).







Bedruip vleesstukken meerdere malen met hun eigen sap tijdens het roosteren.







## 11.23 Braden







Gebruik de eerste rekstand.

 RUNDVLEES				
			 (°C)	 (min)
Stoofvlees	1 - 1,5 kg	Boven + onderwarmte	230	120 - 150
Rosbief of ossenhaas, verwarm de oven voor	1 cm dik	Circulaviegrill	190 - 200	5 - 6







 <b>RUNDVLEES</b>				
			 (°C)	 (min)
Rosbief of ossen- haas, medium, ver- warm de oven voor	1 cm dik	Circulaviegrill	180 - 190	6 - 8
Rosbief of ossen- haas, gaar, verwarm de oven voor	1 cm dik	Circulaviegrill	170 - 180	8 - 10

 <b>VARKENSVLEES</b>				
 <b>Gebruik de functie: Circulaviegrill.</b>				
	 (kg)	 (°C)	 (min)	
Schouder / Nek / Ham- lap	1 - 1,5	150 - 170	90 - 120	
Karbonade / Spare ribs	1 - 1,5	170 - 190	30 - 60	
Gehaktbrood	0,75 - 1	160 - 170	50 - 60	
Varkensschenkel, voor- gekookt	0,75 - 1	150 - 170	90 - 120	







 <b>KALFSVLEES</b>				
 <b>Gebruik de functie: Circulaviegrill.</b>				
	 (kg)	 (°C)	 (min)	
Geroosterd kalfs- vlees	1	160 - 180	90 - 120	
Kalfsschenkel	1,5 - 2	160 - 180	120 - 150	







 <b>LAMSVLEES</b>				
 <b>Gebruik de functie: Circulaviegrill.</b>				
	 (kg)	 (°C)	 (min)	
Lamsbout / Gerookst lamsvlees	1 - 1,5	150 - 170	100 - 120	
Lamsrugfilet	1 - 1,5	160 - 180	40 - 60	







  

 <b>WILD</b>				
	 (kg)		 (°C)	 (min)
Rug / Hazenpoot, verwarm de oven voor	1	Circulaviegrill	180 - 200	35 - 55
Hert rugfilet	1,5 - 2	Boven + onderwarmte	180 - 200	60 - 90
Reebout, hertenbout	1,5 - 2	Boven + onderwarmte	180 - 200	60 - 90

 <b>GEVOGELTE</b>				
 <b>Gebruik de functie: Circulaviegrill.</b>				
	 (kg)	 (°C)	 (min)	
Gevogelte, porties	0,2 - 0,25	200 - 220	30 - 50	
Halve kip	0,4 - 0,5	190 - 210	40 - 50	
Kip, haantje	1 - 1,5	190 - 210	50 - 70	
Eend	1,5 - 2	180 - 200	80 - 100	
Gans	3,5 - 5	160 - 180	120 - 180	





 GEVOGELTE				
 Gebruik de functie: Circulaviegrill.				
	 (kg)	 (°C)	 (min)	
Kalkoen	2,5 - 3,5	160 - 180	120 - 150	
Kalkoen	4 - 6	140 - 160	150 - 240	

 VIS				
	 (kg)		 (°C)	 (min)
Hele vis	1 - 1,5	Circulaviegrill	180 - 200	30 - 50





### 11.24 Brood bakken

Gebruik de tweede rekstand.

Voorverwarmen wordt niet aanbevolen.

 BROOD				
	 (°C)	 (min)		
Witbrood	170 - 190	40 - 60		
Baguette	200 - 220	35 - 45		
Brioche	180 - 200	40 - 60		
Ciabatta	200 - 220	35 - 45		
Roggebrood	170 - 190	50 - 70		
Volkoren brood	170 - 190	50 - 70		
Volkorenbrood	170 - 190	40 - 60		
Broodjes	190 - 210	20 - 35		

## 11.25 Knapperig bakken met Pizza-functie







 PIZZA		
 Gebruik de eerste rekstand.		
	 (°C)	 (min)
Taarten	180 - 200	40 - 55
Spinazietaart	160 - 180	45 - 60
Quiche Lorraine / Zwitserse flan	170 - 190	45 - 55
Appeltaart, bedekt	150 - 170	50 - 60

 PIZZA		
 Warm de lege oven voor het koken voor.		
 Gebruik de tweede rekstand.		
	 (°C)	 (min)
Pizza, dunne korst, gebruik de braadpan	210 - 230	15 - 25
Pizza, dikke korst	180 - 200	20 - 30
Ongedesemd brood	210 - 230	10 - 20
Bladerdeegtaart	160 - 180	45 - 55
Flammkuchen	210 - 230	15 - 25
Pierogi	180 - 200	15 - 25
Groentetaart	160 - 180	50 - 60

## 11.26 Grillen

Warm de lege oven voor het koken voor.

Plaats de pan op de eerste rekstand om vet op te vangen.

 <b>GRILLEN</b>				
	 (°C)	 (min) 1e kant	 (min) 2e kant	
Rosbief	210 - 230	30 - 40	30 - 40	2
Runderfilet	230	20 - 30	20 - 30	3
Varkenshaas	210 - 230	30 - 40	30 - 40	2
Kalfsvlees	210 - 230	30 - 40	30 - 40	2
Lamsrugfilet	210 - 230	25 - 35	20 - 25	3
Hele vis, 0,5 - 1 kg	210 - 230	15 - 30	15 - 30	3 / 4

### 11.27 Lage temperatuur garen





Met deze functie bereidt u vlees en vis op magere wijze mals. De functie is niet van toepassing op gevogelte, vet varkensgebraad, gebraad.

Voedselsensor de temperatuur mag niet hoger zijn dan 65 °C.





1. Bak het vlees 1 - 2 minuten aan beide zijden aan in een pan op een hoog vuur.
2. Plaats het vlees in de braadslede of direct op het bakrooster. Zet een plaat onder het rooster om vet op te vangen.

Kook altijd zonder deksel terwijl u deze functie gebruikt.

3. Gebruik Voedselsensor.
4. Selecteer de functie: Lage temperatuur garen. U kunt gedurende de eerste 10 minuten de temperatuur instellen op een temperatuur tussen de 80 °C en 150 °C. De standaard is 90 °C. Stel de temperatuur in op Voedselsensor.
5. Na 10 minuten verlaagt de oven automatisch de temperatuur tot 80 °C.

 <b>Stel de temperatuur in op 120 °C.</b>			
	 (kg)	 (min)	
Steaks	0,2 - 0,3	20 - 40	3
Runderbiefstuk	1 - 1,5	90 - 150	3
Rosbief	1 - 1,5	120 - 150	1
Geroosterd kalfsvlees	1 - 1,5	120 - 150	1

## 11.28 Bevroren gerechten

 <b>ONTDOOIEN</b>			
	 (°C)	 (min)	
Pizza, bevroren	200 - 220	15 - 25	2
American pizza, bevroren	190 - 210	20 - 25	2
Pizza, gekoeld	210 - 230	13 - 25	2
Pizzasnacks, bevroren	180 - 200	15 - 30	2
Frietjes, dun	190 - 210	15 - 25	3
Frietjes, dik	190 - 210	20 - 30	3
Aardappelpartjes / Aardappelkroketjes	190 - 210	20 - 40	3
Rösties	210 - 230	20 - 30	3
Lasagne / Cannelloni, vers	170 - 190	35 - 45	2
Lasagne / Cannelloni, bevroren	160 - 180	40 - 60	2
Gebakken kaas	170 - 190	20 - 30	3
Vleugels van kippen	180 - 200	40 - 50	2

## 11.29 Inmaken

Gebruik alleen weckpotten van dezelfde afmetingen.

Gebruik geen weckpotten met een draai- of bajonetsluiting en metalen bakken.

Gebruik de eerste rekstand.

Zet niet meer dan zes weckflessen van 1 liter op het bakrooster.



Vul de glazen potten gelijkmatig en sluit ze af met een klem.





De weckpotten mogen elkaar niet raken.

Vul ca. 1/2 liter water op de plaat, zodat er voldoende vocht in de oven ontstaat.

Als de vloeistof in de weckpotten begint te borrelen (na ca. 35 - 60 minuten bij weckpotten van 1 liter), stop de oven of verlaag de temperatuur tot 100 °C (raadpleeg de tabel).

Stel de temperatuur in op 160 - 170 °C.

 <b>ZACHTE VRUCHTEN</b>	
	 (min) <b>Kooktijd tot het sudderden begint</b>
Aardbeien / Bosbes- sen / Frambozen / rij- pe kruisbessen	35 - 45



 <b>STEENVRUCHTEN</b>		
	 (min) <b>Kooktijd tot het sudderen begint</b>	 (min) <b>Door blijven koken op 100 °C</b>
Perziken / Kweeperen / Pruimen	35 - 45	10 - 15

 <b>GROENTEN</b>		
	 (min) <b>Kooktijd tot het sudderen begint</b>	 (min) <b>Door blijven koken op 100 °C</b>
Wortelen	50 - 60	5 - 10
Komkommers	50 - 60	-
Gemengde augurken	50 - 60	5 - 10
Koolrabi / Erwten / Asperge	50 - 60	15 - 20

### 11.30 Drogen - Hetelucht

Gebruik hiervoor een met boterhampapier of bakpapier belegde plaat.





### 11.31 Voedselsensor

 <b>RUNDEVLEES</b>	 <b>Kerntemperatuur (°C) van voedsel</b>		
	Saignant	Medium	Bien cuit
Rosbief	45	60	70



Stop de oven voor een beter resultaat halverwege de droogtijd, open de deur en laat het één nacht afkoelen om het drogen te voltooien.



Gebruik voor 1 bakplaat de derde rekstand.



Gebruik voor 2 bakplaten de eerste en de vierde rekstand.



 <b>GROENTEN</b>		
	 (°C)	 (u)
Bonen	60 - 70	6 - 8
Paprika's	60 - 70	5 - 6
Soepgroenten	60 - 70	5 - 6
Champignons	50 - 60	6 - 8
Kruiden	40 - 50	2 - 3



Stel de temperatuur in op 60 - 70 °C.



 <b>FRUIT</b>	
	 (u)
Pruimen	8 - 10
Abrikozen	8 - 10
Schijfjes appel	6 - 8
Peren	6 - 9



 <b>RUNDEVLEES</b>	 <b>Kerntemperatuur (°C) van voedsel</b>		
	Saignant	Medium	Bien cuit
Entrecote	45	60	70



 <b>RUNDEVLEES</b>	 <b>Kerntemperatuur (°C) van voedsel</b>		
	Minder	Medium	Meer
Gehaktbrood	80	83	86



 <b>VARKENSVLEES</b>	 <b>Kerntemperatuur (°C) van voedsel</b>		
	Minder	Medium	Meer
Ham / Braadstuk	80	84	88
Rugkotelet / Varkenshaas, gerookt / Varkenshaas, gepocheerd	75	78	82



 <b>KALFSVLEES</b>	 <b>Kerntemperatuur (°C) van voedsel</b>		
	Minder	Medium	Meer
Geroosterd kalfsvlees	75	80	85
Kalfsschenkel	85	88	90



 <b>SCHAPENVLEES/LAMSVLEES</b>	 <b>Kerntemperatuur (°C) van voedsel</b>		
	Minder	Medium	Meer
Schapenbout	80	85	88
Rugfilet schapenvlees	75	80	85
Geroosterd lamsvlees / Lamsbout	65	70	75



 <b>WILD</b>	 <b>Kerntemperatuur (°C) van voedsel</b>		
	Minder	Medium	Meer
Hazenrugfilet / Hert rugfilet	65	70	75
Hazenpoot / Haas, heel / Hertebout	70	75	80

 <b>GEVOGELTE</b>	 Kerntemperatuur (°C) van voedsel		
	Minder	Medium	Meer
Kip	80	83	86
Eend, hele/halve / Kalkoen, hele/halve	75	80	85
Eendenborst	60	65	70

 <b>VIS (ZALM, FOREL, SNOEKBAARS)</b>	 Kerntemperatuur (°C) van voedsel		
	Minder	Medium	Meer
Vis, hele/grote/gestoomde / Vis, hele/grote/geroosterde	60	64	68

 <b>OVENSCHOTELS - VOOR-GEKOOKTE GROENTEN</b>	 Kerntemperatuur (°C) van voedsel		
	Minder	Medium	Meer
Ovenschotel courgette / Ovenschotel broccoli / Ovenschotel venkel	85	88	91



 <b>OVENSCHOTELS - HARTIG</b>	 Kerntemperatuur (°C) van voedsel		
	Minder	Medium	Meer
Cannelloni / Lasagne / Pasta gebakken	85	88	91

 <b>OVENSCHOTELS - ZOET</b>	 Kerntemperatuur (°C) van voedsel		
	Minder	Medium	Meer
Ovenschotel witbrood met/zonder fruit / Ovenschotel rijstepap met/zonder fruit / Ovenschotel zoete noedels	80	85	90

### 11.32 Warmelucht (vochtig) - aanbevolen accessoires

Gebruik de donkere en niet-reflecterende bakjes en schalen. Ze

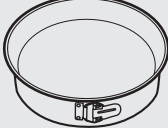

nemen de warmte beter op dan licht en reflecterend servies.

			
<b>Pizza pan</b>	<b>Ovenschotel</b>	<b>Ovenschaal- tjes</b>	<b>Blik voor flanbodem</b>
Donker, niet-reflecterend Diameter van 28 cm	Donker, niet-reflecterend Diameter van 26 cm	Keramiëk 8 cm diameter, 5 cm hoog	Donker, niet-reflecterend Diameter van 28 cm

### 11.33 Warmelucht (vochtig)







Volg voor de beste resultaten de volgende aanwijzingen op die hieronder in de tabel staan.







Gebruik de derde rekstand.







	 (°C)	 (min)
Pastagratin	200 - 220	45 - 55
Aardappelgratin	180 - 200	70 - 85
Moussaka	170 - 190	70 - 95
Lasagne	180 - 200	75 - 90
Cannelloni	180 - 200	70 - 85
Broodpudding	190 - 200	55 - 70
Rijstpudding	170 - 190	45 - 60
Appeltaart, gemaakt van zacht cakedeeg (ronde taartvorm)	160 - 170	70 - 80
Witbrood	190 - 200	55 - 70







### 11.34 Aanwijzingen voor testinstituten

Testen in overeenstemming met: EN 60350, IEC 60350.

 <b>BAKKEN OP ÉÉN NIVEAU. Bakken in een bakblik</b>				
		 (°C)	 (min)	
Biscuittaart zonder vet	Hetelucht	140 - 150	35 - 50	2
Biscuittaart zonder vet	Boven + onderwarmte	160	35 - 50	2
Appeltaart, 2 blikken Ø20 cm	Hetelucht	160	60 - 90	2
Appeltaart, 2 blikken Ø20 cm	Boven + onderwarmte	180	70 - 90	1

 <b>BAKKEN OP ÉÉN NIVEAU. Koekjes</b>				
 <b>Gebruik de derde rekstand.</b>				
		 (°C)	 (min)	
Zandtaartdeeg / Deegreepjes voor op vlaaien/taarten	Hetelucht	140	25 - 40	
Zandtaartdeeg / Deegreepjes voor op vlaaien/taarten, verwarm de oven voor	Boven + onderwarmte	160	20 - 30	
Kleine cakes, 20 stuks per bakplaat, verwarm de oven voor	Hetelucht	150	20 - 35	
Kleine cakes, 20 stuks per bakplaat, verwarm de oven voor	Boven + onderwarmte	170	20 - 30	







 <b>BAKKEN OP MEERDERE NIVEAUS. Koekjes</b>						
		 (°C)	 (min)		2 posi- ties	3 posi- ties
Zandtaartdeeg / Dee- griepjes voor op vlaaien/taarten	Hetelucht	140	25 - 45		1 / 4	1 / 3 / 5
Kleine cakes, 20 stuks per bakplaat, ver- warm de oven voor	Hetelucht	150	23 - 40		1 / 4	-

 <b>GRILLEN</b>						
 <b>Verwarm de lege oven 5 minuten voor.</b>						
 <b>Grill met de maximale temperatuurinstelling.</b>						
		 (min)				
Geroosterd brood	Grillen	1 - 3			5	
Biefstuk, halverwege de be- reidingstijd omdraaien	Grillen	24 - 30			4	

### 11.35 Aanwijzingen voor testinstituten

Testen volgens IEC 60350.

Testen voor de functie: Stoom.

 <b>Stel de temperatuur in op 99 °C.</b>					
	 <b>Container (Gastronorm)</b>	 <b>(g)</b>		 <b>(min.)</b>	
Broccoli, verwarm de oven voor	1 x 2/3geperforeerd	300	3	13 - 15	Plaats de bakplaat op het eerste ovenniveau.
Broccoli, verwarm de oven voor	2 x 2/3geperforeerd	2 x 300	2 en 4	13 - 15	Plaats de bakplaat op het eerste ovenniveau.
Broccoli, verwarm de oven voor	1 x 2/3geperforeerd	max.	3	15 - 18	Plaats de bakplaat op het eerste ovenniveau.
Erwten, bevroren	2 x 2/3geperforeerd	2 x 1500	2 en 4	Totdat de temperatuur in het koelste gedeelte 85 °C bereikt.	Plaats de bakplaat op het eerste ovenniveau.

## 12. ONDERHOUD EN REINIGING



**WAARSCHUWING!**  
Raadpleeg de hoofdstukken Veiligheid.

### 12.1 Opmerkingen over schoonmaken



**Reinigingsmiddelen**

Maak de voorkant van de oven schoon met een zachte doek, warm water en een mild reinigingsmiddel.

Gebruik voor metalen oppervlakken een specifiek reinigingsmiddel.

Verwijder hardnekkige vlekken met een speciale ovenreiniger.

Gebruik een paar druppels azijn om de bodem van de uitsparing te reinigen van kalkaanslag.



### Dagelijks gebruik

Reinig de uitsparing in de oven na elk gebruik. Vetophoping of andere voedingsresten kunnen brand veroorzaken. Het gevaar is groter voor de grillpan.

Droog de uitsparing na elk gebruik met een zachte doek.



### Accessoires

Reinig alle accessoires na elk gebruik en laat ze drogen. Gebruik een zachte doek met een warm sopje en een reinigingsmiddel. De accessoires niet in de afwasmachine reinigen.

Reinig de antiaanbakaccessoires niet met agressieve middelen, scherpe voorwerpen of in een vaatwasser.

## 12.2 Verwijderen: inschuifrails

Zorg ervoor dat de oven is afgekoeld voordat u onderhoud verricht. Gevaar voor brandwonden.

Om de oven te reinigen, verwijdert u de inschuifrails.

1. Inschuifrails voorzichtig naar boven toe uit de voorste ophanging trekken.

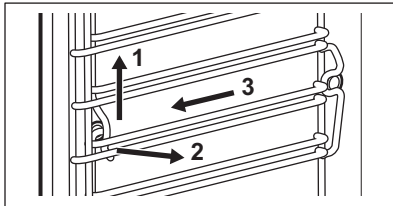

2. Trek de inschuifrail bij de voorkant uit de zijwand.
3. Geleiders uit de achterste ophanging trekken.

Installeer de inschuifrails in de omgekeerde volgorde.

## 12.3 Stoomreiniging

Verwijder zo veel mogelijk vuil met de hand.

Verwijder de accessoires en de inschuifrails om de zijwanden te reinigen.

De stoomreinigingsfuncties helpen bij de reiniging van de stoomruimte van de oven.

Zorg dat de oven koud is voordat u de reinigingsprocedure start.

Als de stoomreinigingsfunctie in werking is, is het lampje uit.

1. Vul de waterlade tot het maximale niveau.
2. Kies de stoomreinigingsfunctie in het menu: Reinigen.

**Stoomreiniging** - de duur van de functie is ongeveer 30 minuten.

- a) Schakel de functie in.
- b) Wanneer het programma is voltooid, klinkt er een geluidssignaal.
- c) Druk op een tiptoets om het signaal uit te schakelen.

**Stoomreiniging Plus** - de duur van de functie is ongeveer 75 minuten.

- a) Sproei een geschikt reinigingsmiddel gelijkmatig over de binnenkant oven op zowel de emailen als de stalen delen.
- b) Schakel de functie in. Het eerste deel van het programma eindigt na circa 50 minuten.
- c) Druk op **OK**.



Volg het bericht in het display op om de reiniging te voltooien.

- d) Wrijf met een niet-schurende zachte spons langs de binnenkant van de oven. U kunt gebruik maken van warm water of reinigingsmiddelen voor ovens.
- e) Druk op **OK**.

Het laatste gedeelte van de procedure start. Deze stap duurt ongeveer 25 minuten.

3. Wrijf met een niet-schurende zachte spons langs de binnenkant van de oven. U kunt gebruik maken van warm water.
4. Verwijder al het resterende water uit de waterlade.

Houd na reiniging de deur van de oven ongeveer 1 uur open. Wacht tot de oven droog is. Om het drogen te versnellen, kunt u het oven opwarmen met warme lucht op 150 °C gedurende ca. 15 minuten. U behaalt maximaal resultaat met de reinigingsfunctie als u de oven direct schoonmaakt nadat de functie is afgelopen.

## 12.4 Reinigingsherinnering

Als de herinnering wordt getoond, is reiniging noodzakelijk. Gebruik de functie Stoomreiniging Plus.

U kunt de functie inschakelen/uitschakelen: Reinigingsherinnering in het menu: Basis instellingen.

## 12.5 De waterlade reinigen

Verwijder de waterlade uit de oven.

1. Verwijder de deksel van de waterlade. Til de deksel op overeenkomstig het uitsteeksel in de achterkant.

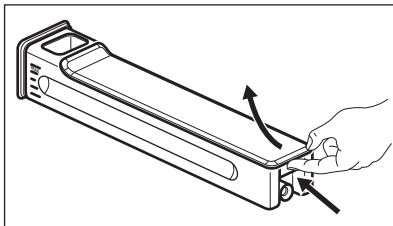

2. Verwijder de golfbreker. Trek het van de ladebehuizing af totdat het eruit klikt.
3. Was de onderdelen van de waterlade met uw handen. Gebruik leidingwater en zeep.

Gebruik geen schuursponsjes. Plaats de waterlade niet in een vaatwasmachine.

Zet de waterlade in elkaar na de onderdelen van de waterlade te hebben gereinigd.

1. Klik de golfbreker terug. Duw deze in de ladebehuizing.
2. Monteer de deksel. Klik eerst de voorkant in en duw het dan tegen de ladebehuizing.

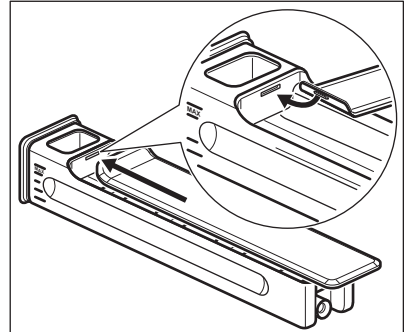

3. Schuif de waterlade in het apparaat.
4. Duw de waterlade in de oven totdat hij vastklikt.

## 12.6 Stoomgeneratiesysteem - Ontkalken

Als de stomer werkt, hoopt zich binnenin kalkaanslag op (door het kalk in het water). Dit kan een negatief effect hebben op de stoomkwaliteit, op de prestatie van de stomer en de voedselkwaliteit. Reinig het stoomcircuit om ophoping van kalkaanslag te voorkomen.

Verwijder alle accessoires.

Selecteer de functie in het menu: Reinigen. De gebruikersinterface zal u door de procedure leiden.

De volledige procedure duurt ongeveer 2 uur.

Het lampje in deze functie is uit.

1. Plaats de grill-/braadslede op het onderste ovenniveau.
2. Druk op **OK**.
3. Doe 250 ml van antikalkmiddel in de waterlade.
4. Vul het resterende gedeelte van de waterlade tot het maximale niveau met water.
5. Waterlade plaatsen.

6. Druk op **OK**.  
Dit activeert het eerste gedeelte van de procedure: Ontkalken.

**i** Dit gedeelte duurt ongeveer 1 uur en 40 minuten.

7. Na beëindiging van het eerste gedeelte moet de grill-/braadslede gelegd worden en weer op het eerste roosterstand worden geplaatst.

8. Druk op **OK**.

9. Vul de waterlade met vers water. Zorg dat er geen resten van schoonmaakmiddel in de waterlade achterblijven.

10. Waterlade plaatsen.

11. Druk op **OK**.

Dit activeert het tweede gedeelte van de procedure: Ontkalken. Dit spoelt de stoomgenerator.

**i** Dit gedeelte duurt ongeveer 35 minuten.

Verwijder de grill-/braadslede na beëindiging van de procedure.

**i** Als de functie: Ontkalken niet op de juiste manier wordt uitgevoerd, toont het display een bericht om het te herhalen.

Droog de oven met een droge doek als deze vochtig of nat is. Laat de oven volledig uitdrogen met de deur geopend.

## 12.7 Ontkalkmelder

Er zijn twee ontkalkmelders die u eraan herinneren de functie uit te voeren: Ontkalken. Deze melders worden iedere keer dat u uw apparaat uitzet geactiveerd.

De zachtklinkende melder herinnert u en beveelt aan de antikalkcyclus uit te voeren.

De hardklinkende melder verplicht u de ontkalking uit te voeren.

**i** Als u het apparaat niet ontkalkt bij het horen van de hardklinkende melder, kunt u de stoomfuncties niet gebruiken.  
U kunt de ontkalkmelder niet uitschakelen.

## 12.8 Stoomgeneratiesysteem - Spoelen

Verwijder alle accessoires.

Selecteer de functie in het menu: Reinigen. De gebruikersinterface zal u door de procedure leiden.

De totale duur van de functie is ongeveer 30 minuten.

Het lampje in deze functie is uit.

1. Plaats de bakplaat op het eerste ovenniveau.
2. Druk op **OK**.
3. Vul de waterlade met vers water.
4. Druk op **OK**.  
Verwijder de bakplaat na beëindiging van de procedure.

## 12.9 Verwijderen en installeren van de deur

U kunt de deur en de binnenste glaspanelen verwijderen om ze schoon te maken. Het aantal glasplaten verschilt per model.

**!** **WAARSCHUWING!**  
De deur is zwaar.

1. Open de deur helemaal.
2. Duw de klemhendels (A) volledig op de twee scharnieren.

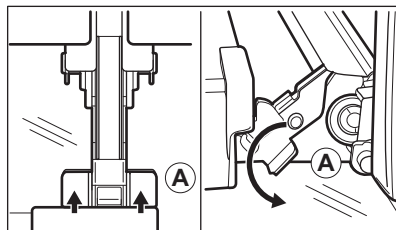

3. Sluit de ovendeur in de eerste openingsstand (in een hoek van ongeveer 70°).

4. Pak de deur aan de zijkanten met beide handen vast en trek deze onder een opwaartse hoek weg van de oven.
5. Plaats de ovendeur met de buitenkant omlaag op een zachte en egale ondergrond.
6. Deurafdekking (B) aan de bovenkant van de deur aan beide kanten vastpakken en naar binnen drukken om de klemsluiting te ontgrendelen.

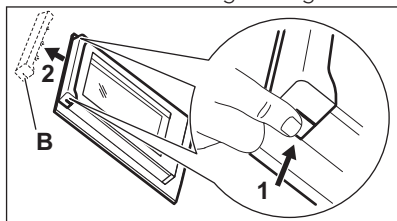

7. Trek de deur naar voren om hem te verwijderen.
8. Houd de glasplaten aan de bovenkant vast en trek deze een voor een omhoog uit de geleiding.

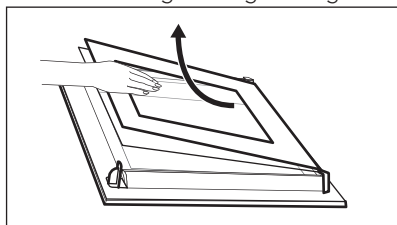

9. Reinig de glasplaat met een sopje. Droog de glasplaat voorzichtig af. Voer de bovenstaande stappen in omgekeerde volgorde uit als de reiniging voltooid is. Plaats de kleinste glasplaat eerst, daarna de grotere glasplaten en de deur.



**WAARSCHUWING!**

Zorg ervoor dat de glasplaten op de juiste manier worden geplaatst, anders kan het oppervlak van de deur oververhit raken.

## 13. PROBLEEMOPLOSSING



**WAARSCHUWING!**

Raadpleeg de hoofdstukken Veiligheid.

## 12.10 Het lampje vervangen



**WAARSCHUWING!**

Gevaar voor elektrische schokken. Het lampje kan heet zijn.

1. Oven uitschakelen. Wacht totdat de oven afgekoeld is.
2. Trek de oven uit het stopcontact.
3. Leg een doek op de bodem van de ovenruimte.

### Het bovenste lampje

1. Draai het afdekglas van de lamp en verwijder het.

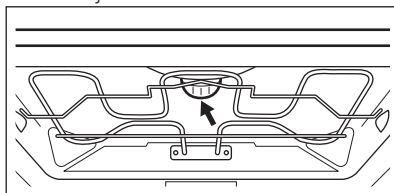

2. Verwijder de metalen ring en reinig de glasafdekking.
3. Vervang de lamp door een geschikte 300°C hittebestendige lamp.
4. Monteer de metalen ring op de glasafdekking.
5. Plaats het afdekglas terug.

### De zijverlichting

1. Verwijder de linker inschuifrail om bij de lamp te komen.
2. Gebruik een schroevendraaier met een aanhaalmoment van 20 om de afdekking te verwijderen.
3. Verwijder en reinig het metalen frame en de afdichting.
4. Vervang de lamp door een geschikte 300°C hittebestendige lamp.
5. Installeer het metalen frame en de pakking. Draai de schroeven aan.
6. De linker inschuifrails installeren.

## 13.1 Wat moet u doen als...

Probleem	Mogelijke oorzaak	Oplossing
U kunt de oven niet inschakelen of bedienen.	De oven is niet aangesloten op een stopcontact of is niet goed geïnstalleerd.	Controleer of de oven goed is aangesloten op het stopcontact (zie het aansluitdiagram indien beschikbaar).
De oven wordt niet warm.	De oven staat uit.	Oven inschakelen.
De oven wordt niet warm.	De klok is niet ingesteld.	Stel de klok in.
De oven wordt niet warm.	De benodigde kookstanden zijn niet ingesteld.	Zorg ervoor dat de instellingen correct zijn.
De oven wordt niet warm.	Automatische uitschakeling is actief.	Raadpleeg 'Automatisch uitschakelen'.
De oven wordt niet warm.	Het kinderslot is geactiveerd.	Raadpleeg "Het kinderslot gebruiken".
De oven wordt niet warm.	De zekering is doorgeslagen.	Ga na of de zekering de oorzaak van de storing is. Als de zekeringen keer op keer doorslaan, neemt u contact op met een erkende installateur.
Het lampje brandt niet.	Het lampje is stuk.	Vervang het lampje.
De vleesthermometer werkt niet.	De stekker van de vleesthermometer is niet goed in de aansluiting gestoken.	Steek de stekker van de vleesthermometer zo ver mogelijk in het stopcontact.
Op het display verschijnt F11.	De stekker van de vleesthermometer is niet goed in de aansluiting gestoken.	Steek de stekker van de vleesthermometer zo ver mogelijk in het stopcontact.
Het display toont een foutcode die niet in deze tabel staat.	Er is een elektrische fout.	<ul style="list-style-type: none"> <li>• Zet de oven uit via de huiszekering of de veiligheidsschakelaar in de zekeringkast en schakel deze weer in.</li> <li>• Neem contact op met de klantenservice wanneer de foutcode opnieuw wordt weergegeven.</li> </ul>
Stoom en condens slaan neer op de gerechten en in de ovenruimte.	Het gerecht heeft te lang in de oven gestaan.	Laat gerechten na het bereiden niet langer dan 15 - 20 minuten in de oven staan.

Probleem	Mogelijke oorzaak	Oplossing
Het apparaat staat aan maar wordt niet warm. De ventilator werkt niet. Op het display verschijnt " <b>Demo</b> ".	De demofunctie is ingeschakeld.	Raadpleeg het hoofdstuk "Dagelijks gebruik" in "Basisinstellingen".
De waterlade blijft niet in het apparaat na plaatsing.	U heeft de deksel van de waterlade niet goed geplaatst.	U heeft de deksel van de waterlade goed geplaatst.
Er komt water uit de waterlade nadat u het in het apparaat plaatst of draagt.	U heeft de deksel van de waterlade niet goed geplaatst.	U heeft de deksel van de waterlade goed geplaatst.
Er komt water uit de waterlade nadat u het in het apparaat plaatst of draagt.	U heeft de golfbreker niet goed gemonteerd.	Monteer de golfbreker goed in de waterlade.
De waterlade blijft niet in het apparaat nadat u de deksel erop plaatsing.	U heeft de waterlade niet helemaal ingedrukt.	Plaats de wasmiddellade helemaal in het apparaat tot aan het einde.
De waterlade is moeilijk te reinigen.	U heeft de deksel en de golfbreker niet verwijderd.	Zie "De waterlade reinigen".
De ontkalkprocedure wordt onderbroken voordat het is afgelopen.	Er is een stroomstoring geweest.	Herhaal de procedure.
De ontkalkprocedure wordt onderbroken voordat het is afgelopen.	De functie is door de gebruiker gestopt.	Herhaal de procedure.
De grill-/bakplaat bevat na de ontkalkprocedure geen water.	U heeft de waterlade niet tot het maximale niveau gevuld.	Controleer of er ontkalkingsmiddel / water in de waterlade zit. Herhaal de procedure.
Er ligt vies water op de bodem van de ruimte na de ontkalkcyclus.	De grill-/bakplaat bevindt zich op het verkeerde ovenniveau.	Verwijder het restwater en het ontkalkingsmiddel van de bodem van de oven. Plaats de grill-/braadslede op het onderste ovenniveau.
De reinigingsfunctie wordt onderbroken voordat het is afgelopen.	Er is een stroomstoring geweest.	Herhaal de procedure.
De reinigingsfunctie wordt onderbroken voordat het is afgelopen.	De functie is door de gebruiker gestopt.	Herhaal de procedure.

Probleem	Mogelijke oorzaak	Oplossing
Er ligt te veel water op de bodem van de ruimte na de reinigingsfunctie.	U heeft te veel schoonmaakmiddel in het apparaat gesprayed vóór het starten van de reinigingscyclus.	Bedek alle onderdelen van de ovenruimte met een dunne laag schoonmaakmiddel. Spray het schoonmaakmiddel gelijkmatig.
Er is geen goed resultaat na de reinigingsprocedure.	De initiële temperatuur in de ovenruimte van de stoomreinigingsfunctie was te hoog.	Herhaal de cyclus. Laat de cyclus lopen als het apparaat is afgekoeld.
Er is geen goed resultaat na de reinigingsprocedure.	U hebt de zijroosters niet verwijderd voor het starten van de reinigingsprocedure. Deze kunnen de warmte overbrengen op de wanden waardoor de prestaties afnemen.	Verwijder de zijroosters uit het apparaat en herhaal de functie.
Er is geen goed resultaat na de reinigingsprocedure.	U hebt de accessoires niet verwijderd voor het starten van de reinigingsprocedure. Deze kunnen de stoomcyclus beïnvloeden waardoor de prestaties afnemen.	Verwijder de accessoires uit het apparaat en herhaal de functie.

### 13.2 Onderhoudsgegevens

Als u niet zelf het probleem kunt verhelpen, neem dan contact op met uw verkoper of een erkende serviceafdeling.

De contactgegevens van het servicecentrum staan op het typeplaatje.

Het typeplaatje bevindt zich aan de voorkant van de binnenkant van de oven. Verwijder het typeplaatje niet uit de ovenruimte.

Wij adviseren u om de gegevens hier te noteren:	
Model (MOD.)	.....
Productnummer (PNC)	.....
Serienummer (S.N.)	.....

## 14. ENERGIEZUINIGHEID

### 14.1 Productinformatie- en productinformatieblad\*

Naam leverancier	AEG
------------------	-----

Modelidentificatie	BSE792220B 944187755, 944187759 BSE792220M 944187741, 944187828	
Energie-efficiëntie-index	81,0	
Energie-efficiëntieklasse	A+	
Energieverbruik bij een standaardbelasting, stand boven + onderwarmte	0,99 kWh/cyclus	
Energieverbruik bij een standaardbelasting, stand hetelucht	0,68 kWh/cyclus	
Aantal holtes	1	
Warmtebron	Elektriciteit	
Volume	70 l	
Soort oven	Inbouwoven	
Massa	BSE792220B	39.5 kg
	BSE792220M	39.5 kg

\* Voor de Europese Unie overeenkomstig EU-verordeningen 65/2014 en 66/2014.  
 Voor de Republiek Belarus overeenkomstig STB 2478-2017, aanhangsel G; STB 2477-2017, bijlagen A en B.  
 Voor Oekraïne overeenkomstig 568/32020.

De energie-efficiëntieklasse is niet van toepassing op Rusland.

EN 60350-1 - Elektrische huishoudelijke kookapparaten - Deel 1: Range-ovens, ovens, stoomovens en grills - Methoden voor prestatiemeting.

## 14.2 Energiebesparing



Deze oven bevat functies die u helpen energie te besparen tijdens het dagelijks koken.

Zorg ervoor dat de ovendeur goed gesloten is als u de oven in werking stelt. De deur niet openen tijdens de bereiding met stoom. Houd het deurrubber schoon en zorg ervoor dat het goed op zijn plaats vastzit.

Gebruik metalen kookgerei om meer energie te besparen.

Verwarm de oven indien mogelijk niet voor het koken voor.

Houd de onderbrekingen tussen het bakken zo kort mogelijk als u een aantal gerechten tegelijkertijd bereidt.

### Bereiding met hete lucht

Gebruik indien mogelijk de bereidingsfuncties met hete lucht om energie te besparen.

### Restwarmte

Bij sommige ovenfuncties worden, als een programma met tijdselectie (Duur of Einde) in werking is en de bereidingstijd langer is dan 30 minuten, de verwarmingselementen automatisch eerder uitgeschakeld.

De lamp en ventilator blijven wel werken. Wanneer u de oven uitschakelt, geeft het display de restwarmte aan. U kunt die

warmte gebruiken om het eten warm te houden.

Wanneer de kookduur langer is dan 30 minuten, verlaag dan de oventemperatuur tot minimaal 3-10 minuten voor het einde van het koken. De restwarmte in de oven zorgt ervoor dat het gerecht wordt voltooid.

U kunt de restwarmte gebruiken om andere maaltijden op te warmen.

#### **Eten warm houden**

Kies de laagst mogelijke temperatuurinstelling om de restwarmte te gebruiken en een maaltijd warm te houden. Het indicatielampje van de restwarmte of temperatuur verschijnt op het display.

#### **Koken met de verlichting uitgeschakeld**

Schakel de verlichting tijdens het koken uit. Doe het aan als u het nodig heeft.

#### **Warmelucht (vochtig)**

Functie is ontworpen om tijdens de bereiding energie te besparen.

Als u deze functie gebruikt, gaat de verlichting na 30 seconden automatisch uit. U kunt de verlichting weer inschakelen maar deze handeling vermindert de verwachte energiebesparingen.

## 15. MILIEUBESCHERMING

Recycleer de materialen met het symbool . Gooi de verpakking in een geschikte afvalcontainer om het te recyclen. Bescherm het milieu en de volksgezondheid en recycleer op een correcte manier het afval van elektrische en elektronische apparaten. Gooi

apparaten gemarkeerd met het symbool  niet weg met het huishoudelijk afval. Breng het product naar het milieustation bij u in de buurt of neem contact op met de gemeente.







[www.aeg.com/shop](http://www.aeg.com/shop)



867 353838-A-402019



**AEG**