



**DJ I2E30 BT**  
**CUFFIA DJ HI-FI STEREO**  
**BLUETOOTH/MP3 PLAYER**

**MANUALE D'USO**  
**USER GUIDE**

**ITA** **ENG** **FRA** **DEU** **ESP**



**EN** If you will not find your language on the instruction manual, please go on our website [www.trevi.it](http://www.trevi.it) to find it

- \* Per informazioni integrative e aggiornamenti di questo prodotto visita: [www.trevi.it](http://www.trevi.it)
- \* For additional information and updates of this product visit: [www.trevi.it](http://www.trevi.it)

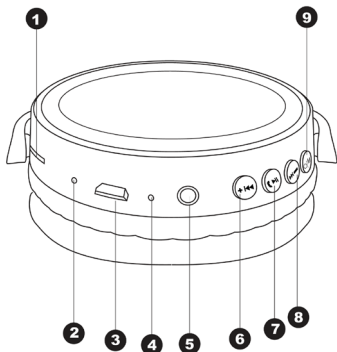

## DESCRIZIONE DEI COMANDI E DEGLI ACCESSORI

1. Ingresso scheda TF Card (Micro SD)
2. Microfono
3. Porta microUSB per ricarica
4. Indicatore LED
5. AUX IN
6. Tasto **⏮/+**, traccia successiva/ aumento volume
7. Tasto **⏸/||**, play/pause
8. Tasto **⏭/-**, traccia precedente/ diminuzione volume
9. Tasto **⏻/M**, accensione/spegnimento, selezione funzione

**Accessori:** cavo USB/microUSB per ricaricare le cuffie HiFi multifunzione da dispositivi muniti di porte Usb.

## OPERAZIONE DI RICARICA DELLA BATTERIA

Le cuffie HiFi multifunzione hanno al loro interno una batteria ricaricabile.

Per effettuare la ricarica:

- Collegare la presa USB del cavetto USB/microUSB in dotazione ad un dispositivo esterno munito di presa USB (computer, tablet...) o ad un alimentatore con presa USB 5V --- 1A (non fornito);
- Collegare l'altra estremità con presa microUSB alle cuffie HiFi nell'apposito connettore (3);
  - Durante la fase di ricarica l'indicatore LED (4) diventerà rosso.
  - A carica terminata l'indicatore LED (4) si spegnerà.

Indicazione di batteria in fase di esaurimento:

- Quando la batteria è in fase di esaurimento, la cuffia HiFi emetterà un avviso vocale per poi spegnersi dopo breve tempo.



Per evitare possibili danni all'udito, limitare il tempo di ascolto a volumi elevati.



## ACCENSIONE E SPEGNIMENTO

Tenere premuto per 3 secondi il tasto /M (9) per accendere l'apparecchio. Verrà emesso un suono di accensione.

Tenere premuto per 3 secondi il tasto /M (9) per spegnere l'apparecchio. Verrà emesso un suono di spegnimento.

## REGOLAZIONE DEL VOLUME

È possibile regolare il volume dell'audio con i tasti di regolazione volume.

1. Tenere premuto il tasto  (6) per aumentare il volume (al max volume si udirà un beep-beep).
2. Tenere premuto il tasto  (8) per diminuire il volume.

## ACCOPIAMENTO CON UN DISPOSITIVO BLUETOOTH



1. Accendere l'apparecchio. La voce guida segnalerà "The bluetooth device is ready to pair" (l'apparecchio è pronto per associarsi a dispositivi esterni) e l'indicatore LED (4) comincerà a lampeggiare alternando luce blu e verde;
2. Abilitare il collegamento Bluetooth® del dispositivo esterno (Smartphone, Tablet, ecc...) facendo riferimento al suo manuale;
3. Dal dispositivo esterno effettuare una ricerca dei dispositivi e selezionare "DJ 12E30 BT"; se richiesto digitare il codice "0000";
4. Quando l'associazione con il dispositivo esterno sarà avvenuta la voce guida indicherà "Connected" e l'indicatore LED (4) rimarrà con luce blu fissa.

**Nota:** A dispositivo accoppiato, può accadere che il collegamento si interrompa (ad esempio quando i dispositivi collegati via Bluetooth si allontanano troppo uno dall'altro); normalmente il collegamento si ripristina automaticamente, in caso contrario è necessario ripetere nuovamente la procedura di accoppiamento. Ogni volta che si desidera accoppiare le cuffie ad un nuovo dispositivo, è necessario effettuare un nuovo accoppiamento ripetendo la procedura sopra descritta dal punto 1 al punto 4. Durante l'accoppiamento i due dispositivi devono essere posti ad una distanza inferiore al metro, nel normale utilizzo la distanza massima per un corretto funzionamento è di circa 8 metri senza ostacoli.

## GESTIONE DELLA RIPRODUZIONE MUSICALE

Tramite i tasti presenti sulle cuffie è possibile gestire la riproduzione dei brani contenuti nel dispositivo associato.

Una volta accoppiate le cuffie al dispositivo e attivata la riproduzione musicale sarà possibile utilizzare i seguenti comandi:

- Premere il tasto  (7) per riprodurre o sospendere la riproduzione del brano.
- Premere il tasto  (6) per passare al brano successivo.
- Premere il tasto  (8) per passare al brano precedente.

**Nota:** A causa della continua evoluzione della tecnologia Bluetooth®, alcuni dispositivi potrebbero non essere compatibili o pienamente compatibili con l'apparecchio.

## GESTIONE DELLE CHIAMATE SU TELEFONO CELLULARE

Tramite le cuffie sono possibili diverse operazioni durante la ricezione di chiamate su telefono cellulare:





**Rispondere ad una chiamata:** premere una volta il tasto  (7) per iniziare la conversazione.

**Chiudere una chiamata:** premere una volta il tasto  (7) per terminare una conversazione.

**Rifiutare una chiamata in arrivo:** premere a lungo il tasto  (1).

**Richiamare l'ultimo numero del registro chiamate:** premere due volte velocemente il tasto  (7).

## RIPRODUZIONE MUSICALE CON SCHEDA TF CARD

1. Inserire la TF card nell'apposito slot (1) facendo attenzione al verso di inserimento;
2. Accendere l'apparecchio e premere più volte il tasto /M (9), per cambiare la funzione, fino a quando la voce guida indicherà la modalità "Music play mode";
  - Premere il tasto  (7) per riprodurre o sospendere la riproduzione del brano;
  - Premere il tasto /+ (6) per passare al brano successivo;
  - Premere il tasto /- (8) per passare al brano precedente.

## COLLEGAMENTO VIA CAVO AD UN DISPOSITIVO ESTERNO

È possibile utilizzare le cuffie HiFi multifunzione come normali cuffie collegandole via cavo ad un dispositivo esterno dotato di presa cuffie tramite un cavo Jack/Jack stereo (non in dotazione):

1. A cuffie spente collegare un cavetto Jack alle cuffie mediante la presa AUX IN (5), collegare l'altra presa Jack del cavo nella USCITA CUFFIE del dispositivo;
2. Accendere il dispositivo esterno ed avviare la riproduzione sonora.

## AVVERTENZA PER IL CORRETTO UTILIZZO DELLA BATTERIA RICARICABILE

- Ricaricare la batteria ad una temperatura compresa tra i 5°C e i 35°C.
- Non prolungare la ricarica oltre i tempi indicati per evitare il rischio di surriscaldamento e scoppio.
- La ricarica della batteria oltre i tempi indicati o un prolungato periodo di inattività possono ridurne la durata.
- La batteria ricaricabile è soggetta ad usura e la sua capacità diminuisce gradualmente.
- Per prolungare la durata della batteria, utilizzarla quando è completamente carica fino al completo scaricamento, quindi ricaricarla completamente di nuovo prima di utilizzarla nuovamente. Mettendo in carica una batteria non completamente esaurita, la sua durata risulterà ridotta. In questo caso, ripetere il ciclo caricamento/scaricamento completo più volte.
- Evitare di tenere la batteria sottocarica tutta la notte.

## INFORMATIVA SULLA RIMOZIONE E LO SMALTIMENTO DELLE BATTERIE

**Attenzione:** l'operazione di rimozione e smaltimento è riservata esclusivamente al personale tecnico specializzato!

Qualunque sia il tipo di batteria esaurita, essa non deve essere gettata tra i rifiuti domestici, nel fuoco o nell'acqua. Ogni tipo di batteria esaurita deve essere riciclata oppure smaltita presso gli appositi centri raccolta dedicati.

Per rimuovere la batteria:

- Rimuovere il padiglione R (con i comandi);
- Individuare la batteria e rimuoverla con attenzione.

## SPECIFICHE TECNICHE

Profili Bluetooth®: .....	V5.0
Pot. di trasmissione Bluetooth:.....	2,5mW
Freq. di trasmissione Bluetooth:....	2,4GHz
Batteria: .....	Batteria ricaricabile al Lithio 3.7V --- 200mA
Alimentazione: .....	5V --- 1A
Peso:.....	166 gr.

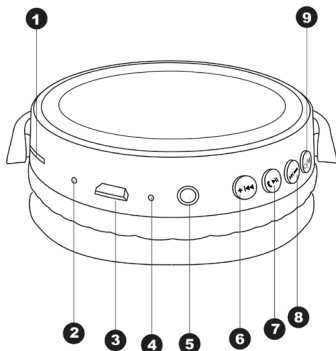

## DESCRIPTION OF CONTROLS AND ACCESSORIES

1. TF card Input
2. Microphone
3. MicroUSB charging port
4. LED indicator
5. AUX IN
6. button, forward/ increase the volume
7. button, Play/ Pause - Start/ End call
8. button, back/ decrease the volume
9. button, On/ Off, multi-functional button

**Accessories:** micro USB cable to charge the headset multifunction HiFi to devices with USB ports.

## CHARGING THE BATTERY

Before the very first use, please recharge the headphones battery entirely in order to optimize its lifetime.

To Charge:

- Connect the cable supplied to the micro USB of the headphone (3) and to any USB port from an external device equipped with a USB socket (computer, tablet ...) or a power supply with 5V  $\overline{\text{---}}$  1A, USB socket (not supplied);
- A Red Led indicates (4) that the charge is in progress;
- Once the battery is fully charged, the LED indicator (5) turns off.
- When the battery is 20% charged, the headset HiFi will issue a vocal warning.

**IMPORTANT:** Never let the battery totally empty to prevent damages. When the headphone is not used for a long period of time, charge it regularly, even partially, at least 2 or 3 times a year.



To avoid possible hearing damage, limit the time listening at high volumes.



## SWITCHING ON AND OFF

Press and hold for 3 seconds /M button (9) to turn On the unit. You will hear a sound.

Press and hold for 3 seconds /M button (9) to turn Off the unit. You will hear a sound.

## ADJUSTING THE VOLUME

You can adjust the sound volume with the volume keys.

1. Long press /+ button (6) to increase the volume (at maximum volume you will hear a beep-beep).
2. Long press /- button (8) to decrease the volume.

## PAIRING WITH A BLUETOOTH DEVICE

1. Activate the Bluetooth function on your smartphone/ tablet;
2. Make sure the headphone is on OFF;
3. Turn On headphone. The LED (4) will flash in blue and you will hear "The bluetooth device is ready to pair";
4. On your smartphone, go to the Bluetooth menu, go to the list of available Bluetooth devices and select DJ 12E30 BT, if prompted, type the code "0000";
5. The connection will happen, then the LED (4) will slowly flash blue. The first connection can take up to several minutes.

**Note:** A paired device, it may happen that the connection is interrupted (such as when the devices connected via Bluetooth stray too far from each other); Normally the connection is automatically restored, otherwise it is necessary to perform the pairing procedure again from step 1 to 5.

Whenever you want to pair your headset to a new device, you need to make a new pair by repeating the above procedure from step 1 to step 5.



During pairing the two devices must be placed at a distance less than one meter, in normal use, the maximum distance for proper operation is about 8 meters.

## BLUETOOTH MODE USE

With the keys on the headset you can control playback of the songs on the paired device.

Once paired the headset to the device, enter the music player.

With the following commands you can perform:

- Press /|| button (7) to play or pause the song.
- Press /+ button (6) to skip to the next track.
- Press /- button (8) to go back one track.

**Note:** Due to the continuous evolution of Bluetooth technology, some devices may not be compatible or fully compatible with this product.

## HANDSFREE FUNCTION

In Bluetooth mode, you can also use the headphone as a handsfree kit for phoning.

Make a call: call your correspondent with your phone and talk close to the headphone

**Accept a call/ End a call:** Short press /|| button (7) to accept or end a call.

**Deny a call:** Long press /|| button (7).



**Dial the last incoming or out coming number:** Press twice /|| button (7).

## MP3 PLAYER

You can also listen to music stored on a Micro SD card.

1. Insert a TF Card inside slot (1), paying attention to the direction of insertion;

2. Turn On the device and short press /M button (9), until the voice indicates "Music play mode":

- Short press  button (7) to play or pause the song;
- Press /+ button (6) to skip to the next track;
- Press /- button (8) to go back one track.

## WIRED MODE

Plug the audio cable in the mini jack input, you can now use the headphones with a cable (not supplied), hedphone must be in Off mode.

**NOTE:** In wired mode, the headphones controls don't work, you should use the volume control and the track control from your player.

## WARNING FOR THE PROPER USE OF RECHARGEABLE BATTERY

- Charge the battery at a temperature between 5° C and 35° C.
- Do not extend the recharge over the indicated time to avoid the risk of overheating and explosion.
- The charging of the battery over the indicated time period or a prolonged period of inactivity can shorten battery life.
- The rechargeable battery is subject to wear and its capacity gradually decreases.
- To prolong battery life, use it when it is fully charged to fully discharge and then fully charge it again before using it again.
- Putting in a battery is not depleted, its lifetime will be reduced. In this case, repeat the cycle charge / discharge fully again.
- Avoid keeping the battery undercharge all night.

## INFORMATION NOTE ON THE REMOVAL AND DISPOSAL OF BATTERIES

**Warning:** Only high-qualified personnel should perform this operation!

## BATTERY REMOVAL

- Remove the R lid.
- Locate the battery and remove it carefully.

## TECHNICAL SPECIFICATIONS

Bluetooth® profiles: .....	V5.0
Bluetooth transmission power: .....	2,5mW
Bluetooth transmission frequency:	2.4GHz
Battery: .....	Rechargeable Lithium battery 3.7V --- 200mA
Power: .....	5V --- 1A
Weight: .....	166 gr.

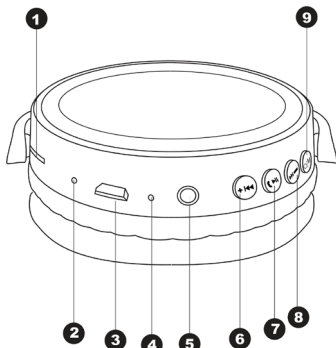

## DESCRIPTION DES COMMANDES ET ACCESSOIRES

1. Entrée de la carte TF
2. Microphone
3. Port de chargement MicroUSB
4. Indicateur LED
5. AUX IN
6. Bouton ◀◀/+ , avancer/ augmenter le volume
7. Bouton ▶/▶▶ , Lecture/ Pause - Démarrer/ terminer l'appel
8. Bouton ▶▶/– , retour/ diminution du volume
9. Bouton ⏻/M , marche/ arrêt, bouton multifonctionnel

**Accessoires:** câble micro USB pour recharger le casque multifonction vers les appareils avec les ports USB.

## CHARGEMENT DE LA BATTERIE

Avant la toute première utilisation, veuillez recharger entièrement la batterie du casque afin d'optimiser sa durée de vie.

Charger:

- Branchez le câble fourni sur le micro USB du casque (3) et sur n'importe quel port USB d'un appareil externe équipé d'une prise USB (ordinateur, tablette...) ou d'une alimentation avec 5V  $\overline{\text{---}}$  1A prise USB (non fournie);
- Une LED rouge indique (4) que la charge est en cours;
- Une fois la batterie complètement chargée, le voyant LED (5) s'éteint.
- Lorsque la batterie est de 20% de charge, le HiFi casque émettra un avertissement.

**IMPORTANT:** ne laissez jamais la batterie complètement vide pour éviter tout dommage. Lorsque le casque n'est pas utilisé pendant une longue période, chargez-le régulièrement, même partiellement, au moins 2 ou 3 fois par an.



**Pour éviter d'éventuels dommages auditifs, limiter le temps d'écoute à volume élevé.**



## MISE EN MARCHÉ ET ARRÊT

Appuyez sur le bouton /M (9) et maintenez-le enfoncé pendant 3 secondes pour allumer l'appareil. Vous entendrez un son.

Appuyez sur le bouton /M (9) et maintenez-le enfoncé pendant 3 secondes pour éteindre l'appareil. Vous entendrez un son.

## AJUSTEMENT DU VOLUME

Vous pouvez régler le volume sonore avec les touches de volume.

1. Appuyez longuement sur le bouton  (6) pour augmenter le volume (au volume maximum, vous entendrez un bip-bip).
2. Appuyez longuement sur le bouton  (8) pour diminuer le volume.

## JUMELAGE AVEC UN DISPOSITIF BLUETOOTH

1. Activez la fonction Bluetooth sur votre smartphone/ tablette;
2. Assurez-vous que le casque est sur OFF;
3. Allumez le casque. La LED (4) clignotera en bleu et vous entendrez "The bluetooth device is ready to pair";
4. Sur votre smartphone, accédez au menu Bluetooth, accédez à la liste des appareils Bluetooth disponibles et sélectionnez DJ 12E30 BT, si vous y êtes invité, saisissez le code "0000";
5. La connexion se fera, puis la LED (4) clignotera lentement en bleu. La première connexion peut prendre plusieurs minutes.

**Notes:** Un appareil associé, il peut arriver que la connexion est interrompue (par exemple, lorsque les appareils connectés via Bluetooth écartent trop loin les uns des autres); Normalement, la connexion est automatiquement restauré, sinon il est nécessaire d'effectuer à nouveau la procédure de couplage de l'étape 1 à 5.

Chaque fois que vous voulez associer votre casque à un nouveau dispositif, vous devez faire une nouvelle paire en répétant les procédures ci-dessus à partir de l'étape 1 à l'étape 5.



Pendant le jumelage des deux appareils doivent être placés à une distance inférieure à un mètre, en utilisation normale, la distance maximale pour un fonctionnement correct est d'environ 8 mètres.

## UTILISATION DU MODE BLUETOOTH

Avec les touches du casque, vous pouvez contrôler la lecture des chansons sur l'appareil couplé.

Une fois le casque jumelé à l'appareil, entrez dans le lecteur de musique.

Avec les commandes suivantes, vous pouvez exécuter:

- Appuyez sur le bouton  (7) pour lire ou mettre en pause la chanson.
- Appuyez sur le bouton  (6) pour passer à la piste suivante.
- Appuyez sur le bouton  (8) pour reculer d'une piste.

**Remarque:** En raison de l'évolution continue de la technologie Bluetooth, certains appareils peuvent ne pas être compatibles ou entièrement compatible avec l'appareil TREVI DJ 12E30 BT.

## FONCTION MAINS LIBRES

En mode Bluetooth, vous pouvez également utiliser le casque comme kit mains libres pour téléphoner.

Passer un appel: appelez votre correspondant avec votre téléphone et parlez à proximité du casque:





**Accepter un appel/ Mettre fin à un appel:** appuyez brièvement sur le bouton  (7) pour accepter ou terminer un appel.

**Refuser un appel:** appuyez longuement sur le bouton  (7).

**Rappel du dernier numéro dans le journal d'appel:** Appuyez deux fois sur le bouton  (7).

**LECTEUR MP3**

Vous pouvez également écouter de la musique stockée sur une carte Micro SD.

1. Insérez une carte TF à l'intérieur de la fente (1), en faisant attention au sens d'insertion;
2. Allumez l'appareil et appuyez brièvement sur le bouton /M (9), jusqu'à ce que la voix indique "Music play mode":
  - Appuyez sur le bouton /|| (7) pour lire ou mettre en pause la chanson;
  - Appuyez sur le bouton /||+ (6) pour passer à la piste suivante;
  - Appuyez sur le bouton /||- (8) pour reculer d'une piste.

**CONNEXION CÂBLE À UN DISPOSITIF EXTERNE**

Branchez le câble audio dans l'entrée mini-jack, vous pouvez maintenant utiliser le casque avec un câble (non fourni), le casque doit être en arrêt.

**REMARQUE:** en mode filaire, les commandes du casque ne fonctionnent pas, vous devez utiliser la commande de volume et la commande de piste de votre lecteur.

**AVERTISSEMENT POUR UNE UTILISATION APPROPRIÉE DE LA BATTERIE RECHARGEABLE**

- Chargez la batterie à une température comprise entre 5° C et 35° C.
- Ne prolongez pas la recharge sur le temps indiqué pour éviter tout risque de surchauffe et d'explosion.
- La charge de la batterie pendant la période indiquée ou une période d'inactivité prolongée peut réduire la durée de vie de la batterie.
- La batterie rechargeable est sujette à l'usure et sa capacité diminue progressivement.
- Pour prolonger la durée de vie de la batterie, utilisez-la lorsqu'elle est complètement chargée pour la décharger complètement, puis rechargez-la complètement avant de l'utiliser à nouveau.
- La mise en place d'une batterie n'est pas épuisée, sa durée de vie sera réduite. Dans ce cas, répétez à nouveau complètement le cycle de charge/ décharge.
- Évitez de garder la batterie sous-chargée toute la nuit.

**NOTE D'INFORMATION RELATIVE À L'ENLÈVEMENT ET L'ÉLIMINATION DES PILES**

**Attention:** Cette opération doit être effectuée uniquement par des opérateurs qualifiés!

**PROCÉDURE D'ENLÈVEMENT DE LA BATTERIE**

- Ouvrez le couvercle en plastique R;
- Trouver la batterie et retirez-le avec précaution.

**CARACTERISTIQUES TECHNIQUES**

Profils Bluetooth®: .....	V5.0
Puiss. de transmission Bluetooth:..	2,5 mW
Fréq. de transmission Bluetooth: ..	2.4GHz
Batterie: .....	Batterie rechargeable au lithium 3.7V ---200mA
Puissance: .....	5V --- 1A
Poids: .....	166 gr.

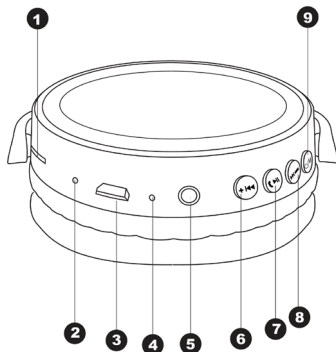

## BESCHREIBUNG DER KONTROLLEN UND ZUBEHÖR

1. TF-Karteneingang
2. Mikrofon
3. MicroUSB-Ladeanschluss
4. LED-Anzeige
5. AUX IN
6. **⏪/+** Taste, Lautstärke vorwärts/ erhöhen
7. **⏸/⏹** Taste, Wiedergabe/ Pause - Anruf starten/ beenden
8. **⏩/-** Taste, Lautstärke zurück/ verringern
9. **⏻/M** Taste, Ein/ Aus, Multifunktionstaste

**Zubehör:** Micro-USB-Kabel zum Laden des Headset-Multifunktions-HiFi an Geräte mit USB-Anschlüssen.

## LADEN DER BATTERIE

Laden Sie den Kopfhörerakku vor dem ersten Gebrauch vollständig auf, um die Lebensdauer zu optimieren.  
Aufladen:

- Schließen Sie das mitgelieferte Kabel an den Micro-USB-Anschluss des Kopfhörers (3) und an einen USB-Anschluss eines externen Geräts an, das mit einer USB-Buchse (Computer, Tablet...) oder einem Netzteil mit 5V  $\overline{\text{---}}$  1A, USB-Buchse (nicht mitgeliefert) ausgestattet ist;
- Eine rote LED zeigt an (4), dass der Ladevorgang läuft;
- Sobald der Akku vollständig aufgeladen ist, erlischt die LED-Anzeige (5).
- Wenn der Akku zu 20% aufgeladen ist, gibt das HiFi-Headset eine Sprachwarnung aus.

**WICHTIG:** Lassen Sie den Akku niemals vollständig entleeren, um Beschädigungen zu vermeiden. Wenn der Kopfhörer längere Zeit nicht benutzt wird, laden Sie ihn regelmäßig, sogar teilweise, mindestens zwei- oder dreimal im Jahr auf.



Um Hörschäden zu vermeiden, begrenzen Sie die Zeit bei hoher Lautstärke zu hören.



## EIN- UND AUSSCHALTEN

Halten Sie die /M Taste (9) 3 Sekunden lang gedrückt, um das Gerät einzuschalten. Sie werden ein Geräusch hören.

Halten Sie die /M Taste (9) 3 Sekunden lang gedrückt, um das Gerät auszuschalten. Sie werden ein Geräusch hören.

## EINSTELLEN DES VOLUMENS

Sie können die Lautstärke mit den Lautstärketasten einstellen.

1. Drücken Sie die  Taste (6) lange, um die Lautstärke zu erhöhen (bei maximaler Lautstärke hören Sie einen Piepton).
2. Drücken Sie lange die  Taste (8), um die Lautstärke zu verringern.

## PAAREN MIT EINEM BLUETOOTH-GERÄT

1. Aktivieren Sie die Bluetooth-Funktion auf Ihrem Smartphone/ Tablet;
2. Stellen Sie sicher, dass der Kopfhörer ausgeschaltet ist;
3. Schalten Sie den Kopfhörer ein. Die LED (4) blinkt blau und Sie hören "The bluetooth device is ready to pair";
4. Gehen Sie auf Ihrem Smartphone zum Bluetooth-Menü, gehen Sie zur Liste der verfügbaren Bluetooth-Geräte und wählen Sie DJ 12E30 BT aus. Wenn Sie dazu aufgefordert werden, geben Sie den Code "0000" ein;
5. Die Verbindung wird hergestellt, und die LED (4) blinkt langsam blau. Die erste Verbindung kann bis zu mehreren Minuten dauern.

**Hinweis:** Ein gekoppeltes Gerät, kann es passieren, dass die Verbindung unterbrochen wird (zB wenn die Geräte über Bluetooth verbunden verirrt zu weit voneinander); Normalerweise wird die Verbindung automatisch wiederhergestellt, sonst ist es notwendig, wieder den Kopplungsvorgang auszuführen aus Schritt 1 bis 5.



Wenn Sie Ihr Headset mit einem neuen Gerät zu koppeln möchten, müssen Sie durch Wiederholen des obigen Prozedur von Schritt 1 ein neues Paar zu machen zu Schritt 5.

Während der beiden Geräte Paarung muss der maximale Abstand für einen korrekten Betrieb in einem Abstand von weniger als einem Meter in den normalen Gebrauch gesetzt werden, beträgt etwa 8m.

## BLUETOOTH MODE VERWENDUNG

Mit den Tasten am Headset können Sie die Wiedergabe der Songs auf dem gekoppelten Gerät steuern. Sobald Sie das Headset mit dem Gerät gekoppelt haben, rufen Sie den Musik-Player auf.

Mit den folgenden Befehlen können Sie ausführen:

- Drücken Sie die  Taste (7), um das Lied abzuspielen oder anzuhalten.
- Drücken Sie die  Taste (6), um zum nächsten Titel zu springen.
- Drücken Sie die  Taste (8), um eine Spur zurückzukehren.

**Hinweis:** Aufgrund der kontinuierlichen Weiterentwicklung der Bluetooth-Technologie sind einige Geräte möglicherweise nicht oder nicht vollständig mit diesem Produkt kompatibel.

## HANDFREIE FUNKTION

Im Bluetooth-Modus können Sie den Kopfhörer auch als Freisprecheinrichtung zum Telefonieren verwenden.

Telefonieren: Rufen Sie Ihren Korrespondenten mit Ihrem Telefon an und sprechen Sie in der Nähe des Kopfhörers.

**Anruf annehmen/ Anruf beenden:** Drücken Sie kurz die  Taste (7), um einen Anruf anzunehmen





oder zu beenden.

**Anruf ablehnen:** Lange  Taste (7) drücken.

**Wählen Sie die letzte eingehende oder ausgehende Nummer:** Drücken Sie zweimal die  Taste (7).

## MP3-PLAYER

Sie können auch Musik hören, die auf einer Micro SD-Karte gespeichert ist.

1. Setzen Sie eine TF-Karte in den Steckplatz (1) ein und achten Sie dabei auf die Einführrichtung;
2. Schalten Sie das Gerät ein und drücken Sie kurz die  Taste (9), bis die Stimme "Music play mode" anzeigt:
  - Drücken Sie die  Taste (7), um das Lied abzuspielen oder anzuhalten;
  - Drücken Sie die  Taste (6) lange, um zum nächsten Titel zu springen;
  - Drücken Sie die  Taste (8) lange, um eine Spur zurückzukehren.

## VERDRAHTETER MODUS

Stecken Sie das Audiokabel in den Mini-Buchseneingang. Sie können die Kopfhörer jetzt mit einem Kabel (nicht im Lieferumfang enthalten) verwenden, der Kopfhörer muss ausgeschaltet sein.

**HINWEIS:** Im kabelgebundenen Modus funktionieren die Kopfhörersteuerungen nicht. Sie sollten die Lautstärkeregelung und die Spursteuerung Ihres Players verwenden.

## WARNUNG FÜR DEN RICHTIGEN GEBRAUCH VON AUFLADBARER BATTERIE

- Laden Sie den Akku bei einer Temperatur zwischen 5° C und 35° C auf.
- Verlängern Sie die Aufladung nicht über die angegebene Zeit, um die Gefahr von Überhitzung und Explosion zu vermeiden.
- Das Laden des Akkus über den angegebenen Zeitraum oder über einen längeren Zeitraum der Inaktivität kann die Lebensdauer des Akkus verkürzen.
- Der Akku ist einem Verschleiß ausgesetzt und seine Kapazität nimmt allmählich ab.
- Um die Lebensdauer des Akkus zu verlängern, verwenden Sie ihn, wenn er vollständig aufgeladen ist, um ihn vollständig zu entladen, und laden Sie ihn dann erneut vollständig auf, bevor Sie ihn erneut verwenden.
- Das Einlegen einer Batterie ist nicht erschöpft, ihre Lebensdauer wird verkürzt. In diesem Fall wiederholen Sie das Laden/ Entladen des Zyklus erneut vollständig.
- Lassen Sie den Akku nicht die ganze Nacht unterladen.



## INFORMATIONEN ZUR ENTFERNUNG UND ENTSORGUNG DER BATTERIEN

**Achtung:** Dieser Arbeitsvorgang darf ausschließlich durch technisches Fachpersonal vorgenommen werden!

## VORGEHENSWEISE FÜR DIE ENTFERNUNG DER BATTERIE

- Öffnen Sie den Kunststoffdeckel R;
- Die Lage der Batterie und vorsichtig entfernen.

## TECHNISCHE SPEZIFIKATIONEN

Bluetooth®-Profil:	..... V5.0
Bluetooth-Sendeleistung :	..... 2,5 mW
Bluetooth Sendefrequenz :	..... 2,4 GHz
Akku:	..... Lithium-Akku 3.7V  200mA
Leistung:	..... 5V  1A
Gewicht:	..... 166 gr.

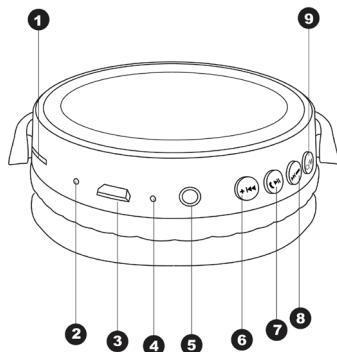

## DESCRIPCIÓN DE LOS CONTROLES Y ACCESORIOS

1. Entrada de tarjeta TF
2. Micrófono
3. Puerto de carga microUSB
4. Indicador LED
5. ENTRADA AUX
6. Botón avanzar/ subir el volumen
7. Botón Reproducir/ Pausa - Iniciar/ Finalizar llamada
8. Botón retroceder/ bajar el volumen
9. Botón encendido/ apagado, botón multifuncional

**Accesorios:** cable micro USB para cargar el auricular multifunción HiFi a dispositivos con puertos USB.

## CARGANDO LA BATERÍA

Antes del primer uso, recargue la batería de los auriculares por completo para optimizar su vida útil.

Para cargar:

- Conectar el cable suministrado al micro USB de los auriculares (3) y a cualquier puerto USB de un dispositivo externo equipado con una toma USB (ordenador, tableta...) o una fuente de alimentación con 5V 1A, toma USB (no suministrada);
- Un LED rojo indica (4) que la carga está en curso;
- Una vez que la batería está completamente cargada, el indicador LED (5) se apaga.
- Cuando la batería está cargada al 20%, el auricular HiFi emitirá una advertencia vocal.

**IMPORTANTE:** Nunca deje que la batería se vacíe por completo para evitar daños. Cuando los auriculares no se utilicen durante un período prolongado, cárguelos regularmente, incluso parcialmente, al menos 2 o 3 veces al año.



Para evitar posibles daños a la audición, limitar el tiempo de escuchar a un volumen alto.



## ENCENDIDO Y APAGADO

Mantenga pulsado el botón /M (9) durante 3 segundos para encender la unidad. Oirá un sonido.

Mantenga pulsado el botón /M (9) durante 3 segundos para apagar la unidad. Oirá un sonido.

## AJUSTE DEL VOLUMEN

Puede ajustar el volumen del sonido con las teclas de volumen.

1. Mantenga presionado el botón /+(6) para aumentar el volumen (al volumen máximo escuchará un bip-bip).
2. Mantenga pulsado el botón /-(8) para bajar el volumen.

## VINCULACIÓN CON UN DISPOSITIVO BLUETOOTH

1. Active la función Bluetooth en su teléfono inteligente/ tableta;
2. Asegúrese de que los auriculares estén en OFF;
3. Encienda los auriculares. El LED (4) parpadeará en azul y escuchará "The bluetooth device is ready to pair";
4. En su teléfono inteligente, vaya al menú Bluetooth, vaya a la lista de dispositivos Bluetooth disponibles y seleccione DJ 12E30 BT, si se le solicita, escriba el código "0000";
5. Se producirá la conexión, luego el LED (4) parpadeará lentamente en azul. La primera conexión puede tardar varios minutos.

**Nota:** Un dispositivo vinculado, puede suceder que se interrumpa la conexión (por ejemplo, cuando los dispositivos conectados a través de Bluetooth se pierden demasiado lejos unos de otros); Normalmente, la conexión se restablece automáticamente, si no es necesario realizar el procedimiento de emparejamiento de nuevo desde el paso 1-5.

Cada vez que desee asociar el audífono a un nuevo dispositivo, es necesario hacer un nuevo par repitiendo el procedimiento anterior desde el paso 1 al paso 5.



Durante el emparejamiento de los dos dispositivos debe colocarse a una distancia inferior a un metro, en el uso normal, la distancia máxima para un correcto funcionamiento es de unos 8 metros.

## USO DEL MODO BLUETOOTH

Con las teclas del auricular puede controlar la reproducción de las canciones en el dispositivo emparejado.

Una vez emparejados los auriculares con el dispositivo, ingrese al reproductor de música.

Con los siguientes comandos puedes realizar:

- Presione el botón /|| (7) para reproducir o pausar la canción.
- Presione el botón /+(6) para saltar a la siguiente pista.
- Presione el botón /-(8) para retroceder una pista.

**Nota:** Debido a la continua evolución de la tecnología Bluetooth, es posible que algunos dispositivos no sean compatibles o totalmente compatibles con este producto.

## FUNCIÓN MANOS LIBRES

En el modo Bluetooth, también puede utilizar los auriculares como un kit de manos libres para llamar por teléfono.

Hacer una llamada: llame a su interlocutor con su teléfono y hable cerca de los auriculares





**Aceptar una llamada / Finalizar una llamada:** presione brevemente el botón /|| (7) para aceptar o finalizar una llamada.

**Denegar una llamada:** mantenga pulsado el botón /|| (7).

**Marque el último número entrante o saliente:** Presione dos veces el botón /|| (7).

**REPRODUCTOR DE MP3**

También puede escuchar música almacenada en una tarjeta Micro SD.

1. Inserte una tarjeta TF dentro de la ranura (1), prestando atención a la dirección de inserción;
2. Tencienda el dispositivo y presione brevemente el botón /M (9), hasta que la voz indique "Music play mode":
  - Presione el botón  (7) para reproducir o pausar la canción;
  - Presione el botón  (6) para pasar a la siguiente pista;
  - Presione el botón  (8) para retroceder una pista.

**MODO CON CABLE**

Conecte el cable de audio en la entrada mini jack, ahora puede usar los auriculares con un cable (no incluido), los auriculares deben estar en modo apagado.

**Nota:** En el modo cableado, los controles de los auriculares no funcionan, debe usar el control de volumen y el control de pista de su reproductor.

**ADVERTENCIA PARA EL USO CORRECTO DE BATERÍA RECARGABLE**

- Cargue la batería a una temperatura entre 5° C y 35° C.
- No alargar la recarga durante el tiempo indicado para evitar el riesgo de sobrecalentamiento y explosión.
- La carga de la batería durante el período de tiempo indicado o un período prolongado de inactividad puede acortar la vida útil de la batería.
- La batería recargable está sujeta a desgaste y su capacidad disminuye gradualmente.
- Para prolongar la vida útil de la batería, úsela cuando esté completamente cargada para descargarla completamente y luego cárguela completamente nuevamente antes de usarla nuevamente.
- Poner una batería no se agota, su vida útil se reducirá. En este caso, repita el ciclo de carga / descarga completamente nuevamente.
- Evite mantener la batería con poca carga durante toda la noche.

**NOTA INFORMATIVA SOBRE LA REMOCIÓN Y LA ELIMINACIÓN DE LAS BATERÍAS**

Atención: ¡Esta operación debe ser realizada exclusivamente por personal técnico especializado!

**PROCEDIMIENTO PARA LA REMOCIÓN DE LA BATERÍA**

- Abrir la tapa de plástico R, localizar la batería y retire con cuidado.

**ESPECIFICACIONES TÉCNICAS**

Perfiles Bluetooth®: .....	V5.0
Pot. de transmisión Bluetooth: .....	2,5 mW
Frec. transmisión Bluetooth: .....	2.4 GHz
Batería: .....	Batería de litio recargable 3.7V --- 200mA
Energía: .....	5V --- 1A
Peso: .....	166 gr.



### INFORMAZIONI AGLI UTENTI

#### ai sensi del Decreto Legislativo N° 49 del 14 Marzo 2014 “Attuazione della Direttiva 2012/19/UE sui rifiuti di apparecchiature elettriche ed elettroniche (RAEE)”

Il simbolo del cassonetto barrato riportato sull'apparecchiatura indica che il prodotto alla fine della propria vita utile deve essere raccolto separatamente dagli altri rifiuti. L'utente dovrà, pertanto, conferire l'apparecchiatura integra dei componenti essenziali giunta a fine vita agli idonei centri di raccolta differenziata dei rifiuti elettronici ed elettrotecnici, oppure riconsegnarla al rivenditore al momento dell'acquisto di nuova apparecchiatura di tipo equivalente, in ragione di uno a uno, oppure 1 a zero per le apparecchiature aventi vita maggiore inferiore a 25 cm. L'adeguata raccolta differenziata per l'avvio successivo dell'apparecchiatura dimessa al riciclaggio, al trattamento e allo smaltimento ambientale compatibile contribuisce ad evitare possibili effetti negativi sull'ambiente e sulla salute e favorisce il riciclo dei materiali di cui è composta l'apparecchiatura. Lo smaltimento abusivo del prodotto da parte dell'utente comporta l'applicazione delle sanzioni amministrative di cui al D.Lgs n. Decreto Legislativo N° 49 del 14 Marzo 2014.



### Precautions for correct disposal of the product

The symbol shown on the equipment indicates that waste must be disposed of in “separate collection” and so the product must not be disposed of together with urban waste.

The user must take the product to special “separate waste collection centres” provided by local government, or deliver it to the retailer against the purchase of a new product.

Separate collection of waste and subsequent treatment, recycling and disposal operations promotes the production of equipment with recycled materials and limits negative effects on the environment and on health caused by improper handling of waste.

Illegal disposal of the product leads to the enforcement of administrative penalties.



### Recommandations pour l'élimination correcte du produit

Le symbole figurant sur l'appareil indique que le produit fait l'objet d'une “collecte séparée”. C'est pourquoi, le produit ne doit pas être éliminé avec les déchets urbains.

L'utilisateur doit remettre le produit auprès de “décharges spécialisées de collecte séparée” prévues par les autorités locales, ou bien le rendre au revendeur quand il achètera un nouvel appareil équivalent.

La collecte séparée du produit et les opérations successives de traitement, recyclage et élimination favorisent la production d'appareils composés par des matériaux recyclés ainsi que permettent d'éviter des effets négatifs sur l'environnement et sur la santé des personnes suite à une gestion impropre du déchet.

Toute élimination abusive du produit entraîne l'application de sanctions administratives.

**Hinweise zur ordnungsgemäßen Entsorgung des Produkts**

Das auf dem Gerät angebrachte Symbol weist darauf hin, dass das Altgerät "getrennt zu sammeln" ist und das Produkt daher nicht zusammen mit dem Gemeindeabfall entsorgt werden darf.

Der Benutzer muss das Produkt zu den entsprechenden, von der Gemeindeverwaltung eingerichteten "Wertstoffsammelstellen" bringen oder dem Händler beim Kauf eines neuen Produkts übergeben.

Die getrennte Müllsammmlung und anschließende Aufbereitung, Wiederverwertung und Entsorgung fördern die Herstellung von Geräten unter Verwendung wiederverwerteter Materialien und vermindern die negativen Auswirkungen auf die Umwelt und Gesundheit in Folge einer falschen Müllverwaltung.

Die widerrechtliche Entsorgung des Produkts führt zur Auferlegung von Verwaltungsstrafen.

**Advertencias para la correcta eliminación del producto**

El símbolo que aparece en el aparato indica que el residuo debe ser objeto de "recogida selectiva" por tanto el producto no se debe eliminar junto con residuos urbanos.

El usuario deberá entregar el producto a los "centros de recogida selectiva" creados por las administraciones municipales o bien al distribuidor cuando adquiera un nuevo producto.

La recogida selectiva del residuo y las sucesivas operaciones de tratamiento, recuperación y eliminación favorecen la fabricación de aparatos con materiales reciclados y limitan los efectos negativos en el medio ambiente y la salud causados por una gestión incorrecta del residuo.

La eliminación abusiva del producto da lugar a la aplicación de sanciones administrativas.

## **DICHIARAZIONE DI CONFORMITÀ UE SEMPLIFICATA**

Il fabbricante TREVI dichiara che il tipo di apparecchiatura DJ 12E30 BT è conforme alla direttiva 2014/53/UE.

Il testo completo della dichiarazione di conformità EU è disponibile al seguente indirizzo Internet <https://www.trevi.it/dms/zidi/TREVI/DOCDJ12E30BT.pdf>

## **SIMPLIFIED EU DECLARATION OF CONFORMITY**

Hereby TREVI Spa declares that equipment type DJ 12E30 BT is in compliance with directive 2014/53/EU.

The full text of the EU declaration of conformity is available at the following internet address <https://www.trevi.it/dms/zidi/TREVI/DOCDJ12E30BT.pdf>



**Trevi S.p.A.**

Strada Consolare Rimini-San Marino, 62  
47924 Rimini (Rn) Italia  
Tel. 0541/756420 Fax 0541/756430  
[www.trevi.it](http://www.trevi.it) - e-mail: [info@trevi.it](mailto:info@trevi.it)



Made in China