



Monitor Dell P3223QE

Guia do Utilizador

Modelo: P3223QE
Modelo regulamentar: P3223QEt



-  **NOTA:** NOTA indica informação importante que o ajuda a utilizar da melhor forma o computador.
-  **ATENÇÃO:** ATENÇÃO indica potenciais danos ao hardware ou perda de dados, se as instruções não forem seguidas.
-  **AVISO:** AVISO indica o potencial para danos materiais, lesões pessoais, ou morte.

Copyright © 2022 Dell Inc. ou as suas filiais Todos os direitos reservados. Dell, EMC e outras marcas comerciais são marcas comerciais de Dell Inc. ou das filiais. As outras marcas comerciais podem ser marcas comerciais dos seus respetivos proprietários.

2022 – 05

Rev. A00

Índice

Instruções de Segurança	6
Acerca do seu monitor	7
Conteúdo da embalagem	7
Características do Produto	8
Identificar as peças e controlos	9
Vista frontal.	9
Vista posterior	10
Vista inferior	11
Especificações do monitor	12
Especificações da resolução	13
Modos de visualização predefinidos	14
Especificações elétricas	15
Características físicas	16
Características ambientais.	17
Atribuição de Pinos.	18
Plug-and-Play	24
Política de qualidade e pixels do monitor LCD	24
Manusear e mover o seu monitor	24
Diretrizes de manutenção	26
Limpar o seu monitor.	26
Instalar o monitor	27
Acoplar a base	27
Utilizar a inclinação, rotação e extensão vertical	30



Inclinação, rotação e extensão vertical	30
Rodar o monitor	30
Configurar as definições do monitor no seu computador após a rotação	31
Organizar os cabos	32
Ligar o monitor.	33
Sincronização do Botão de Ligar Dell (DPBS)	36
Ligar o monitor para DPBS pela primeira vez	39
Utilizar a função DPBS	40
Ligar o monitor para USB-C	42
Proteger o seu monitor com a trava Kensington (opcional)	44
Retirar a base do monitor	45
Montagem em parede (opcional)	46
Utilizar o monitor	47
Ligar o monitor.	47
Utilizar o controlo do joystick	47
Utilizar o Iniciador de Menus	48
Botão do painel frontal	50
Utilizar o menu principal.	51
Utilizar a função de bloqueio de OSD	62
Configuração inicial	65
Mensagens de aviso OSD.	66
Definir a resolução máxima.	69
Resolução de problemas.	70
Teste automático.	70
Diagnóstico Integrado	71
Problemas comuns.	72
Problemas específicos do produto	74
Problemas específicos do Universal Serial Bus (USB)	77



Apêndice	78
Avisos da FCC (só nos EUA) e outra informação regulamentar	78
Contactar a Dell	78
Base de dados de produtos da UE para etiquetas energéticas e fichas de informação de produtos.	78



Instruções de Segurança

△ ATENÇÃO: A utilização de outros controlos, ajustes ou procedimentos que não os especificados nesta documentação podem resultar numa exposição ao choque, a riscos elétricos e/ou mecânicos.

- Coloque o monitor numa superfície sólida e manuseie-o com cuidado. O ecrã é frágil e pode danificar-se se sofrer uma queda ou impacto forte.
- Certifique-se sempre de que a classificação elétrica do seu monitor é adequada à corrente alterna disponível no seu país.
- Mantenha o monitor à temperatura ambiente. Condições de calor ou frio excessivo podem ter efeitos adversos no cristal líquido do monitor.
- Não sujeite o monitor a condições de forte vibração ou alto impacto. Por exemplo, não coloque o monitor dentro da mala de um carro.
- Desligue o monitor se vai ficar um longo período de tempo sem ser usado.
- Para evitar o risco de choque elétrico, não tente retirar qualquer tampa, nem toque no interior do monitor.

Para mais informações sobre as instruções de segurança, consulte a Informação de Segurança, Ambiental e Regulamentar (SERI).



Acerca do seu monitor

Conteúdo da embalagem

O seu monitor é enviado com os componentes mostrados na tabela abaixo.

Se houver algum componente em falta, contacte a Dell. Para mais informações, consulte [Contactar a Dell](#).

NOTA: Alguns componentes podem ser opcionais e não ser incluídos junto com o monitor. Algumas funcionalidades podem não estar disponíveis em alguns países.

	Monitor
	Base de elevação
	Base de apoio
	Cabo de alimentação (varia consoante o país)
	Cabo USB-C de (C para C)
	Cabo USB-C de (A para C)
	Cabo DP

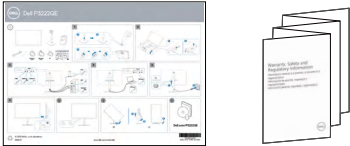

	<p>Amarração de cabo</p>
	<ul style="list-style-type: none"> • Guia de Iniciação Rápida • Informação de Segurança, Ambiental e Regulamentar

Características do Produto

O Monitor **Dell P3223QE** tem uma matriz ativa, transístorde Película Fina (TFT), ecrã de cristais líquidos(LCD) e retroiluminação por LED. As funcionalidades do monitor são as seguintes:

- Monitor com área visível de 80 cm (medida na diagonal), resolução de 3840 x 2160 (16:9), mais visualização em ecrã inteiro para resoluções inferiores.
- Ângulos de visualização amplos com cor 99% sRGB.
- Capacidade de ajuste da inclinação, rotação, articulação e extensão vertical.
- Suporte tipo pedestal amovível e orifícios de montagem de 100 mm da Video Electronics Standards Association (VESA™), para soluções de montagem flexível.
- A moldura ultrafina minimiza o espaço entre molduras durante a utilização multimonitores, permitindo uma configuração mais fácil, com uma experiência de visualização elegante.
- A conetividade digital abrangente com DP & HDMI ajuda a proteger o seu monitor a longo prazo.
- Capacidade plug-and-play, se compatível com o seu computador.
- Ajustes de On-Screen Display (OSD), para mais fácil configuração e otimização do ecrã.
- Bloqueio dos botões de ligar e OSD.
- Ranhura para trava de segurança.
- ≤ 0.3 W em Standby Mode (Modo de Suspensão).
- Otimize o conforto ocular com um ecrã sem cintilação que minimiza o risco da emissão de luz azul.
- O monitor utiliza um painel de luz azul reduzida e está em conformidade com a norma da TUV Rheinland (solução de hardware) no modo de reposição de fábrica/predefinição (**modo predefinido: Padrão**).



- Diminui o nível de risco de luz azul emitida pelo ecrã para tornar a visualização mais confortável para os seus olhos.
- O monitor adota a tecnologia Flicker-Free, que elimina a cintilação visível, oferece uma experiência de visualização confortável e evita que os utilizadores sofram de tensão e fadiga ocular.

⚠ AVISO: Os possíveis efeitos a longo prazo da emissão de luz azul pelo monitor poderá provocar danos oculares, incluindo fadiga ocular ou tensão ocular digital. A funcionalidade ComfortView Plus visa reduzir a quantidade de luz azul emitida pelo monitor, para otimizar o conforto ocular.

Identificar as peças e controlos

Vista frontal

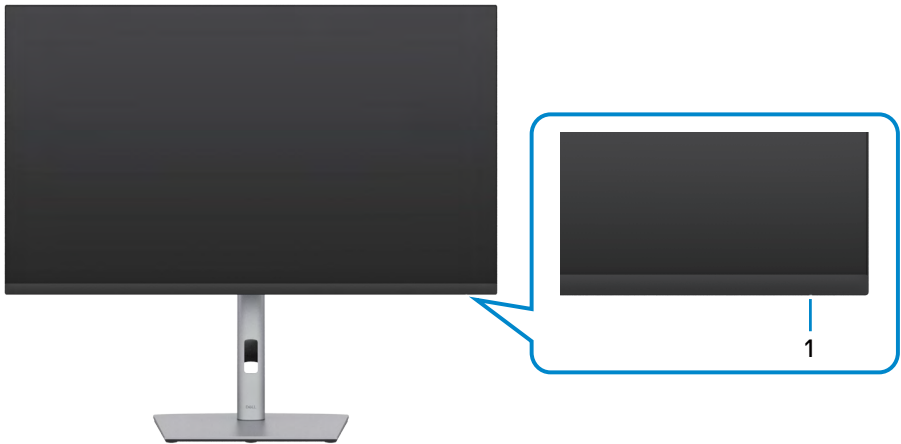

Etiqueta	Descrição	Uso
1	Indicador de energia LED	A luz branca fixa indica que o monitor está ligado e a funcionar normalmente. A luz branca intermitente indica que o monitor está no Modo de Suspensão.



Vista posterior

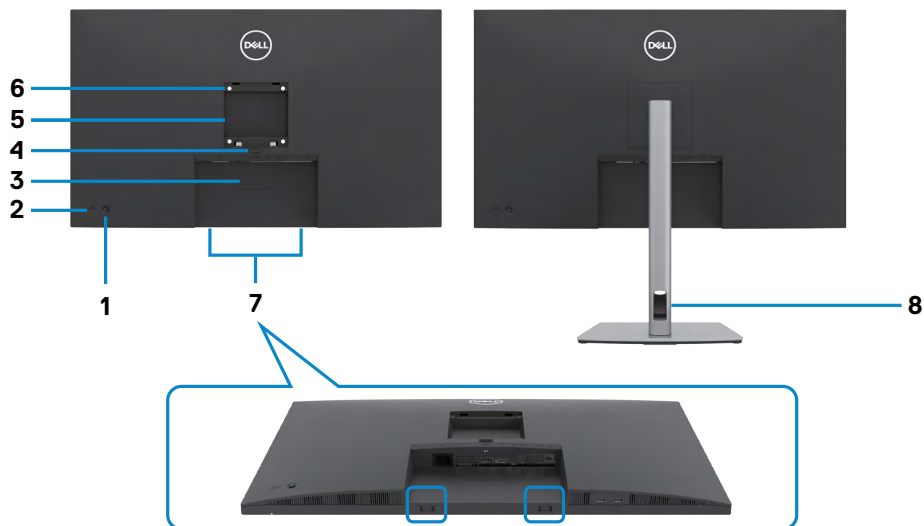

Etiqueta	Descrição	Uso
1	Joystick	Utilize-o para controlar o menu OSD.
2	Botão de ligar/desligar	Para ligar ou desligar o monitor.
3	Código de barras, número de série e etiqueta de serviço	Consulte esta etiqueta, caso precise de contactar a Dell para obter assistência técnica.
4	Botão de libertação da base	Liberta a base do monitor.
5	Etiqueta regulamentar	Enuncia as aprovações regulamentares.
6	Orifícios de montagem VESA (100 mm x 100 mm - atrás da tampa VESA fixa)	Monitor para montagem em parede, utilizando o kit de montagem em parede compatível com VESA (100 mm x 100 mm).
7	Orifícios de montagem para barra de som Dell	Permitem fixar a barra de som Dell opcional (vendida separadamente).
8	Ranhura para gestão de cabos	Utilize-a para organizar os cabos, fazendo-os passar pela ranhura.



Vista inferior

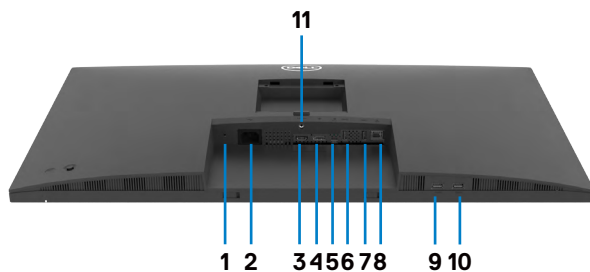

Etiqueta	Descrição	Uso
1	Ranhura para trava de segurança* (baseado na ranhura Kensington Security Slot™)	Protege o monitor com uma trava do cabo de segurança (vendido em separado).
2	Conector de alimentação	Ligar o cabo de alimentação.
3	Porta HDMI	Ligue o seu computador com o cabo HDMI (vendido em separado).
4	DisplayPort (entrada)	Ligue o seu computador com o cabo DisplayPort.
5	Porta USB-C	Ligue o seu computador com o cabo USB-C. A porta USB-C permite a taxa de transferência mais rápida e o modo alternativo com DP 1.4 suporta a resolução máxima de 3840 x 2160 a 60Hz PD 20V/4,5A, 15V/3A, 9V/3A, 5V/3A. NOTA: A exibição de mensagens de USB-C não é suportada em versões do Windows anteriores ao Windows 10 (cabo Tipo C para Tipo A).
6&7 9&10	Porta USB-A downstream (4)	A porta com o ícone  suporta 5V/0,9A. Ligue o seu dispositivo USB. Apenas pode utilizar esta porta depois de ter ligado o cabo USB do computador ao monitor. NOTA: Para evitar interferência de sinal, quando um dispositivo USB sem fios estiver ligado a uma porta de entrada USB, NÃO é recomendado que ligue outros dispositivos USB à(s) porta(s) adjacente(s).
8	Conector RJ-45	Ligue a Internet. Apenas pode navegar na Internet através do conector RJ45 depois de ter ligado o cabo USB (A para C ou C para C) do computador ao monitor.
11	Bloqueio da base	Fixa a base ao monitor através de um parafuso M3 de 6 mm (parafuso não incluído).



Especificações do monitor

Tipo de ecrã	Matriz ativa - TFT LCD
Tipo de painel	Tecnologia de comutação em plano
Rácio de imagem	16:9
Dimensões da imagem visível	
Diagonal	80,00 cm
Área ativa	
Horizontal	697,31 mm
Vertical	392,23 mm
Área	273505,9 mm ²
Distância entre pixels	0,18159 mm x 0,18159 mm
Pixel por polegada (PPI)	139,87
Ângulo de visualização	
Horizontal	178° (normal)
Vertical	178° (normal)
Brilho	350 cd/m ² (normal)
Rácio de contraste	1000 para 1 (normal)
Revestimento do ecrã do monitor	Tratamento antibrilho do revestimento duro do polarizador frontal (3H)
Retroiluminação	LED
Tempo de resposta (cinzento a cinzento)	5 ms (Modo rápido) 8 ms (Modo normal)
Profundidade da cor	1,07 mil milhões de cores
Gama de cores*	99% sRGB
Conetividade	· 1 x DP 1.4 (entrada) (HDCP 1.4, HDCP 2.2) · 1 x HDMI 2.0 (HDCP 1.4, HDCP 2.2) · 1 x USB-C (USB 3.2 Gen1, 5 Gbps) - upstream · 4 x Super speed (USB 3.2 Gen1, 5 Gbps) downstream · 1 x RJ45



Largura da margem (da extremidade do monitor até à área ativa)	
Superior	7,57 mm
Esquerda/Direita	7,55 mm
Inferior	17,40 mm
Ajustabilidade	
Base de altura ajustável	150 mm
Inclinação	-5° a 21°
Articulação giratória	-30° a 30°
Rotação	-90° a 90°
Gestão de cabos	Sim
Compatível com Dell Display Manager (DDM)	Easy Arrange e outras funcionalidades essenciais
Segurança	Ranhura para trava de segurança (bloqueio de cabo vendido em separado)

* Só no painel original, na predefinição de Modo Personalizado.

Especificações da resolução

Alcance de leitura horizontal	30 kHz a 140 kHz
Alcance de leitura vertical	24 Hz a 75 Hz
Resolução de predefinição máxima	3840 x 2160 a 60 Hz
Capacidades do monitor de vídeo (HDMI)	480p, 576p, 720p, 1080i, 1080p, 2160p
Capacidades do monitor de vídeo (modo alternativo DP & USB-C)	480p, 576p, 720p, 1080p, 2160p



Modos de visualização predefinidos

Modo de visualização	Frequência horizontal (kHz)	Frequência vertical (Hz)	Relógio de pixels (MHz)	Polaridade de sincronização (Horizontal/Vertical)
720 x 400	31,5	70,0	28,3	-/+
VESA, 640 x 480	31,5	60,0	25,2	-/-
VESA, 640 x 480	37,5	75,0	31,5	-/-
VESA, 800 x 600	37,9	60,3	40,0	+/+
VESA, 800 x 600	46,9	75,0	49,5	+/+
VESA, 1024 x 768	48,4	60,0	65,0	-/-
VESA, 1024 x 768	60,0	75,0	78,8	+/+
VESA, 1152 x 864	67,5	75,0	108,0	+/+
VESA, 1280 x 800	49,3	60,0	71,0	+/-
VESA, 1280 x 1024	64,0	60,0	108,0	+/+
VESA, 1280 x 1024	80,0	75,0	135,0	+/+
VESA, 1600 x 1200	75,0	60,0	162,0	+/+
VESA, 1680 x 1050	65,29	60,0	146,25	-/+
VESA, 1920 x 1080	67,5	60,0	148,5	+/+
VESA, 1920 x 1200	74,04	60,0	154,0	+/-
VESA, 2048 x 1080	66,58	60,0	147,18	+/-
VESA, 2048 x 1152	70,99	60,0	156,75	+/-
CVT, 2048 x 1280	78,91	60,0	174,25	+/-
CVR, 2560 x 1440	88,8	60,0	241,5	+/-
CVT, 3840 x 2160	65,67	30,0	262,75	+/+
CVT, 3840 x 2160	133,31	60,0	534,0	+/+



Especificações elétricas

Sinais de entrada de vídeo	<ul style="list-style-type: none">• Sinal de vídeo digital para cada linha diferencial Por linha diferencial a 100 ohm de impedância• DP / HDMI / USB-C suporte para entrada de sinal
Voltagem/frequência/corrente de entrada	100-240 VAC / 50 ou 60 Hz \pm 3 Hz / 2,3 A (máximo)
Corrente de arranque	120 V: 42 A (Máx.) 240 V: 80 A (Máx.)
Consumo de energia	0,3 W (Modo Desligado) ¹ 0,3 W (Modo de Suspensão) ¹ 30,6 W (Modo Ligado) ¹ 180 W (Máx.) ² 24,17 W (P_{on}) ³ 76,78 kWh (TEC) ³

¹ Conforme definido nos regulamentos EU 2019/2021 e EU 2019/2013.

² Definição de brilho e contraste máximos com carga de potência máxima em todas as portas USB.

³ P_{on} : Consumo de energia do modo ligado conforme definido na versão Energy Star 8.0.

TEC (Consumo total de energia): Consumo total de energia em kWh conforme definido na versão Energy Star 8.0.

Este documento é apenas informativo e reflete o desempenho em laboratório.

O seu produto pode ter um desempenho diferente, dependendo do software, componentes e periféricos utilizados e não existe qualquer obrigação de atualizar estas informações.

Por conseguinte, o cliente não deve confiar nestas informações para tomar decisões sobre tolerâncias elétricas ou outras. Não é oferecida qualquer garantia expressa ou implícita relativamente à exatidão ou integridade do conteúdo deste documento.

 **NOTA: Este monitor tem certificação ENERGY STAR.**



Este produto é elegível para a certificação ENERGY STAR nas predefinições de fábrica que podem ser restauradas através da função “Reposição de fábrica” no menu OSD. Alterar as predefinições de fábrica ou ativar outras funcionalidades pode aumentar o consumo de energia que pode exceder o limite especificado pelo padrão ENERGY STAR.



Características físicas

Tipo de conector	<ul style="list-style-type: none">· Conector DP (entrada DP)· Conector HDMI· Conector USB-C· Conector USB 3.2 Gen1 (5 Gbps) descendente x 4· Conector RJ45
Tipo de cabo de sinal	<ul style="list-style-type: none">· Cabo DP para DP de 1,8 m· Cabo USB-C de 1,0 m· Cabo USB-A para C de 1,8 m
Dimensões (incluindo a base)	
Altura (esticada)	618,67 mm
Altura (compactada)	468,67 mm
Largura	712,40 mm
Profundidade	233,17 mm
Dimensões (sem a base)	
Altura	417,17 mm
Largura	712,40 mm
Profundidade	56,18 mm
Dimensões da base	
Altura (esticada)	483,30 mm
Altura (compactada)	436,50 mm
Largura	300,00 mm
Profundidade	233,17 mm
Base	300,00 mm x 230,00 mm
Peso	
Peso com embalagem	13,38 kg
Peso com a unidade da base e cabos	9,90 kg
Peso sem a unidade da base (Para montagem em parede ou considerações de montagem VESA - sem cabos)	5,28 kg
Peso da unidade da base	4,24 kg



Características ambientais

Conformidade com as normas	
<ul style="list-style-type: none">• Monitor com a certificação ENERGY STAR.• Registado na EPEAT quando aplicável. O registo na EPEAT varia consoante o país. Consulte https://www.epeat.net para ver o estado do registo por país.• TCO Certified & TCO Certified Edge.• Conforme à norma RoHS.• Monitor sem BFR/PVC (excluindo os cabos externos).• Cumpre os requisitos de fuga de corrente da norma 99 da NFPA.• Vidro sem arsénio e mercúrio, apenas no painel.	
Temperatura	
Em funcionamento	0 °C a 40 °C
Fora de funcionamento	-20 °C a 60 °C
Humidade	
Em funcionamento	20% a 80% (sem condensação)
Fora de funcionamento	5% a 90% (sem condensação)
Altitude	
Em funcionamento	5 000 m (máximo)
Fora de funcionamento	12 192 m (máximo)
Dissipação térmica	494,76 BTU/hora (máximo) 70,29 BTU/hora (modo ligado)



Atribuição de Pinos

DPport (entrada)

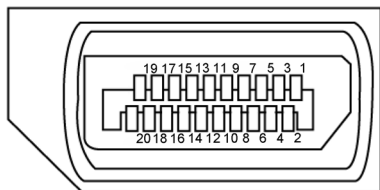

Número de pino	Lado de 20 pinos do cabo de sinal ligado
1	ML3(n)
2	GND
3	ML3(p)
4	ML2(n)
5	GND
6	ML2(p)
7	ML1(n)
8	GND
9	ML1(p)
10	ML0(n)
11	GND
12	ML0(p)
13	CONFIG1
14	CONFIG2
15	AUX CH (p)
16	GND
17	AUX CH (n)
18	Deteção Hot Plug
19	Retroceder
20	DP_PWR



Porta HDMI

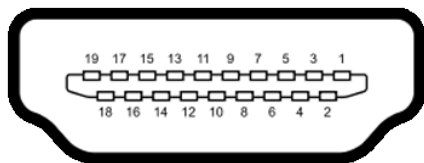

Número de pino	Lado de 19 pinos do cabo de sinal ligado
1	TMDS DATA 2+
2	TMDS DATA 2 SHIELD
3	TMDS DATA 2-
4	TMDS DATA 1+
5	TMDS DATA 1 SHIELD
6	TMDS DATA 1-
7	TMDS DATA 0+
8	TMDS DATA 0 SHIELD
9	TMDS DATA 0-
10	TMDS CLOCK+
11	TMDS CLOCK SHIELD
12	TMDS CLOCK-
13	CEC
14	Reservado (N.C. no dispositivo)
15	DDC CLOCK (SCL)
16	DDC DATA (SDA)
17	DDC/CEC TERRA
18	POTÊNCIA +5 V
19	DETEÇÃO HOT PLUG



Porta USB-C

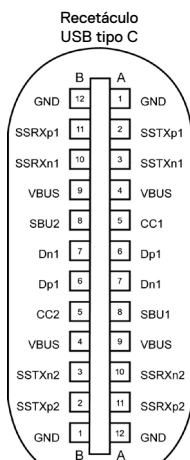

Geralmente ligado a um carregador através de um cabo tipo C

Pino	Sinal	Pino	Sinal
A1	GND	B12	GND
A2	SSTXp1	B11	SSRXp1
A3	SSTXn1	B10	SSRXn1
A4	VBUS	B9	VBUS
A5	CC1	B8	SBU2
A6	Dp1	B7	Dn1
A7	Dn1	B6	Dp1
A8	SBU1	B5	CC2
A9	VBUS	B4	VBUS
A10	SSRXn2	B3	SSTXn2
A11	SSRXp2	B2	SSTXp2
A12	GND	B1	GND



Universal Serial Bus (USB)

Esta secção dá-lhe informação sobre as portas USB disponíveis no seu monitor.

O seu monitor tem as portas USB seguintes:

- 4 descendentes - USB de alta velocidade a 5 Gbps (USB 3.2 Gen1)

NOTA: As portas USB do monitor apenas funcionam quando o monitor está ligado ou em Modo de Suspensão. Se desligar o monitor e voltar a ligá-lo, os periféricos ligados poderão levar alguns segundos a retomar a funcionalidade normal.

USB de alta velocidade a 5 Gbps (USB 3.2 Gen1)

Velocidade de transferência	Taxa de dados	Consumo de energia máximo (por porta)
Alta velocidade	5 Gbps	4,5 W
Alta velocidade	480 Mbps	2,5 W
Máxima velocidade	12 Mbps	2,5 W

Porta USB 3.2 Gen1 descendente (5 Gbps)

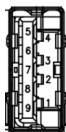

Número de pino	Nome do sinal	Número de pino	Nome do sinal
1	VBUS	6	StdA_SSRX+
2	D-	7	GND_DRAIN
3	D+	8	StdA_SSTX-
4	GND	9	StdA_SSTX+
5	StdA_SSRX-	Shell	Escudo



Porta RJ45 (lado do conector)

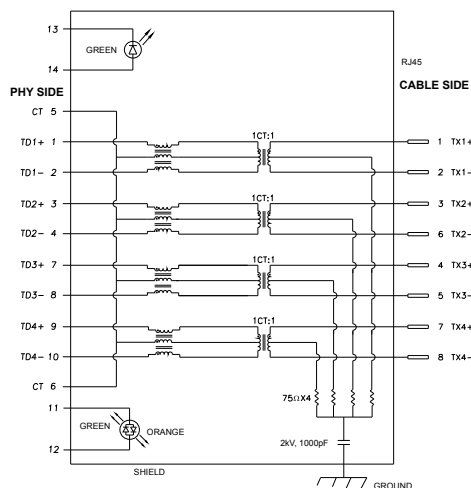

Pino	Sinal	Pino	Sinal
1	TD1 +	8	TD3 -
2	TD1 -	9	TD4 +
3	TD2 +	10	TD4 -
4	TD2 -	11	VERDE_ LARANJA
5	CT	12	VERDE_ LARANJA
6	CT	13	VERDE
7	TD3 +	14	VERDE

Instalação de controladores

Instale o controlador Realtek USB GBE Ethernet disponível para o seu sistema. Isto está disponível para transferência em <https://www.dell.com/support> na secção “Controladores e transferências”.

A velocidade máxima da taxa de dados de rede (RJ45) por USB-C é de 1000 Mbps.

NOTA: Esta porta LAN está em conformidade com 1000Base-T IEEE 802.3az, é compatível com o endereço MAC (impresso na etiqueta do modelo), Pass-thru (MAPT), Wake-on-LAN (WOL) a partir do modo de suspensão (só no S3) e com a função UEFI*PXE Boot, sendo que estas 3 funções dependem da configuração da BIOS e da versão do sistema operativo.

* UEFI significa Unified Extensible Firmware Interface (Interface de firmware extensível unificada).



Estado do LED do conector RJ45:

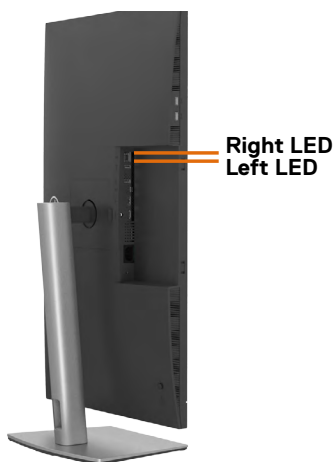

LED	Cor	Descrição
LED direito	Âmbar ou verde	Indicador de velocidade: <ul style="list-style-type: none">• Âmbar ligado - 1000 Mbps• Verde ligado - 100 Mbps• Desligado - 10 Mbps
LED esquerdo	Verde	Indicador de ligação/atividade: <ul style="list-style-type: none">• Intermitente - Atividade na porta.• Verde ligado - A estabelecer ligação.• Desligado - Ligação não estabelecida.

 **NOTA: O cabo RJ45 não é um acessório padrão incluído.**



Plug-and-Play

Pode instalar o monitor em qualquer sistema compatível com plug-and-play. O monitor fornece automaticamente ao sistema informático os seus dados de identificação de visualização expandida (EDID) através dos protocolos do canal de dados de exibição (DDC), para que o computador se possa configurar e otimizar as definições do monitor. A maior das instalações de monitores são automáticas. Se pretender, pode seleccionar definições diferentes. Para mais informações sobre alterar as definições do monitor, consulte [Utilizar o monitor](#).

Política de qualidade e pixels do monitor LCD

Durante o processo de fabrico do monitor LCD acontece, por vezes, que um ou mais pixels se tornem fixos de forma permanente, algo que é difícil de visualizar, mas não afeta a qualidade ou usabilidade do monitor. Para mais informações sobre a Política de Qualidade e Pixels do Monitor LCD, consulte o website de assistência da Dell em: <https://www.dell.com/pixelguidelines>

Manusear e mover o seu monitor

Para se certificar de que o monitor é manuseado em segurança ao levantá-lo ou movê-lo, siga as diretrizes indicadas abaixo:

- Antes de mover ou levantar o monitor, desligue o computador e o monitor.
- Desligue todos os cabos do monitor.
- Coloque o monitor na caixa original com os materiais de embalagem originais.
- Segure firmemente a extremidade inferior e a parte lateral do monitor sem aplicar pressão excessiva, ao levantar ou mover o monitor.

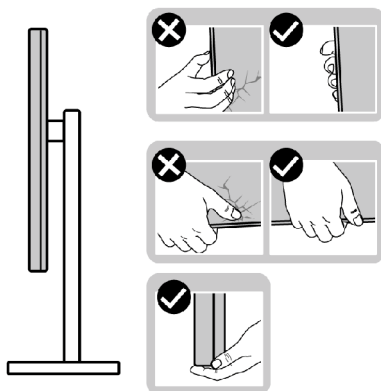

- Ao levantar ou mover o monitor, certifique-se de que o ecrã está de costas para si e não pressione a área do ecrã para evitar quaisquer riscos ou danos.

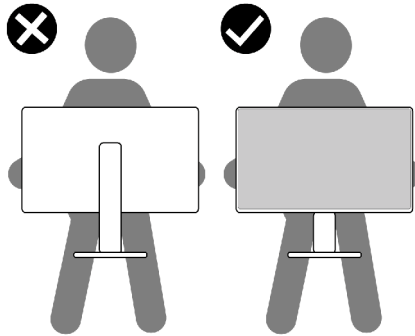

- Ao transportar o monitor, evite sujeitá-lo a qualquer impacto ou vibração súbitos.
- Ao levantar ou mover o monitor, não vire o monitor ao contrário enquanto segura na base de apoio ou base de elevação. Isto poderá provocar danos acidentais ao monitor, ou causar uma lesão pessoal.

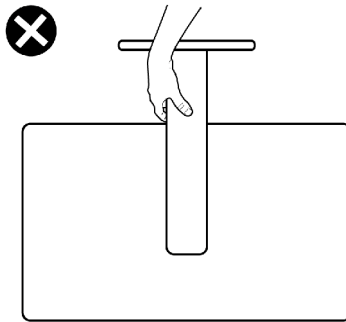

Diretrizes de manutenção

Limpar o seu monitor

 **AVISO:** Antes de limpar o monitor, desligue o cabo de alimentação da tomada elétrica.

 **ATENÇÃO:** Leia e siga as [Instruções de Segurança](#), antes de limpar o monitor.

Métodos de limpeza incorretos podem provocar danos nos monitores Dell. Os danos físicos podem afetar o ecrã e o corpo do monitor.

Siga as instruções apresentadas na lista abaixo para limpar o monitor:

- Para limpar o ecrã do monitor Dell, humedecça ligeiramente um pano macio e limpo com água. Se possível, utilize um toalhete especial para limpeza de ecrãs ou uma solução adequada para o ecrã do monitor Dell.

 **ATENÇÃO:** Não utilize qualquer tipo de detergentes ou outros produtos químicos, como benzeno, diluente, amoníaco, produtos de limpeza abrasivos, álcool ou ar comprimido.

 **AVISO:** Não pulverize diretamente o produto de limpeza ou mesmo água sobre a superfície do monitor. Se os líquidos forem pulverizados diretamente sobre o ecrã, os mesmos irão deslizar para o fundo do ecrã e corroer os componentes eletrónicos, originando danos permanentes. Em vez disso, aplique o produto de limpeza ou a água num pano macio.

 **ATENÇÃO:** A utilização de produtos de limpeza pode originar alterações no aspeto do monitor, tais como, desvanecimento da cor, película leitosa no monitor, deformação, sombra escura desigual, e descamação da superfície do ecrã.

 **NOTA:** Os danos no monitor provocados por métodos de limpeza inadequados e utilização de benzeno, diluente, amoníaco, produtos de limpeza abrasivos, álcool, ar comprimido, detergente de qualquer tipo, darão origem a Danos Induzidos pelo Cliente (DIC). Os DIC não estão cobertos pela garantia padrão da Dell.

- Se notar pó branco ao desembalar o monitor, limpe-o com um pano.
- Manuseie cuidadosamente o seu monitor, pois um monitor de cor mais escura pode mais facilmente ficar riscado e apresentar marcas brancas de desgaste, do que um monitor de cor mais clara.
- Para ajudar a manter a melhor qualidade de imagem no monitor, utilize uma proteção de ecrã dinâmica e desligue o monitor quando não estiver a ser utilizado.



Instalar o monitor

Acoplar a base

- ✎ **NOTA:** A base de elevação e a base de apoio são retiradas quando o monitor é enviado da fábrica.
- ✎ **NOTA:** As instruções seguintes são apenas aplicáveis à base que foi enviada juntamente com o seu monitor. Se está a acoplar uma base que comprou em qualquer outro fornecedor, siga as instruções de instalação incluídas com essa base.
- ⚠ **ATENÇÃO:** Coloque o monitor numa superfície plana, limpa e suave para evitar riscar o painel do mesmo.

Para acoplar a base do monitor:

1. Alinhe e coloque a base de elevação sobre a base de apoio.
2. Abra a pega roscada na parte inferior da base de apoio e rode-a no sentido dos ponteiros do relógio para fixar a unidade da base.
3. Feche a pega roscada.

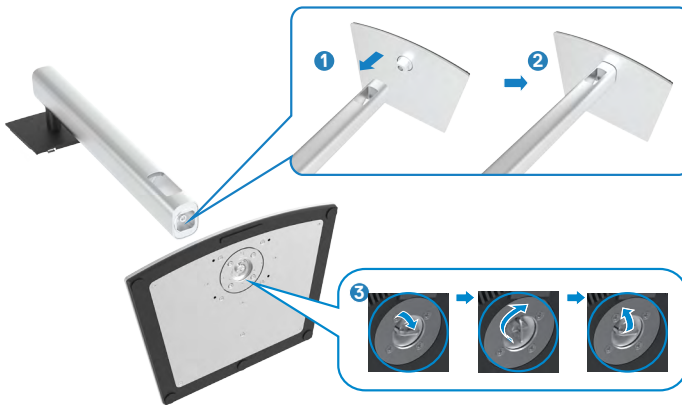

4. Abra a tampa de proteção no monitor para aceder à ranhura VESA no mesmo.



5. Deslize os separadores da base de elevação para as ranhuras na tampa traseira do monitor, descendo a unidade da base até a encaixar.



6. Segure na base de elevação e levante com cuidado o monitor, colocando-o depois numa superfície plana.



NOTA: Segure firmemente na base de elevação ao levantar o monitor para evitar quaisquer danos acidentais.

7. Levante a tampa de proteção do monitor.

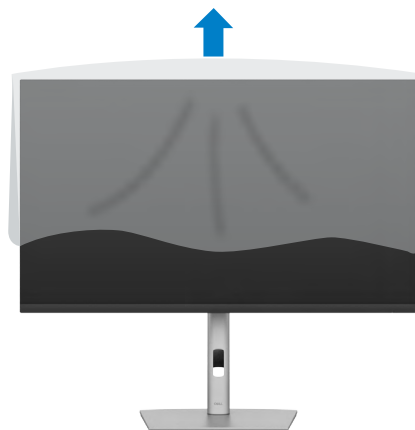

Utilizar a inclinação, rotação e extensão vertical

NOTA: As instruções seguintes são apenas aplicáveis à base que foi enviada juntamente com o seu monitor. Se está a acoplar uma base que comprou em qualquer outro fornecedor, siga as instruções de instalação incluídas com essa base.

Inclinação, rotação e extensão vertical

Com a base acoplada ao monitor pode incliná-lo para obter o ângulo de visualização mais confortável.

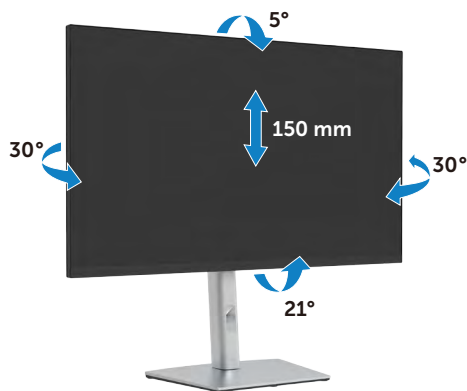



NOTA: A base é retirada quando o monitor é enviado da fábrica.

Rodar o monitor

Antes de rodar o monitor, estenda-o na vertical até à parte superior da base de elevação e, em seguida, incline o monitor para trás o máximo possível para evitar que este toque na extremidade inferior do monitor.



-  **NOTA:** Para alternar entre a definição horizontal e vertical do seu computador Dell ao rodar o monitor, transfira e instale o controlador da placa gráfica mais recente. Para transferir, vá a <https://www.dell.com/support> e procure o controlador adequado.
-  **NOTA:** Quando o monitor está no modo vertical pode notar uma diminuição no desempenho ao utilizar aplicações com utilização intensiva de gráficos, como jogos em 3D.

Configurar as definições do monitor no seu computador após a rotação

Após ter rodado o monitor, siga o procedimento abaixo para configurar as definições do monitor no seu computador.

-  **NOTA:** Se estiver a utilizar o monitor com um computador que não é Dell, vá ao website do fabricante da sua placa gráfica, ou ao website do fabricante do seu computador para obter informações sobre como rodar o conteúdo do seu monitor.

Para configurar as definições do monitor:

1. Clique com o lado direito do rato em **Desktop (Ambiente de trabalho)** e clique em **Properties (Propriedades)**.
 2. Selecione o separador **Settings (Definições)** e clique em **Advanced (Avançado)**.
 3. Se tem uma placa gráfica AMD, selecione o separador **Rotation (Rotação)** e defina a rotação que prefere.
 4. Se tem uma placa gráfica **NVIDIA**, clique no separador **NVIDIA** e na coluna à esquerda selecione **NVRotate (NVRotate)** e, em seguida, selecione a rotação que prefere.
 5. Se tem uma placa gráfica Intel®, selecione o separador da placa gráfica Intel, clique em **Graphic Properties (Propriedades da placa gráfica)**, selecione o separador **Rotation (Rotação)** e depois defina a rotação que prefere.
-  **NOTA:** Se não vir a opção de rotação ou esta não estiver a funcionar corretamente, vá a <https://www.dell.com/support> e transfira o controlador mais recente para a sua placa gráfica.



Organizar os cabos



Depois de ligar todos os cabos necessários ao monitor e ao computer, (consulte [Ligar o monitor](#) para instruções de ligação de cabos) organize todos os cabos conforme é mostrado acima.



Ligar o monitor

⚠ AVISO: Antes de iniciar qualquer um dos procedimentos indicados nesta secção, siga as [Instruções de Segurança](#).

Para ligar o seu monitor ao computador:

1. Desligue o computador.
2. Ligue o cabo HDMI/DisplayPort/USB-C do monitor ao computador.
3. Ligue o monitor.
4. Selecione a fonte de entrada correta no Menu OSD do monitor e ligue o computador.

📌 NOTA: A predefinição do P3223QE é DisplayPort 1.4. Uma placa gráfica com DisplayPort 1.1 pode não ter uma visualização normal.

Ligar o cabo HDMI

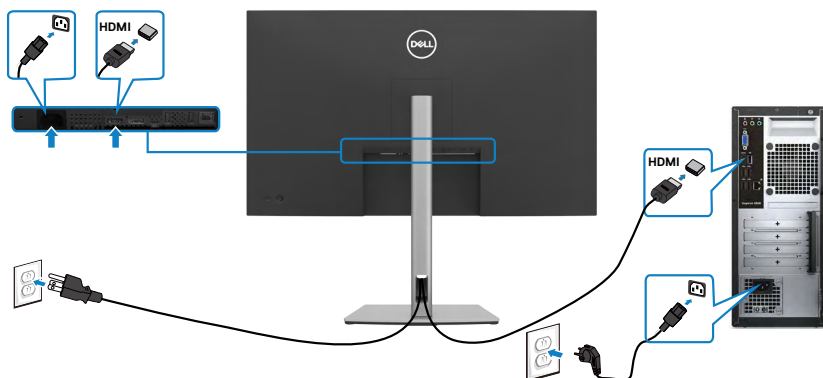

Ligar o cabo DP

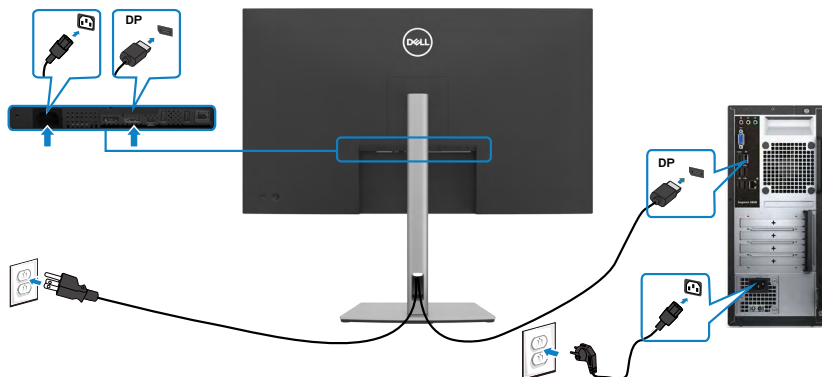

Ligar o cabo USB-C (C para C)

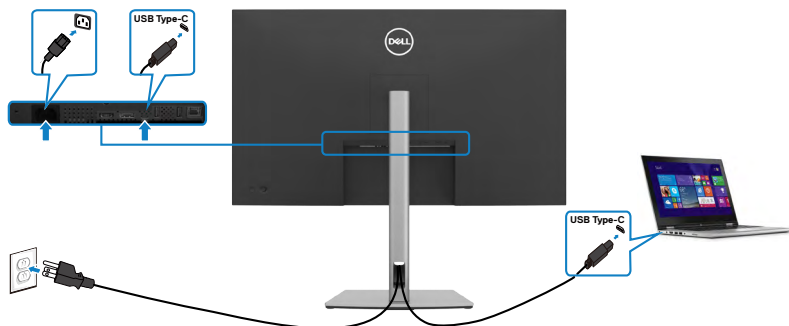

A porta USB-C no seu monitor:

- Pode ser utilizada alternativamente como USB-C ou DisplayPort 1.4.
- Compatível com USB Power Delivery (PD), com perfis até 90 W.

NOTA: Independentemente dos requisitos de energia/consumo energético real do seu computador portátil, ou da duração de energia restante na sua bateria, o monitor Dell P3223QE foi concebido para fornecer ao seu computador portátil até 90 W de energia.



Potência nominal (em computadores portáteis que tenham USB-C com fornecimento de energia)	Potência de carregamento máxima
45 W	45 W
65 W	65 W
90 W	90 W
130 W	Não suportado

Ligar o cabo USB-C (A para C)

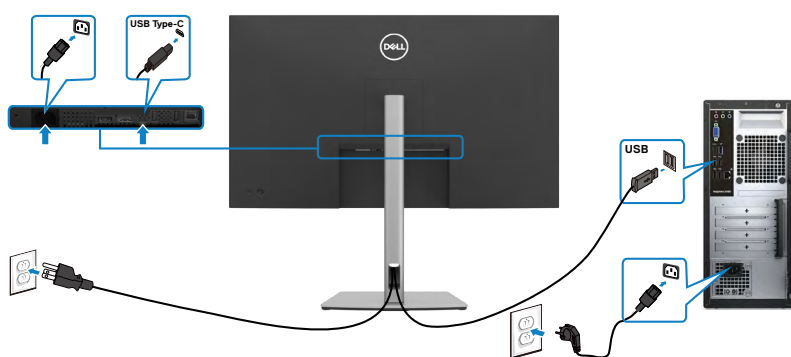

Ligar o monitor para o cabo RJ45 (Opcional)



Sincronização do Botão de Ligar Dell (DPBS)

O monitor é concebido com a funcionalidade de Sincronização do Botão de Ligar Dell (DPBS) para lhe permitir controlar o estado de energia do sistema informático a partir do botão de ligar do monitor. Esta funcionalidade é suportada apenas com a plataforma Dell com a função DPBS incorporada, é suportada através da interface USB-C.

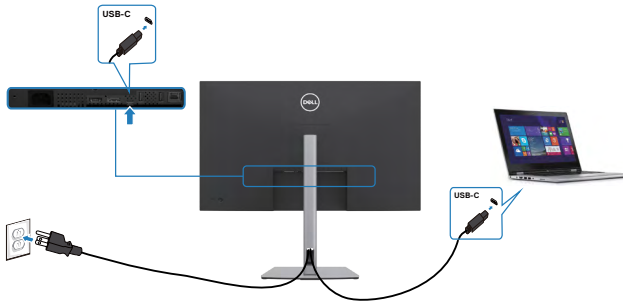

Para garantir que a função DPBS funciona pela primeira vez, execute primeiro os passos seguintes na plataforma com suporte para DPBS no **Control Panel (Painel de Controlo)**.

NOTA: A função DPBS suporta apenas a porta de saída USB-C.

1. Vá a **Control Panel (Painel de controlo)**.

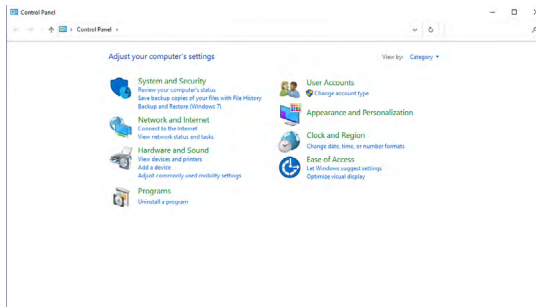

2. Seleccione **Hardware and Sound (Hardware e som)**, seguido de **Power Options (Opções de energia)**.

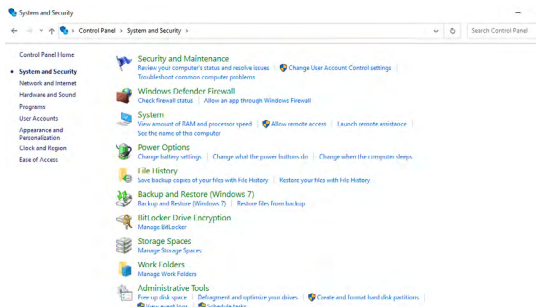

3. Vá a **System Settings (Definições do sistema)**.

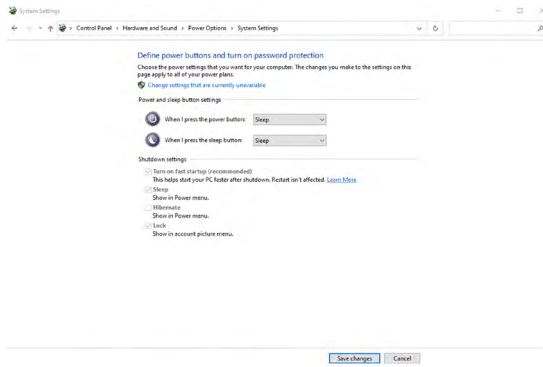

4. No menu pendente de **When I press the power button (Quando primo o botão para ligar/desligar)** existem algumas opções de seleção, nomeadamente **Do nothing/Sleep/Hibernate/Shut down (Não fazer nada/Suspender/Hibernar/Encerrar)** e pode seleccionar **Sleep/Hibernate/Shut down (Suspender/Hibernar/Encerrar)**.

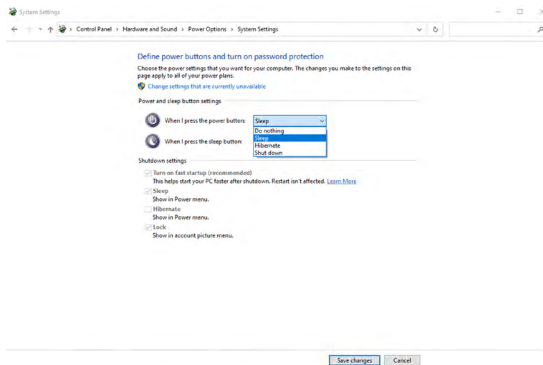

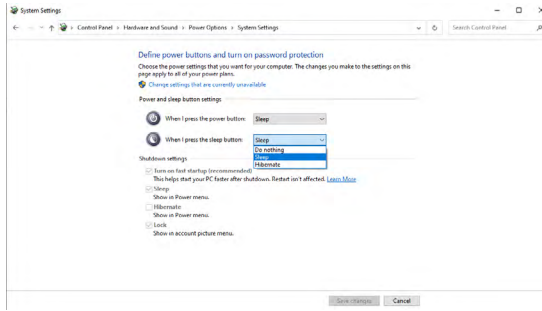

NOTA: Não selecione **Do nothing (Não fazer nada)**, caso contrário o botão de ligar do monitor não consegue sincronizar com o estado de energia do sistema informático.

5. Acesse ao menu OSD do monitor e ative a função Sincronização do Botão de Energia Dell.

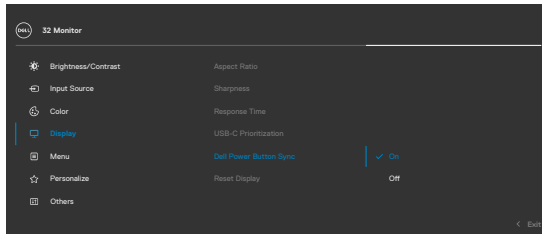

Ligar o monitor para DPBS pela primeira vez

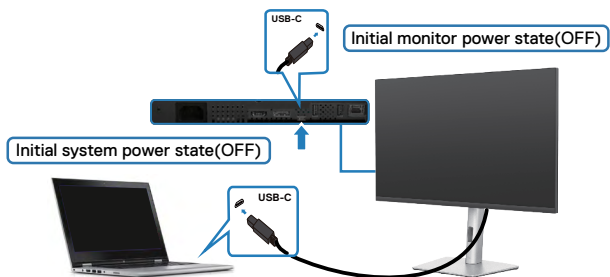

Da primeira vez que configurar a função DPBS, siga os passos abaixo:

1. Certifique-se de que tanto o PC, como o monitor, estão DESLIGADOS.
2. Prima o botão de ligar do monitor para ligar o mesmo.
3. Ligue o cabo USB-C do PC ao monitor.
4. O monitor e o PC irão ligar normalmente, exceto a plataforma Dell Optiplex 7090/3090 Ultra.
5. Quando liga a plataforma Dell Optiplex 7090/3090 Ultra, o monitor e o PC podem ligar momentaneamente. Aguarde um momento (aproximadamente 6 segundos) e o PC e o monitor irão desligar-se. Quando pressiona o botão de energia do monitor ou o botão de energia do PC, o PC e o monitor ligam. O estado de energia do sistema do PC está sincronizado com o botão de energia do monitor.

NOTA: Quando o monitor e o PC estão ambos desligados da primeira vez, recomenda-se que ligue primeiro o monitor e, em seguida, ligue o cabo USB-C do PC ao monitor.

NOTA: Pode alimentar a plataforma Dell PC* Ultra através do seu transformador de CC. Em alternativa, pode alimentar a plataforma Dell PC* Ultra através do cabo USB-C do monitor por fornecimento de energia (PD). Defina o USB-C Charging 90 W (Carregamento por USB-C 90 W) para Ligado no Modo Desligado.

* Certifique-se de que o PC Dell está equipado com suporte para DPBS.



Utilizar a função DPBS

Ativar o cabo USB-C

Quando liga o cabo USB-C, o estado do monitor/PC é o seguinte:

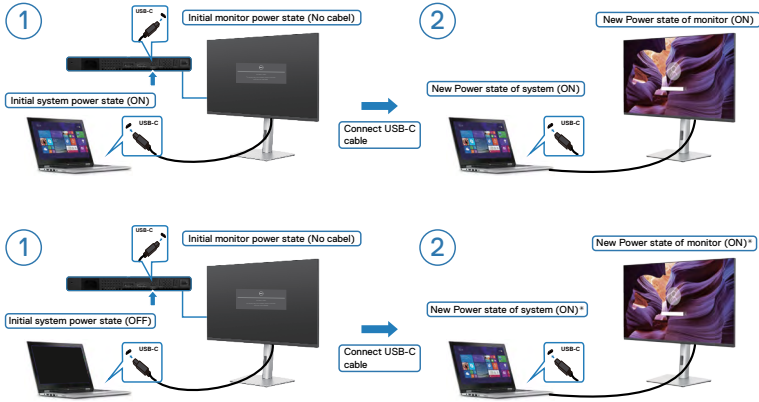

* Not all Dell PC systems support to wake up the platform via the monitor.

Quando pressiona o botão de energia do monitor ou o botão de energia do PC, o estado do monitor/PC é o seguinte:

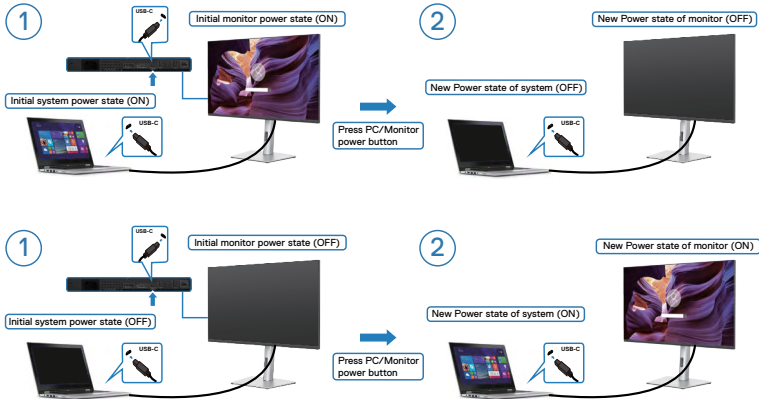

- Quando o estado de energia do monitor e do PC é para ambos LIGADO, enquanto **mantém premido 4 segundos o botão de ligar do monitor**, o ecrã exibirá uma mensagem a perguntar-lhe se pretende encerrar o PC.

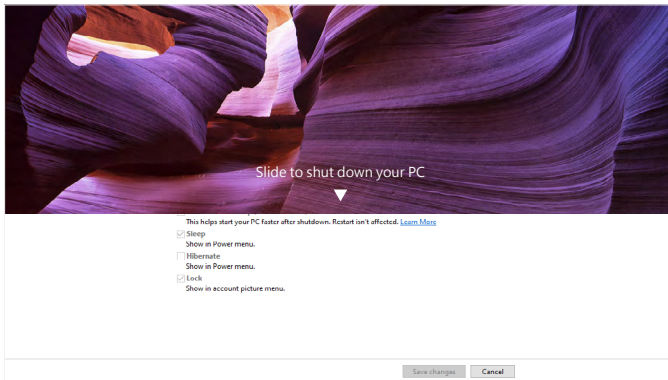
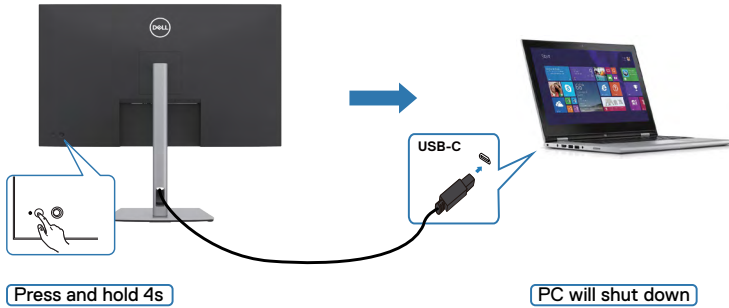

- Quando o estado de energia do monitor e do PC é para ambos LIGADO, enquanto **mantém premido 10 segundos o botão de ligar do monitor**, o PC irá encerrar.

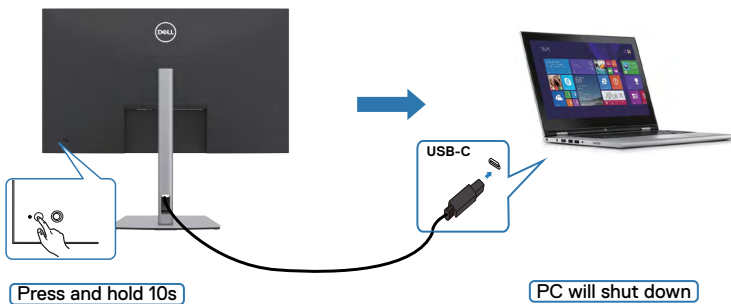

Ligar o monitor para USB-C

A plataforma Dell PC* Ultra tem duas portas USB-C, por isso tanto o estado de energia do Monitor 1, como do Monitor 2, podem ser sincronizados com o PC.

Quando o PC e os dois monitores estão num estado de energia inicialmente LIGADO, premir o botão de ligar no Monitor 1 ou Monitor 2 irá desligar o PC, o Monitor 1 e o Monitor 2.

* Certifique-se de que o PC Dell está equipado com suporte para DPBS.

NOTA: A função DPBS suporta apenas a porta de saída USB-C.

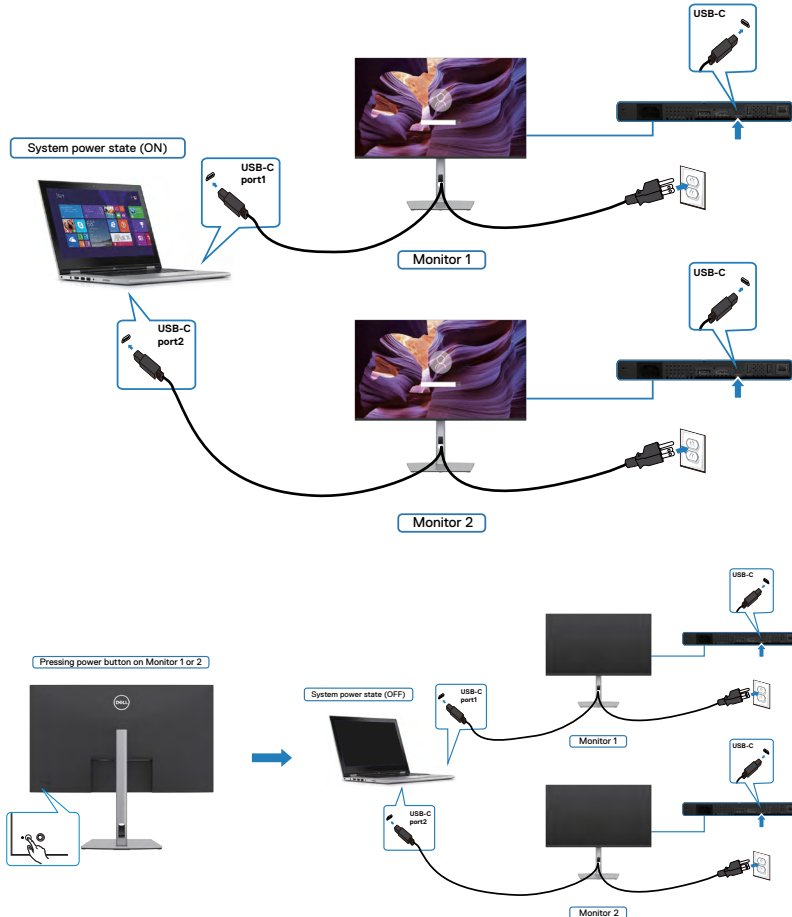

Certifique-se de que define **USB-C Charging 90 W (Carregamento por USB-C 90 W)** para Ligado no Modo Desligado. Quando o PC e os dois monitores estão num estado de energia inicialmente DESLIGADO, premir o botão de ligar no Monitor 1 ou Monitor 2 irá ligar o PC, o Monitor 1 e o Monitor 2.

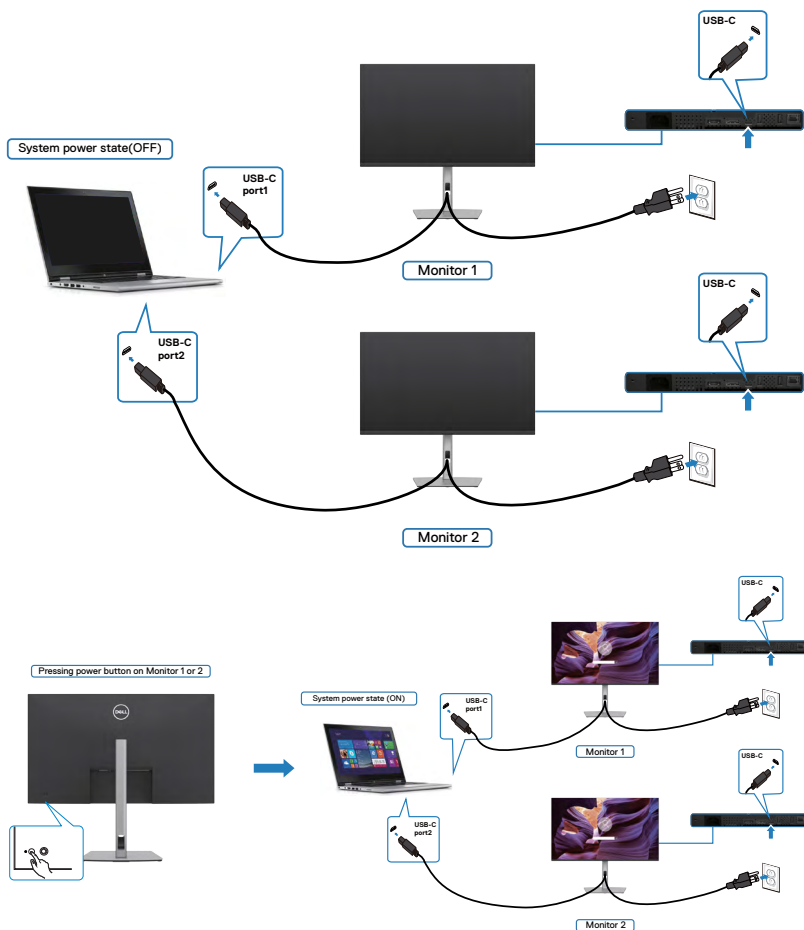

Proteger o seu monitor com a trava Kensington (opcional)

A ranhura para trava de segurança está localizada na parte inferior do monitor.
(Consulte [Ranhura para trava de segurança](#))

Para mais informações sobre como utilizar a trava Kensington (vendida em separado), consulte a documentação que acompanha a trava.

Fixe o monitor a uma mesa com a trava de segurança Kensington.

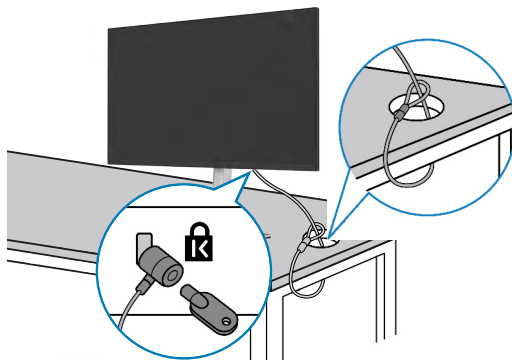

 **NOTA:** A imagem serve apenas fins de ilustração. O aspeto da trava pode variar.



Retirar a base do monitor

⚠ ATENÇÃO: Para evitar riscar o ecrã LCD ao retirar a base, certifique-se de que o monitor é colocado numa superfície suave e limpa.

📎 NOTA: As instruções seguintes são apenas aplicáveis à base que foi enviada juntamente com o seu monitor. Se está a acoplar uma base que comprou em qualquer outro fornecedor, siga as instruções de instalação incluídas com essa base.

Para retirar a base:

1. Coloque o monitor sobre um pano ou almofada suaves.
2. Mantenha premido o botão de libertação da base.
3. Levante a base para cima, afastando-a do monitor.

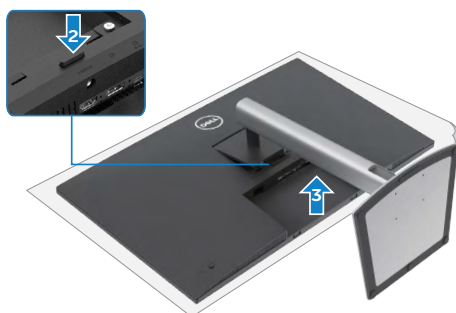

Montagem em parede (opcional)

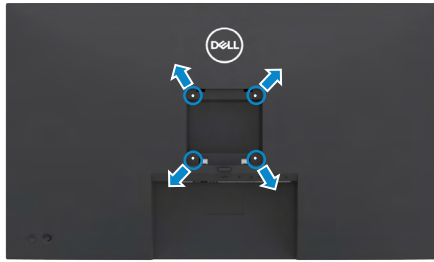

NOTA: Utilize parafusos M3 de 6 mm para fixar o monitor ao kit de montagem em parede.

Siga as instruções fornecidas com o kit de montagem em parede compatível com VESA.

1. Coloque o monitor sobre um pano ou almofada suaves assente numa superfície estável e plana.
2. Retire a base.
3. Utilize uma chave de fendas de cabeça cruzada Phillips para retirar os quatro parafusos que fixam a tampa em plástico.
4. Acople o suporte de montagem do kit de montagem em parede ao monitor.
5. Instale o monitor na parede, conforme indicado na documentação incluída com o kit de montagem em parede.

NOTA: Apenas para utilização com os suportes de montagem em parede indicados em UL, CSA ou GS, com uma altura mínima/capacidade de carga de 21,2 kg.



Utilizar o monitor

Ligar o monitor

Prima o botão  para ligar o monitor.

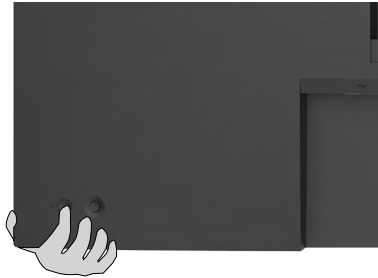

Utilizar o controlo do joystick





Para alterar os ajustes OSD através do controlo do joystick situado na extremidade traseira do

monitor, faça o seguinte:

- 1.** Prima o joystick para abrir o iniciador do menu OSD.
- 2.** Mova o joystick para cima/baixo/esquerda/direita para alternar entre as opções do menu OSD.



Funções do joystick

Função	Descrição
	Prima o joystick para abrir o iniciador do menu OSD.
	Para navegar para a direita e para a esquerda.
	Para navegar para cima e para baixo.

Utilizar o Iniciador de Menu

Prima o joystick para abrir o iniciador do menu OSD.







Iniciador de Menu

- Empurre o joystick para **Up (Cima)** para abrir o **Main Menu (Menu principal)**.
- Empurre o joystick para **Left (Esquerda)** ou **Right (Direita)** para seleccionar as **Shortcut Keys (Teclas de atalho)** pretendidas.
- Empurre o joystick para **Down (Baixo)** para **Exit (Sair)**.



Detalhes do Iniciador de Menu

A tabela seguinte descreve os ícones do Iniciador de Menu :





Ícone do Iniciador de Menu	Descrição
 Main Menu (Menu principal)	Abre o menu apresentado no ecrã (OSD). Consulte Utilizar o menu principal .
 Input Source (Fonte de entrada) (Tecla de atalho 1)	Define a Input Source (Fonte de entrada) .
 Preset Modes (Modos predefinidos) (Tecla de atalho 2)	Permite-lhe escolher numa lista de Preset color modes (Modos de cor predefinidos) .
 Brightness (Brilho)/ Contrast (Contraste) (Tecla de atalho 3)	Para aceder diretamente aos cursores de ajuste de Brightness (Brilho)/Contrast (Contraste) .
 Exit (Sair)	Sai do menu OSD principal.

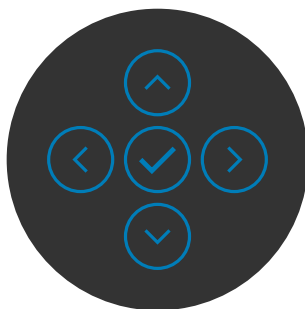

Botão do painel frontal

Utilize os botões situados na parte frontal do monitor para ajustar as definições de imagem.



Painel frontal	Descrição
1   Up (Cima) Down (Baixo)	Utilize os botões Up (Cima) (aumentar) e Down (Baixo) (diminuir) para ajustar itens no menu OSD.
2  Previous (Anterior)	Utilize o botão Previous (Anterior) para voltar ao menu anterior.
3  Next (Seguinte)	Utilize o botão Next (Seguinte) para confirmar a sua seleção.
4  Tick (Assinalar)	Utilize o botão Tick (Assinalar) para confirmar a sua seleção.



Utilizar o menu principal

Ícone	Menu e Submenus	Descrição
	Brightness /Contrast (Brilho/Contraste)	Ativa o ajuste de Brightness /Contrast (Brilho/Contraste) .

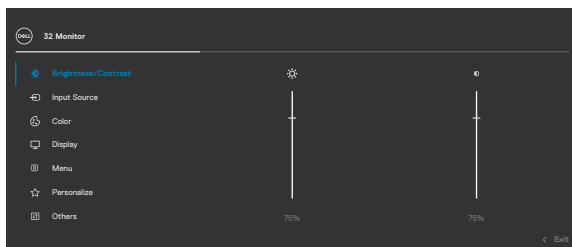

Brightness (Brilho)

Ajusta a luminosidade da retroiluminação (Limite: 0-100).

Mova o joystick para **Up (Cima)** para aumentar o brilho.

Mova o joystick para **Down (Baixo)** para diminuir o brilho.

Contrast (Contraste)

Ajuste primeiro a função **Brightness (Brilho)** e depois ajuste a função **Contrast (Contraste)**, apenas se for necessário mais ajuste.

Mova o joystick para **Up (Cima)** para aumentar o contraste e mova o joystick para **Down (Baixo)** para diminuir o contraste (Limite: 0-100).

A função **Contrast (Contraste)** ajusta o grau de diferença entre a escuridão a claridade no ecrã do monitor.



Ícone	Menu e Submenus	Descrição
--------------	------------------------	------------------

**Input Source
(Fonte de Entrada)**

Seleciona entre as várias entradas de vídeo que estão ligadas ao monitor.

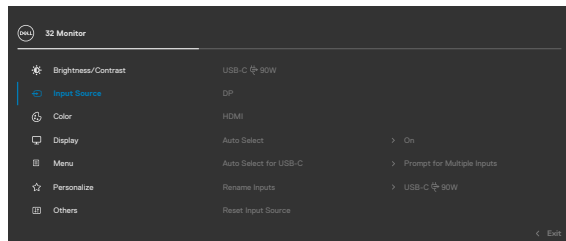

USB-C (90 W)

Selecione a entrada **USB-C (USB-C) 90 W** quando está a utilizar o conetor **USB-C 90 W**. Prima o botão do joystick para confirmar a seleção.

DP

Selecione a entrada **DP (DP)** quando está a utilizar o conetor **DP (DisplayPort)**. Prima o botão do joystick para confirmar a seleção.

HDMI

Selecione a entrada **HDMI** quando está a utilizar o conetor **HDMI**. Prima o botão do joystick para confirmar a seleção.

**Auto Select
(Seleção Automática)**

Permite-lhe procurar fontes de entrada disponíveis. Prima para selecionar esta função.

Auto Select for USB-C (Seleção Automática para USB-C)

Prima para selecionar estas funções:

- **Prompt for Multiple Inputs (Solicitar várias entradas):** permite a exibição da mensagem “Trocar para a Entrada de Vídeo USB-C”, para o utilizador escolher se quer ou não trocar.
- **Yes (Sim):** O monitor troca sempre para a entrada de vídeo USB-C sem perguntar, se estiver ligado a USB-C.
- **No (Não):** The monitor NÃO trocará automaticamente para a entrada de vídeo USB-C a partir de outra fonte disponível.

**Rename Inputs
(Renomear entradas)**

Permite-lhe **Rename Inputs** (Renomear entradas).



Ícone	Menu e Submenus	Descrição
	Reset Input Source (Repor a Fonte de Entrada)	Repõe todas as predefinições do menu Input Source (Fonte de entrada) . Prima  para selecionar esta função.



Color (Cor)

Ajusta o modo de definição de cor.

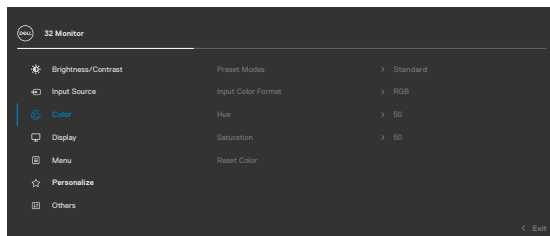

Preset Modes (Modos predefinidos)

Permite-lhe escolher numa lista de modos de cor predefinidos.

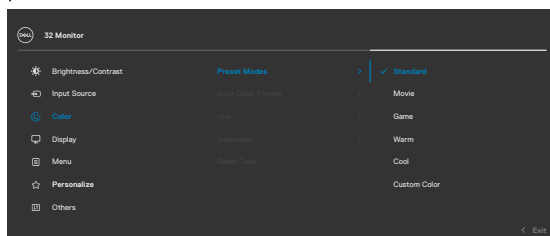

- ♦ **Standard (Normal):** Predefinições de cor. Este é o modo predefinido padrão.
- ♦ **Movie (Filme):** Ideal para filmes.
- ♦ **Game (Jogo):** Ideal para a maioria das aplicações de jogo.
- ♦ **Warm (Quente):** Aumenta a temperatura da cor. O ecrã parece mais quente com uma tonalidade vermelha ou amarela.
- ♦ **Cool (Frio):** Apresenta cores com temperaturas de cor mais altas. O ecrã parece mais frio com uma tonalidade azul.
- ♦ **Custom Color (Cor Personalizada):** Permite-lhe ajustar manualmente as definições de cor.



Ícone	Menu e Submenus	Descrição
	Input Color Format (Formato de Cor de Entrada)	<p>Permite-lhe definir o modo de entrada de vídeo para:</p> <ul style="list-style-type: none"> ♦ RGB: Selecione esta opção se o monitor estiver ligado a um computador ou leitor de multimédia compatível com a saída RGB. ♦ YCbCr: Selecione esta opção se o seu leitor multimédia for apenas compatível com a saída YCbCr.
		
		
	Hue (Tonalidade)	<p>Utilize os botões Up (Cima) ou Down (Baixo) do joystick para ajustar a Hue (Tonalidade) de 0 a 100.</p> <p>NOTA: O ajuste da tonalidade apenas está disponível nos modos Movie (Filme) e Game (Jogo).</p>
	Saturation (Saturaç�o)	<p>Utilize os botões Up (Cima) ou Down (Baixo) do joystick para ajustar a Saturation (Saturaç�o) de 0 a 100.</p> <p>NOTA: O ajuste da saturaç�o apenas est� dispon�vel nos modos Movie (Filme) e Game (Jogo).</p>
	Reset Color (Repor Predefini�es de Cor)	<p>Restaura as predefini�es de cor do monitor.</p> <p>Prima  para selecionar esta fun�o.</p>



Ícone	Menu e Submenus	Descrição
	Display (Monitor)	Utilize o menu Display (Monitor) para ajustar a imagem.

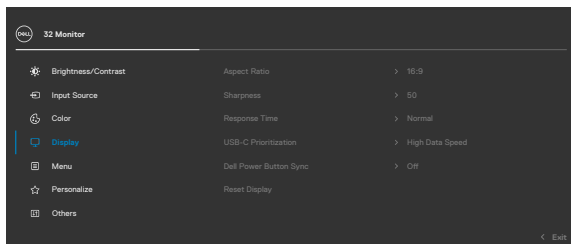

Aspect Ratio (Rácio de Imagem)	Ajuste o rácio de imagem para 16:9, Auto Resize (Redimensionamento Automático), 4:3, 1:1 .
Sharpness (Nitidez)	Faz a imagem parecer mais nítida ou suave. Mova o joystick para cima e para baixo para ajustar a nitidez de '0' a '100'.
Response Time (Tempo de Resposta)	Permite-lhe definir Response Time (Tempo de Resposta) para Normal ou Fast (Rápido) .
USB-C Prioritization (Priorização de USB-C)	Permite-lhe especificar a prioridade para transferir os dados em alta resolução (Alta resolução) ou alta velocidade (alta velocidade de dados), ao utilizar a porta USB-C / Modo DP alt.
Dell Power Button Sync (DPBS)	Para lhe permitir controlar o estado de energia do sistema do PC utilizando o botão de energia do monitor. Permite ativar ou desativar a função de Sincronização do Botão de Energia Dell. NOTA: Esta funcionalidade é suportada apenas com a plataforma Dell que possui função DPBS integrada, e é apenas suportada através de interface USB-C.
Reset Display (Repor Monitor)	Repõe todas as predefinições do menu Display (Monitor) . Prima  para selecionar esta função.



Ícone	Menu e Submenus	Descrição
-------	-----------------	-----------



Menu

Selecione esta opção para ajustar as definições do OSD, tais como os idiomas do OSD, a quantidade de tempo que o menu permanece no ecrã, e por aí adiante.

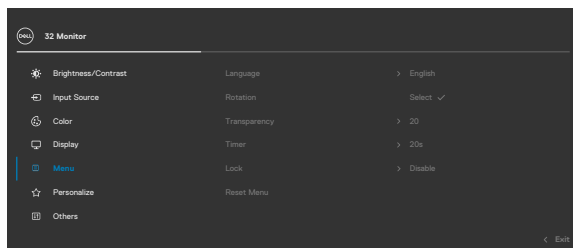

Language (Idioma)

Defina o monitor OSD para um de oito idiomas. (inglês, espanhol, francês, alemão, português, russo, chinês simplificado ou japonês).

Rotation (Rotação)

Roda o OSD em 0/90/270 graus. Pode premir o joystick para rodar de cada vez.

Transparency (Transparência)

Selecione esta opção para alterar a transparência do menu, movendo o joystick para cima ou para baixo (Limite: 0-100).

Timer (Temporizador)

OSD Hold Time (Tempo de Espera do OSD):

Define o período de tempo em que o OSD se mantém ativo após premir um botão.

Mova o joystick para ajustar o cursor em incrementos de 1 segundo, de 5 a 60 segundos.



Ícone Menu e Submenus

Descrição

Lock (Bloquear)

Bloquear os botões de controlo do monitor evita que as pessoas acedam aos controlos. Também evita a ativação involuntária em vários monitores dispostos lado a lado.

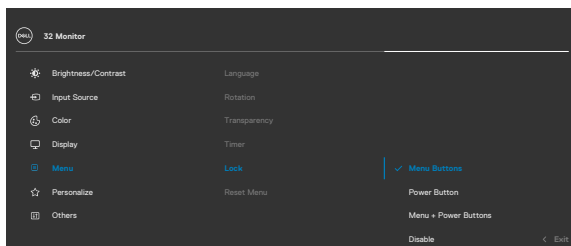

- ♦ **Menu Buttons (Botões de Menu):** Através de OSD para bloquear os botões de menu.
- ♦ **Power Button (Botão de Ligar):** Através de OSD para bloquear o botão de ligar.
- ♦ **Menu + Power Buttons (Botões de menu e de ligar):** Através de OSD para bloquear os botões de menu e o botão de ligar.
- ♦ **Disable (Desativar):** Mova o joystick para a esquerda e aguarde 4 segundos.

Reset Menu (Repor Menu)

Repõe todas as predefinições de **Reset Menu (Repor Menu)**.

Prima  para selecionar esta função.





Personalize (Personalizar)

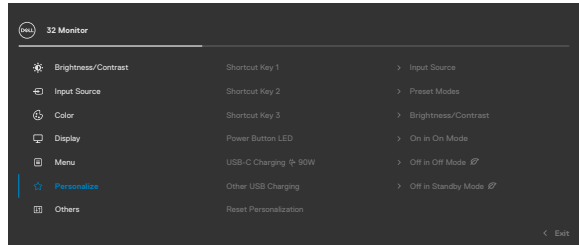

Shortcut key 1 (Tecla de atalho 1)

Shortcut key 2 (Tecla de atalho 2)



Shortcut key 3 (Tecla de atalho 3)

Selecione entre **Preset Modes (Modos predefinidos)**, **Brightness (Brilho)/Contrast (Contraste)**, **Input Source (Fonte de entrada)**, **Aspect Ratio (Rácio de imagem)**, **Rotation (Rotação)**, **Display Info (Informação do monitor)** definidos como tecla de atalho.

Power Button LED (LED do Botão de Ligar)

Permite-lhe definir o estado da luz de ligado para poupar energia.

USB-C Charging 90 W (Carregamento por USB-C 90 W)

Permite-lhe ativar ou desativar a função de carregamento **USB-C Charging  90 W (Carregamento por USB-C  90 W)** durante o modo desligado do monitor.



NOTA: Ao função de Carregamento por USB-C não pode ser selecionada e será definida como “Ativado no modo Desligado” se o monitor estiver ligado a computadores portáteis Dell Latitude e Precision que suportam a sincronização do botão de energia Dell através de USB-C. Nesta configuração, a função de carregamento por USB-C do monitor estará sempre disponível durante o modo Desligado.

Other USB Charging (Outros tipos de carregamento USB)

Permite-lhe ativar ou desativar a função **Other USB Charging (Outros tipos de carregamento USB)** durante o modo de suspensão do monitor.

NOTA: Quando esta função está ativada poderá carregar o seu telemóvel através do cabo USB-A, mesmo que o monitor esteja em modo de suspensão.



Ícone	Menu e Submenus	Descrição
	Reset Personalization (Repor Personalização)	Repõe todas as predefinições do menu Personalize (Personalizar) . Prima  para selecionar esta função.
	Others (Outras)	Selecione esta opção para ajustar definições OSD, tais como DDC/CI, LCD Conditioning (Condicionamento de LCD) , e por aí adiante.

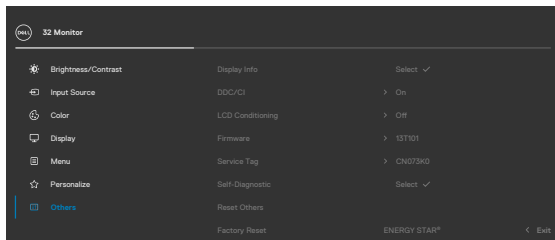

Display Info (Informação do monitor)

Exibe as definições atuais do monitor.
Prima  para selecionar esta função.

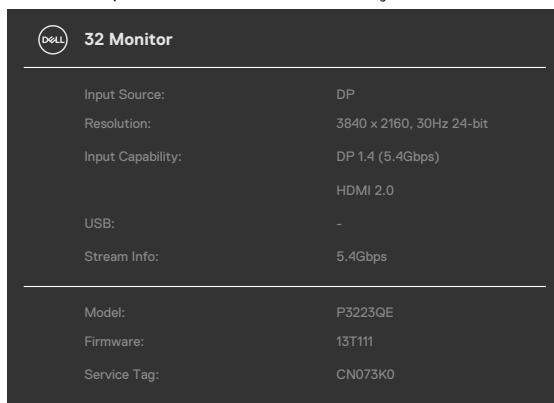

Ícone	Menu e Submenus	Descrição
	DDC/CI	DDC/CI (Canal de Dados de Exibição/Interface de Comando) permite-lhe ajustar os parâmetros do monitor (brilho, equilíbrio da cor, etc) através de software no seu computador. Pode desativar esta função, selecionando Off (Desligado) . Ative esta função para melhor experiência de utilizador e desempenho otimizado do seu monitor.

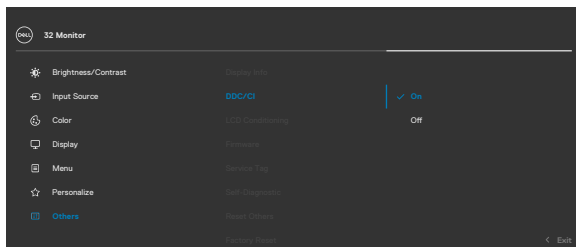

LCD Conditioning (Condicionamento de LCD)	Ajuda a reduzir casos ligeiros de retenção de imagem. Dependendo do grau de retenção de imagem, o programa pode levar algum tempo a funcionar. Pode desativar esta função, selecionando On (Ligado) .
--	--

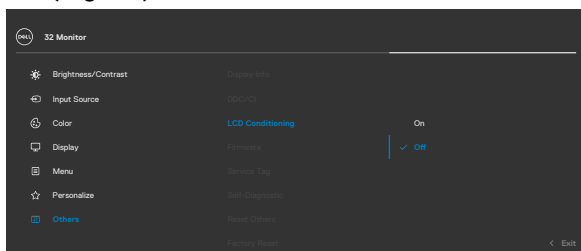

Ícone	Menu e Submenus	Descrição
	Firmware	Exibe a versão de Firmware do monitor.
	Service Tag (Etiqueta de Serviço)	Exibe a Service Tag (Etiqueta de Serviço) . A Etiqueta de Serviço é um identificador alfanumérico único que permite à Dell identificar as especificações do produto e aceder à informação da garantia. NOTA: A Etiqueta de Serviço também está impressa num rótulo situado na parte traseira da tampa.
	Self-Diagnostic (Autodiagnóstico)	Utilize esta opção para executar o diagnóstico integrado, consulte Diagnóstico integrado .
	Reset Others (Repor Outras)	Repõe todas as predefinições do menu Others (Outras) . Prima  para selecionar esta função.
	Factory Reset (Repor Predefinições)	Restaura as predefinições de todos os valores.



Utilizar a função de bloqueio de OSD

Pode bloquear os botões de controlo do painel frontal para evitar o acesso ao menu OSD e/ou ao botão de ligar.

Utilize o menu de Bloqueio para bloquear o(s) botão(ões).

1. Selecione uma das opções seguintes.

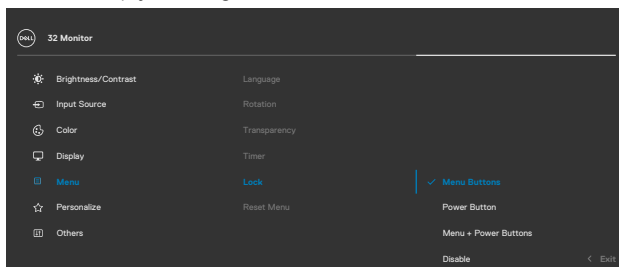

2. É exibida a mensagem seguinte.

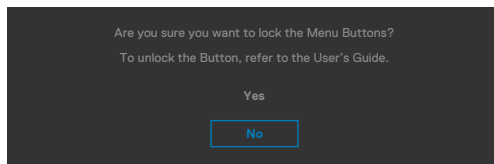

3. Selecione **Yes (Sim)** para bloquear os botões. Se estiverem bloqueados e for premido qualquer botão de controlo, será exibido o ícone de cadeado .



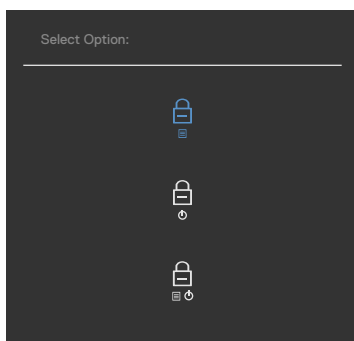

Utilize o joystick para bloquear o(s) botão(ões).

Prima o botão de navegação direcional esquerdo do joystick durante quatro segundos, até ser exibido um menu no ecrã.



Selecione uma das opções seguintes:



Opções	Descrição
<p>1</p>  <p>Bloqueio dos Botões de Menu</p>	<p>Selecione esta opção para bloquear a função de menu OSD.</p>
<p>2</p>  <p>Bloqueio do Botão de Ligar</p>	<p>Utilize esta opção para bloquear o botão de ligar. Isto evita que o utilizador desligue o monitor ao tocar no botão de ligar.</p>
<p>3</p>  <p>Bloqueio dos Botões de Menu e de Ligar</p>	<p>Utilize esta opção para bloquear o menu OSD e o botão de ligar para desligar o monitor.</p>

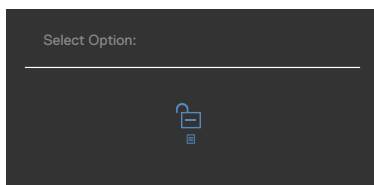

Para desbloquear o(s) botão(ões).

Prima o botão de navegação direcional esquerdo do joystick durante quatro segundos, até ser exibido um menu no ecrã. A tabela seguinte descreve as opções para desbloquear os botões de controlo do painel frontal.



Opções	Descrição
<p>1</p>  <p>Desbloqueio dos Botões de Menu</p>	Utilize esta opção para desbloquear a função de menu OSD.
<p>2</p>  <p>Desbloqueio do Botão de Ligar</p>	Utilize esta opção para desbloquear o botão de ligar e desligar o computador.
<p>3</p>  <p>Desbloqueio dos Botões de Menu e de Ligar</p>	Utilize esta opção para desbloquear o menu OSD e o botão de ligar para desligar o monitor.



Configuração inicial

Quando seleciona itens OSD na função **Factory Reset (Repor Predefinições)** em Outras funções, a mensagem seguinte é exibida:

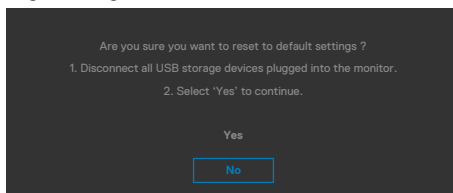

Quando seleciona “**Yes (Sim)**” para repor as predefinições, é exibida a mensagem seguinte:

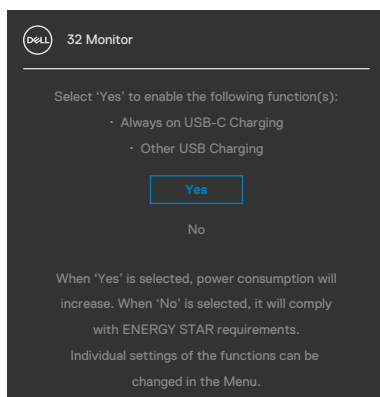

Mensagens de aviso OSD

Quando o monitor não é compatível com determinado modo de resolução, a mensagem seguinte é exibida:

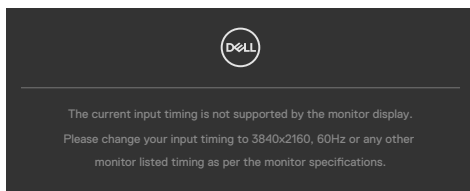

Isto significa que o monitor não consegue sincronizar com o sinal que está a receber do computador. Consulte [Especificações da resolução](#) para saber quais as gamas de frequência horizontal e vertical endereçáveis por este monitor. O modo recomendado é de **3840 x 2160**.

Pode ver a mensagem seguinte antes da função DDC/CI ser desativada:

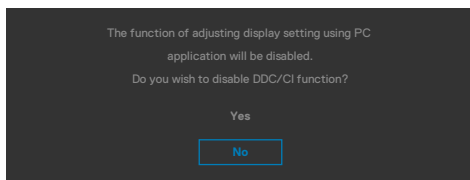

Quando o monitor entrar no **Standby Mode (modo de espera)**, a seguinte mensagem será exibida:

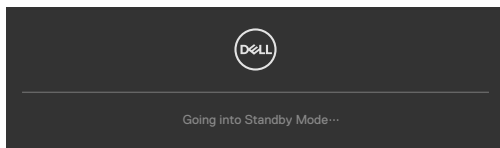

Ative o computador e retire o monitor do modo de suspensão para obter acesso ao **OSD**.

Se premir qualquer outro botão que não o botão de ligar, as mensagens seguintes serão exibidas consoante a entrada selecionada:

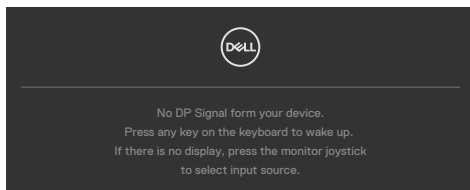

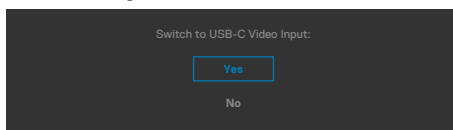

É exibida uma mensagem enquanto o cabo compatível com o modo alternativo DP está ligado ao monitor nas condições seguintes:

- Quando Seleção Automática para **USB-C** está definido para **Prompt for Multiple Inputs (Solicitar várias entradas)**.
- Quando o cabo USB-C está ligado ao monitor.

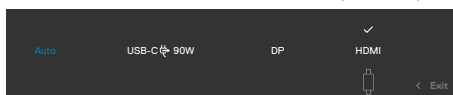

Se o monitor estiver ligado a duas ou mais portas, quando **Auto (Automático)** em fonte de entrada for selecionado irá direcionar o sinal para a porta seguinte.



Selecione os itens OSD de **Off in Standby Mode**  (**Desligar em Modo de Suspensão**) na função Personalizar e será exibida a mensagem seguinte:

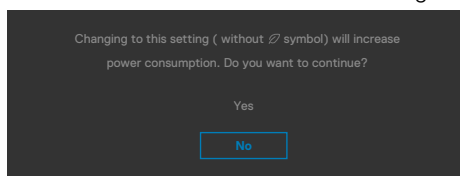

Se o nível de Brilho for ajustado acima do nível predefinido em mais de 75% será exibida a mensagem seguinte:

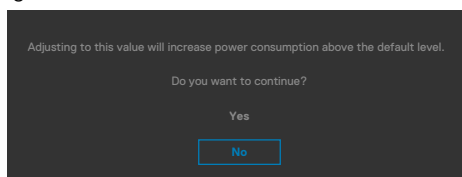

- Quando o utilizador seleciona "Sim", a mensagem sobre o consumo de energia é exibida apenas uma vez.
- Quando o utilizador seleciona "Não", a mensagem de aviso sobre o consumo de energia será exibida novamente.
- A mensagem de aviso sobre o consumo de energia apenas voltará a ser exibida quando o utilizador selecionar Repor Predefinições no menu OSD.



Se for selecionada a entrada DP, HDMI ou USB-C e o cabo correspondente não estiver ligado, é exibida uma caixa de diálogo flutuante, conforme mostrado abaixo.

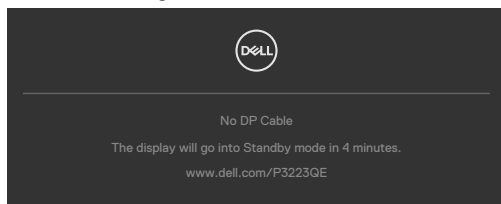

OU

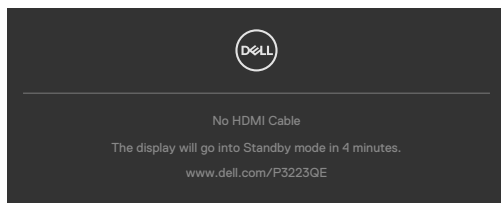

OU

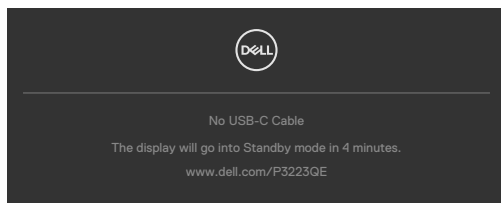

Consulte [Resolução de problemas](#) para mais informações.



Definir a resolução máxima

Para definir a resolução máxima no monitor:

No Windows 8 ou Windows 8.1:

1. Só no Windows 8 ou Windows 8.1, selecione o mosaico Ambiente de Trabalho para alternar para o ambiente de trabalho clássico. No Windows Vista e Windows 7, ignore este passo.
2. Clique com o lado direito do rato no ambiente de trabalho e clique em **Screen Resolution (Resolução do ecrã)**.
3. Clique na lista pendente de **Screen Resolution (Resolução do ecrã)** e selecione **3840 x 2160**.
4. Clique em **OK (OK)**.

No Windows 10 e Windows 11:

1. Clique com o botão direito no ambiente de trabalho e clique em **Display Settings (Definições de visualização)**.
2. Clique em **Display Resolution (Resolução do ecrã)**.
3. Clique na lista pendente para selecionar **3840 x 2160**.
4. Clique em **Keep changes (Manter alterações)** ou **Revert (Reverter)**.

Se não vir **3840 x 2160** como opção, pode ter de atualizar o controlador da sua placa gráfica. Dependendo do computador, siga um dos procedimentos seguintes:

Se tem um computador de secretária ou portátil Dell:

- Vá a <https://www.dell.com/support>, introduza a sua etiqueta de serviço e transfira o controlador mais recente disponível para a sua placa gráfica.

Se está a utilizar um computador que não é Dell (computador de secretária ou portátil):

- Vá ao website de assistência do fabricante do seu computador e transfira os últimos controladores disponíveis para a sua placa gráfica.
- Vá ao website do fabricante da sua placa gráfica e transfira os últimos controladores disponíveis para a mesma.



Resolução de problemas

⚠ AVISO: Antes de iniciar qualquer um dos procedimentos indicados nesta secção, siga as **Instruções de Segurança**.

Teste automático

O seu monitor possui uma função de teste automático que lhe permite verificar se o monitor está a funcionar devidamente. Se o monitor e o computador estão devidamente ligados, mas o ecrã do monitor continua escuro, faça o teste automático do monitor, executando os passos seguintes:

1. Desligue tanto o computador, como o monitor.
2. Desligue o cabo de vídeo da parte traseira do computador. Para assegurar a realização correta do teste automático, retire todos os cabos digitais e analógicos da parte traseira do computador.
3. Ligue o monitor.

A caixa de diálogo flutuante deverá ser exibida no ecrã (sobre um fundo preto), se o monitor não consegue detetar um sinal de vídeo e está a funcionar corretamente. No modo de teste automático, o indicador de energia LED mantém-se branco. De igual forma, dependendo da entrada selecionada, uma das caixas de diálogo exibidas abaixo continuará a percorrer o ecrã.

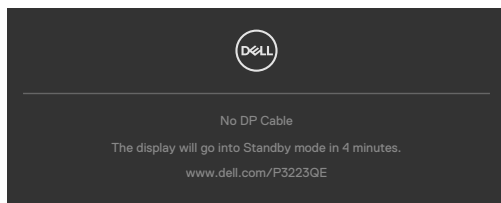

OU

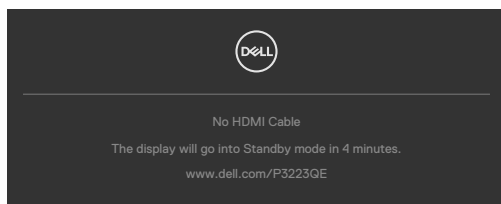

OU

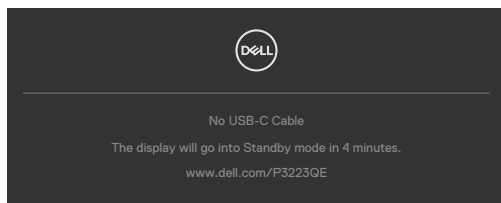

- Esta caixa também é exibida durante o funcionamento normal do sistema, se o cabo de vídeo se desligar ou estiver danificado.
- Desligue o monitor e volte a ligar o cabo de vídeo. Em seguida, ligue o computador e o monitor.

Se o ecrã do monitor se mantiver branco após utilizar o procedimento anterior, verifique o seu controlador de vídeo e o computador, porque o monitor está a funcionar corretamente.

Diagnóstico Integrado

O seu monitor tem uma ferramenta de diagnóstico integrado que o ajuda a determinar se a anomalia de ecrã que está a ter é um problema associado ao monitor, ou ao computador e à placa de vídeo.

NOTA: Apenas pode executar o diagnóstico integrado quando o cabo de vídeo está desligado e o monitor está em modo de teste automático.

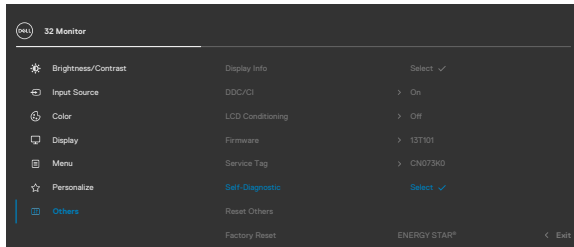

Para executar o diagnóstico integrado:

- Certifique-se de que o ecrã está limpo (sem partículas de pó na superfície do ecrã).
- Selecione itens do menu OSD de Autodiagnóstico na função Outros.
- Pressione o botão para iniciar o diagnóstico. É exibido um ecrã cinzento.
- Observe se o ecrã apresenta quaisquer defeitos ou anomalias.
- Altere novamente pelas opções do joystick, até ser exibido um ecrã vermelho.
- Observe se o ecrã apresenta quaisquer defeitos ou anomalias.
- Repita os passos 5 e 6, até o ecrã exibir as cores verde, azul, preto e branco. Tome nota de quaisquer anomalias ou defeitos.

O teste está concluído quando é exibido um ecrã de texto. Para sair, utilize novamente o controlo do joystick.

Se não detetar quaisquer anomalias no ecrã após utilizar a ferramenta de diagnóstico integrado, o monitor está a funcionar corretamente. Verifique a placa de vídeo e o computador.



Problemas comuns

A tabela seguinte contém informação geral sobre problemas comuns do monitor que pode encontrar e as soluções possíveis:

Sintomas comuns	Problema encontrado	Soluções possíveis
Sem vídeo/ Indicador de energia LED desligado	Sem imagem	<ul style="list-style-type: none">· Certifique-se de que o cabo de vídeo que liga o monitor ao computador está devidamente inserido e ligado.· Verifique se a tomada elétrica está a funcionar devidamente, usando outro equipamento elétrico.· Certifique-se de que o botão de ligar é totalmente premido.· Certifique-se de que a fonte de entrada correta é selecionada no menu Fonte de Entrada.
Sem vídeo/ Indicador de energia LED ligado	Sem imagem ou sem brilho	<ul style="list-style-type: none">· Aumente os controlos de brilho e contraste por OSD.· Faça a verificação da funcionalidade de teste automático do monitor.· Verifique se há pinos dobrados ou partidos no conector do cabo de vídeo.· Execute o diagnóstico integrado.· Certifique-se de que a fonte de entrada correta é selecionada no menu Fonte de Entrada.
Pixels ausentes	Ecrã LCD com manchas	<ul style="list-style-type: none">· Ligue e desligue a energia.· Um pixel que fique permanentemente apagado é um defeito natural que pode ocorrer na tecnologia LCD.· Para mais informações sobre a Política de Qualidade e Pixels do Monitor Dell, consulte o website de assistência da Dell em: https://www.dell.com/support/monitors
Pixels Presos	Ecrã LCD com manchas brilhantes	<ul style="list-style-type: none">· Ligue e desligue a energia.· Um pixel que fique permanentemente apagado é um defeito natural que pode ocorrer na tecnologia LCD.· Para mais informações sobre a Política de Qualidade e Pixels do Monitor Dell, consulte o website de assistência da Dell em: https://www.dell.com/support/monitors



Sintomas comuns	Problema encontrado	Soluções possíveis
Problemas de Brilho	Imagem muito baça ou muito brilhante	<ul style="list-style-type: none"> · Restaure as predefinições do monitor. · Ajuste os controlos de brilho e contraste por OSD.
Problemas de Segurança	Sinais visíveis de fumo ou faíscas	<ul style="list-style-type: none"> · Não siga quaisquer passos de resolução de problemas. · Contacte de imediato a Dell.
Problemas Intermitentes	Mau funcionamento ao ligar e desligar o monitor	<ul style="list-style-type: none"> · Certifique-se de que o cabo de vídeo que liga o monitor ao computador está devidamente inserido e ligado. · Restaure as predefinições do monitor. · Faça a verificação da funcionalidade de teste automático do monitor para determinar se o problema intermitente ocorre no modo de teste automático.
Cor em falta	Imagem sem cor	<ul style="list-style-type: none"> · Faça o teste automático do monitor. · Certifique-se de que o cabo de vídeo que liga o monitor ao computador está devidamente inserido e ligado. · Verifique se há pinos dobrados ou partidos no conector do cabo de vídeo.
Cor errada	Cor da imagem não é boa	<ul style="list-style-type: none"> · Experimente diferentes Modos Predefinidos nas definições de Cor OSD. · Ajuste o valor R/G/B em Cor Personalizada, no menu Cor OSD. · Altere o Formato de Cor de Entrada para RGB ou YCbCr/YPbPr nas definições de Cor OSD. · Execute o diagnóstico integrado.
Retenção de imagem de uma imagem estática deixada no monitor durante um longo período de tempo.	Tom desvanecido da imagem estática exibida aparece no ecrã	<ul style="list-style-type: none"> · Configure o ecrã para se desligar após alguns minutos de tempo de inatividade do ecrã. Este valor pode ser ajustado nas Opções de Energia do Windows, ou na definição de Poupança de Energia do Mac. · Em alternativa, utilize uma proteção de ecrã dinâmica.



Problemas específicos do produto

Problema	Problema encontrado	Soluções possíveis
Imagem do ecrã é muito pequena	A imagem está centrada no ecrã, mas não preenche toda a área de visualização	<ul style="list-style-type: none">• Verifique a definição de Rácio de Imagem no menu OSD do monitor.• Restaure as predefinições do monitor.
Não é possível ajustar o monitor com os botões do painel frontal	OSD não é exibido no ecrã	<ul style="list-style-type: none">• Desligue o monitor, retire o cabo de alimentação respetivo, volte a ligá-lo e depois ligue novamente o monitor.
Sem Sinal de Entrada quando são premidos os controlos do utilizador	Sem imagem, a luz do indicador de energia LED é branca	<ul style="list-style-type: none">• Verifique a fonte do sinal. Certifique-se de que o computador não está no modo de poupança de energia, movendo o rato ou premindo qualquer tecla no teclado.• Verifique se o cabo de sinal está devidamente inserido. Ligue novamente o cabo de sinal, se necessário.• Reinicie o computador ou leitor de vídeo.
A imagem não preenche todo o ecrã	A imagem não preenche toda a altura ou largura do ecrã	<ul style="list-style-type: none">• Devido aos formatos de vídeo diferentes (rácio de imagem) dos leitores de DVD, o monitor poderá reproduzir em modo de ecrã inteiro.• Execute o diagnóstico integrado.
Sem imagem ao utilizar a ligação USB-C para o computador, portátil, e por aí adiante	Ecrã preto	<ul style="list-style-type: none">• Verifique se a interface USB-C do dispositivo suporta o modo alternativo DP.• Verifique se o dispositivo requer mais de 90 W de carregamento de energia.• A interface USB-C do dispositivo não suporta o modo alternativo DP.• Defina o Windows para o modo Projeção.• Certifique-se de que o cabo USB-C não está danificado.



Problema	Problema encontrado	Soluções possíveis
Não há carregamento ao utilizar a ligação USB-C para o computador, portátil, e por aí adiante	Não há carregamento	<ul style="list-style-type: none"> • Verifique se o dispositivo suporta um dos perfis de carregamento de 5V/9V/15V/20V. • Verifique se o computador portátil requer um adaptador de corrente superior a 90 W. • Se o computador portátil requer um adaptador de corrente superior a 90 W, poderá não carregar com a ligação USB-C. • Certifique-se de que utiliza um adaptador Dell aprovado, ou o adaptador que veio com o produto. • Certifique-se de que o cabo USB-C não está danificado.
Carregamento intermitente ao utilizar a ligação USB-C para o computador, portátil, e por aí adiante	Carregamento intermitente	<ul style="list-style-type: none"> • Verifique se o consumo de energia máximo do dispositivo é superior a 90 W. • Certifique-se de que utiliza um adaptador Dell aprovado, ou o adaptador que veio com o produto. • Certifique-se de que o cabo USB-C não está danificado.
Redução da frequência de atualização para 30 Hz ou redução do número de bits de cores para 6 bits	Redução da frequência de atualização ou redução do número de bits de cores	<ul style="list-style-type: none"> • O monitor tem como predefinição 2 vias para USB-C, terá de mudar a prioridade de USB-C para alta resolução para uma imagem de desempenho máximo para a plataforma DP 1.2.
Sem ligação à rede.	A rede caiu ou está intermitente.	<ul style="list-style-type: none"> • Não alterne entre o ligar/desligar do botão de ligar quando a rede está ligada, mantenha o botão de ligar no modo ligado.



Problema	Problema encontrado	Soluções possíveis
A porta LAN não está a funcionar	Problema de definição do sistema operativo ou na ligação de cabos	<ul style="list-style-type: none">• Certifique-se de que estão instalados a BIOS e os controladores mais recentes para o seu computador.• Certifique-se de que o controlador RealTek Gigabit Ethernet está instalado no Gestor de Dispositivos do Windows.• Se a configuração da sua BIOS tiver uma opção de LAN/GBE ativada/desativada, certifique-se de que está definido para Ativada.• Certifique-se de que o cabo Ethernet está devidamente ligado ao monitor e ao hub/router/firewall.• Verifique o estado LED do cabo Ethernet para confirmar a conectividade. Volte a ligar ambas as extremidades do cabo Ethernet se o LED não estiver aceso.• Primeiro desligue o computador, retire o cabo tipo C e o cabo de alimentação do monitor. Depois, ligue o computador, insira o cabo de alimentação do monitor e o cabo tipo C.



Problemas específicos do Universal Serial Bus (USB)

Sintomas específicos	Problema encontrado	Soluções possíveis
A interface USB não está a funcionar	Os periféricos USB não estão a funcionar	<ul style="list-style-type: none">• Verifique se o seu monitor está ligado.• Volte a ligar o cabo upstream ao computador.• Volte a ligar os periféricos USB (conector downstream).• Desligue e volte a ligar o monitor.• Reinicie o computador.• Alguns dispositivos USB como os discos rígidos portáteis requerem uma fonte de energia superior. Ligue a unidade diretamente ao computador.
A interface de alta velocidade super speed USB 5 Gbps (USB 3.2 Gen1) é lenta.	Os periféricos de alta velocidade USB 3.2 Gen1 funcionam lentamente ou não funcionam	<ul style="list-style-type: none">• Verifique se o computador suporta USB 3.2 Gen1.• Alguns computadores têm portas USB 3.2 Gen1, USB 2.0 e USB 1.1. Certifique-se de que é utilizada a porta certa.• Volte a ligar o cabo upstream ao computador.• Volte a ligar os periféricos USB (conector downstream).• Reinicie o computador.
Os periféricos USB sem fios deixam de funcionar quando é inserido um dispositivo USB 3.2 Gen1	Os periféricos USB sem fios respondem lentamente ou não funcionam à medida que diminui a distância entre eles e o respetivo recetor	<ul style="list-style-type: none">• Aumente a distância entre os periféricos USB 3.2 Gen1 e o recetor USB sem fios.• Posicione o seu recetor USB sem fios o mais próximo possível dos periféricos USB sem fios.• Utilize um cabo USB extensor para posicionar o recetor USB sem fios o mais longe possível da porta USB 3.2 Gen1.
O USB não está a funcionar	Não tem funcionalidade USB	Consulte a tabela de fontes de entrada e emparelhamento USB.



Apêndice

Avisos da FCC (só nos EUA) e outra informação regulamentar

Para avisos da FCC e outra informação regulamentar, consulte o website de conformidade regulamentar em https://www.dell.com/regulatory_compliance

Contactar a Dell

Para clientes nos Estados Unidos da América, ligar 800-WWW-DELL (800-999-3355).

 **NOTA: Se não tem uma ligação à Internet ativa pode encontrar a informação de contacto na sua fatura de compra, guia de remessa, recibo ou catálogo de produtos Dell.**

A Dell fornece várias opções de assistência e manutenção online e por via telefónica. A disponibilidade varia consoante o país e produto e alguns serviços podem não estar disponíveis na sua área.

Para obter conteúdo online de apoio ao monitor:

Consulte <https://www.dell.com/support/monitors>

Para contactar a Dell para questões de vendas, assistência técnica ou apoio ao cliente:

1. Vá a <https://www.dell.com/support>
2. Verifique o seu país ou região no menu pendente Escolha um País/Região, no canto inferior direito da página.
3. Clique em Contacte-nos, junto ao menu pendente de países.
4. Selecione o serviço ou link de assistência apropriado, consoante a sua necessidade.
5. Contacte a Dell através do método que lhe for mais conveniente.

Base de dados de produtos da UE para etiquetas energéticas e fichas de informação de produtos

P3223QE: <https://eprel.ec.europa.eu/qr/1126365>

